

- LEGENDA PISOS**
- CARPETE BOUCLÉ, FIOS DE NYLON, EM MANTA.
 - CARPETE BOUCLÉ E FIOS DE NYLON, PLACA 60 X 60CM, INSTALAÇÃO SOBRE PISO ELÉVADO EM CHAPA DE AÇO LACONADO POR PRECISAR EM AÇO CARBONADO REGULARES - MODULAÇÃO 60 X 60CM.
 - PISO EM TABUAS DE CUMARU (100X50mm) ENCAIXE MACHO E FÊMEA.
 - PISO EM TABUAS DE CUMARU (100X50mm) ENCAIXE MACHO E FÊMEA.
 - DISPOSITIVO PARA RETORNO DE AR ESPECIFICADO NO PROJETO DE CLIMATIZAÇÃO.

- PISOS**
- CARPETE BOUCLÉ E FIOS DE NYLON, PLACA 60 X 60CM, INSTALAÇÃO SOBRE PISO ELÉVADO EM CHAPA DE AÇO LACONADO POR PRECISAR EM AÇO CARBONADO REGULARES - MODULAÇÃO 60 X 60CM.
 - CARPETE BOUCLÉ, FIOS DE NYLON, EM MANTA.

- FORNOS / TETOS**
- FORNOS EM NYLON UNICOVIDADO COM LAMINA NATURAL DE CUMARU CUMARU MFP 120X60 E 120X90. REVESTIMENTO DE PVC PAINEL 120X60X120 PARA E CUMARU 100X100 REVESTIDO NO VED. REVESTIDO NO PISO. CLASSE EL.

- REVESTIMENTOS ELEMENTOS VERTICAIS**
- PAINEL DE PAINEL DE MADEIRA TIPO CUMARU 100mm ESPESURA 20mm - VER DETALHE.
 - PAINEL DE MADEIRA NATURAL, MADEIRA PERMANENTE, PREENCHIDA COM MANTA DE Lã DE PET COM ESPESURA 20mm - AFASTAMENTO DA PAREDE 20mm.
 - PAINEL DE MADEIRA NATURAL, MADEIRA PERMANENTE, PREENCHIDA COM MANTA DE Lã DE PET COM ESPESURA 20mm - AFASTAMENTO DA PAREDE 20mm.

OBSERVAÇÕES

1. TODOS OS DETALHES COMPLEMENTARES DEVERÃO ESTAR COMPATÍVEIS COM O PROJETO ARQUITETÔNICO E DO FORNOS E REVESTIMENTOS NA OBRA EM RELAÇÃO AO PROJETO ARQUITETÔNICO. OS DETALHES COMPLEMENTARES DEVERÃO SER ELABORADOS EM CONFORMIDADE COM O PROJETO ARQUITETÔNICO E DO FORNOS E REVESTIMENTOS NA OBRA EM RELAÇÃO AO PROJETO ARQUITETÔNICO.

2. TODAS E QUALQUER MODIFICAÇÃO NA OBRA, EM RELAÇÃO AO PROJETO ARQUITETÔNICO, DEVERÃO SER AUTORIZADAS POR ESCRITO DO ARQUITETO RESPONSÁVEL PELA OBRA, EM CONFORMIDADE COM O PROJETO ARQUITETÔNICO E DO FORNOS E REVESTIMENTOS NA OBRA EM RELAÇÃO AO PROJETO ARQUITETÔNICO.

3. EM CASO DE DIVERGÊNCIA ENTRE OS DESENHOS DE BASTOS DESENHOS E AS DIMENSÕES MEDIDAS EM OBRA, PREVALECERÁ SEMPRE AS PRIMEIRAS.

4. EM CASO DE DIVERGÊNCIA ENTRE OS DESENHOS DE BASTOS DESENHOS E AS DIMENSÕES MEDIDAS EM OBRA, PREVALECERÁ SEMPRE AS PRIMEIRAS.

5. A ESPECIFICAÇÃO DOS MATERIAIS E REVESTIMENTOS DEVE SER FEITA EM CONFORMIDADE COM O PROJETO ARQUITETÔNICO E DO FORNOS E REVESTIMENTOS NA OBRA EM RELAÇÃO AO PROJETO ARQUITETÔNICO.

6. OS MATERIAIS DE CONSTRUÇÃO E AS TÉCNICAS CONSTRUTIVAS UTILIZADAS DEVEM OBEDECER PADRÕES DE QUALIDADE E NOMENS ESPECÍFICAS DA NORMA ABNT NBR 5488-1 E 5488-2.

VERIFICAR MEDIDAS NA OBRA

Rev. 15	PROJETO EXECUTIVO COMPATIBILIZADO	01/11/2013
---------	-----------------------------------	------------

Fecomércio RS COMPLEXO FECOMÉRCIO - RS
 Sec. I Senac LOCAL DA OBRA: AUTO ESTRADA MARECHAL COSBÓRIO, 2001 - PORTO ALEGRES/RS

Estúdio41
 JOAL TITELIUM

AUTORES:
 ARQ. DARIUS CORREIA DURICE - CAU 44088-5
 ARQ. EMERSON VONCA - CAU 44200-0
 ARQ. ERON COSTIN - CAU 44750-0
 ARQ. FÁBIO HENRIQUE FARIA - CAU 46184-4
 ARQ. JOÃO GABRIEL DE M. R. CORDEIRO - CAU 46840-7

PROJETO ARQUITETÔNICO

PROJETO EXECUTIVO

DETALHE AUDITÓRIOS - PLANTA DE PISOS 1/11

PROJETISTA CAD:	EMERSON JOAQUINELLI	PRONOME:	
REVISOR:	ESTÚDIO 41		
APROVADO:	ESTÚDIO 41		
DATA DE EMISSÃO:	01/11/2013		
ESCALA:	1/25	ASSUNTO:	FECOMERCIO-ARO-PE-DAU-01-R15

DAU-01-R15

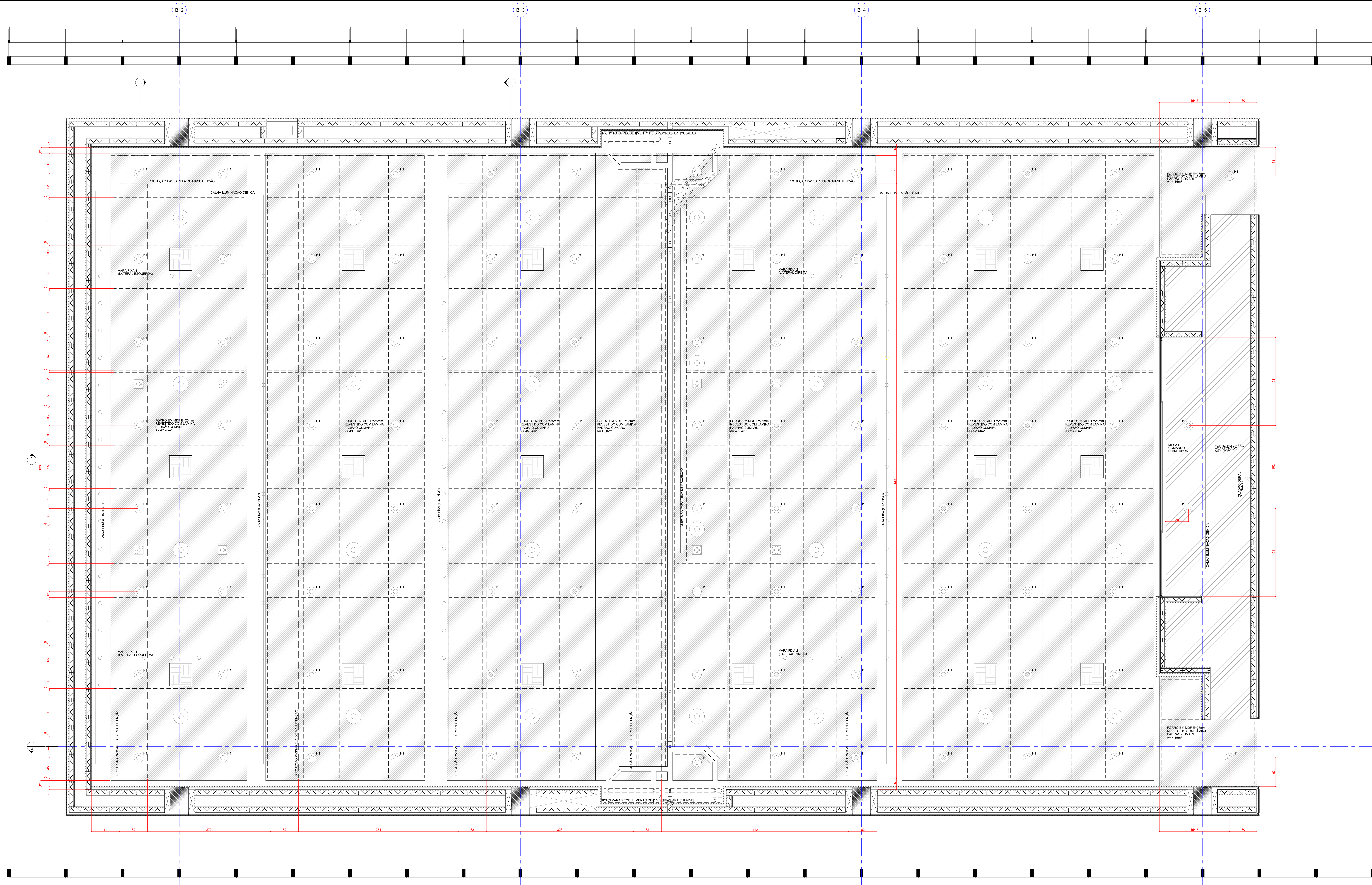

- LEGENDA LUMINÁRIAS**
- PONTO DE LUZ CÊNICA 100W/220V
 - 4 X 500W - 220V
 - PROJETORES / VARAS DE LUZ
 - H1 LUMINÁRIA CIRCULAR DE EMBUIR COM 1 FOCO ORIENTÁVEL PARA LÂMPADA PAR 20 70W, CORPO EM ALUMÍNIO REFINADO COM PINTURA ELETROSTÁTICA COR PRETA.
 - L1 BALIZADOR DE HIDRÁFÉ - FITA EM LED 11mm - 7W - POR METRO LINEAR 3000K.
- LEGENDA FORROS**
- FORRO EM MDF USO 25mm REVESTIDO COM LAMINA NATURAL DE MADEIRA CUMARU, 100% CLASSE E1 COM BARRA ENBAIXO DE VOC, FINADO ATRAVÉS DE PERFO E REALUCOS NO VERSO, RESISTENTE AO FOGO (CLASSE B).
 - FORRO EM CHAPAS DE GESSO ACARTONADO, ESPESURA 12,5mm ACABAMENTO COM PINTURA EM FITA ACRÍLICA BRANCA (CLASSE FOGOS), TABELA METÁLICA COM SOLTURA DE 20mm COR BRANCA NO PERÍMETRO.
 - DIFUSOR AC
 - SPRINKLER

OBSERVAÇÕES

TODOS OS DETALHES COMPLEMENTARES DEVERÃO ESTAR COMPATÍVEIS COM O PROJETO ARQUITETÔNICO E DO FORRO PREVISOR NA OBRA, EM RELAÇÃO AO PROJETO ARQUITETÔNICO, OU AOS PROJETOS COMPLEMENTARES TODA E QUALQUER MODIFICAÇÃO NA OBRA, EM RELAÇÃO AO PROJETO ARQUITETÔNICO, OU AOS PROJETOS COMPLEMENTARES PARA RESERVA A METODOLOGIA DE TRABALHO OCORRIDA QUALQUER MODIFICAÇÃO DE PROJETO, NÃO AUTORIZADA FORMALMENTE PELO AUTOR, IMPLICAR NA RESPONSABILIDADE DO EXECUTOR DO PROJETO.

EM CASO DE DIVERGÊNCIA ENTRE AS COTAS DOS DESENHOS E AS DIMENSÕES MEDIDAS EM FITA, PREVALECERÁ SEMPRE AS PRIMEIRAS.

EM CASO DE DIVERGÊNCIA ENTRE OS DESENHOS DE DADOS ORIENTANTES, PREVALECERÁ SEMPRE OS DE DADOS ESCALAS.

EM CASO DE DIVERGÊNCIA ENTRE OS DESENHOS DE DADOS ORIENTANTES, PREVALECERÁ SEMPRE OS MAIS RECENTES.

A ESPECIFICAÇÃO DOS MATERIAIS ORIENTANTES DE INSTALAÇÃO, SEME E ADEQUADA PARA O PRESENTAMENTO FINAL, OU PARA OBRAS DE NECESSIDADE DO PROJETO, SENDO ASSIM, NÃO SE NECESSÁRIO, EM TEMPO DE EXECUÇÃO, EM ACOMPANHAMENTO NA APLICAÇÃO DE MATERIAIS ORIENTANTES PARA QUE OS MATERIAIS ESTEJAM EM CONFORMIDADE COM AS DIMENSÕES E ABAIS ESPECIFICADAS, OS MATERIAIS DE CONSTRUÇÃO E AS TÉCNICAS CONSTRUTIVAS UTILIZADAS DEVEM OBEDECER PADRÕES DE QUALIDADE, DADOS TÉCNICOS E DESEMPENHO DA OBRA E EMERITO.

VERIFICAR MEDIDAS NA OBRA

Rev. 15	PROJETO EXECUTIVO COMPATIBILIZADO	01/11/2013
---------	-----------------------------------	------------

Fecomércio RS **COMPLEXO FECOMÉRCIO - RS**
 Sec 1 Senac
 LOCAL DA OBRA: AUTO ESTRADA MARECHAL COSBÓR, 2001 - PORTO ALEGRES - RS

Estúdio41
 JOAL TITELMANN

AUTORES:
 ARQ. DAVI CORRÊA DURICE - CAU 44088-5
 ARQ. EMERSON VITOR GAL - CAU 42300-0
 ARQ. ERON COSTIN - CAU 41750-0
 ARQ. FÁBIO HENRIQUE FARIA - CAU 469184-4
 ARQ. JOÃO GABRIEL DE M. R. CORDEIRO - CAU 489403-7

NÚMERO DO PROJETO:
2012/10

PROJETO ARQUITETÔNICO

PROJETO EXECUTIVO

DETALHE AUDITÓRIOS - PLANTA DE FORROS 3/11

PROJETISTA CAD:	EMERSON JOÃO KENI	PRONOME:	
REVISOR:	ESTÚDIO 41		
APROVADO:	ESTÚDIO 41		
DATA DE EMISSÃO:	01/11/2013		
ESCALA:	1/25	ASSUNTO:	FECOMÉRCIO-ARO-PE-DAU-01-R15

DAU-03-R15

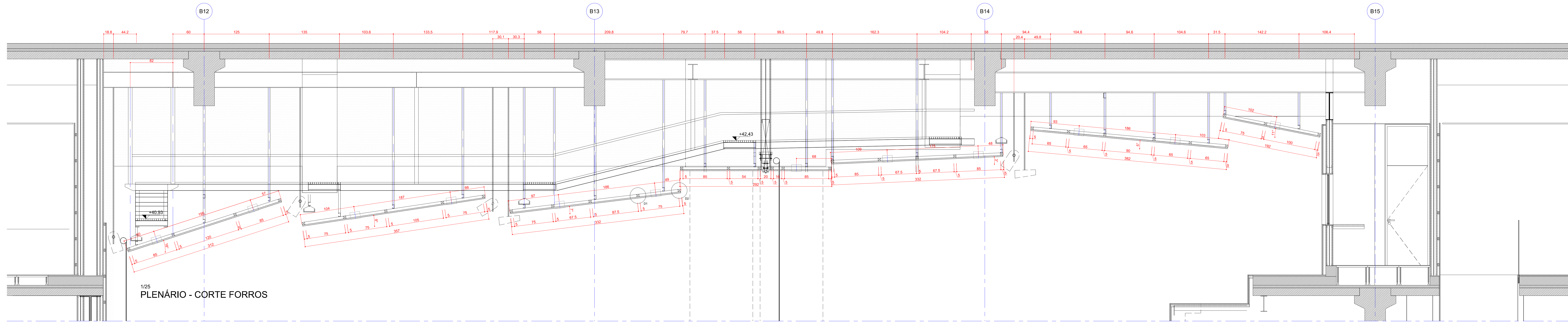

1/25
PLENÁRIO - CORTE FORROS

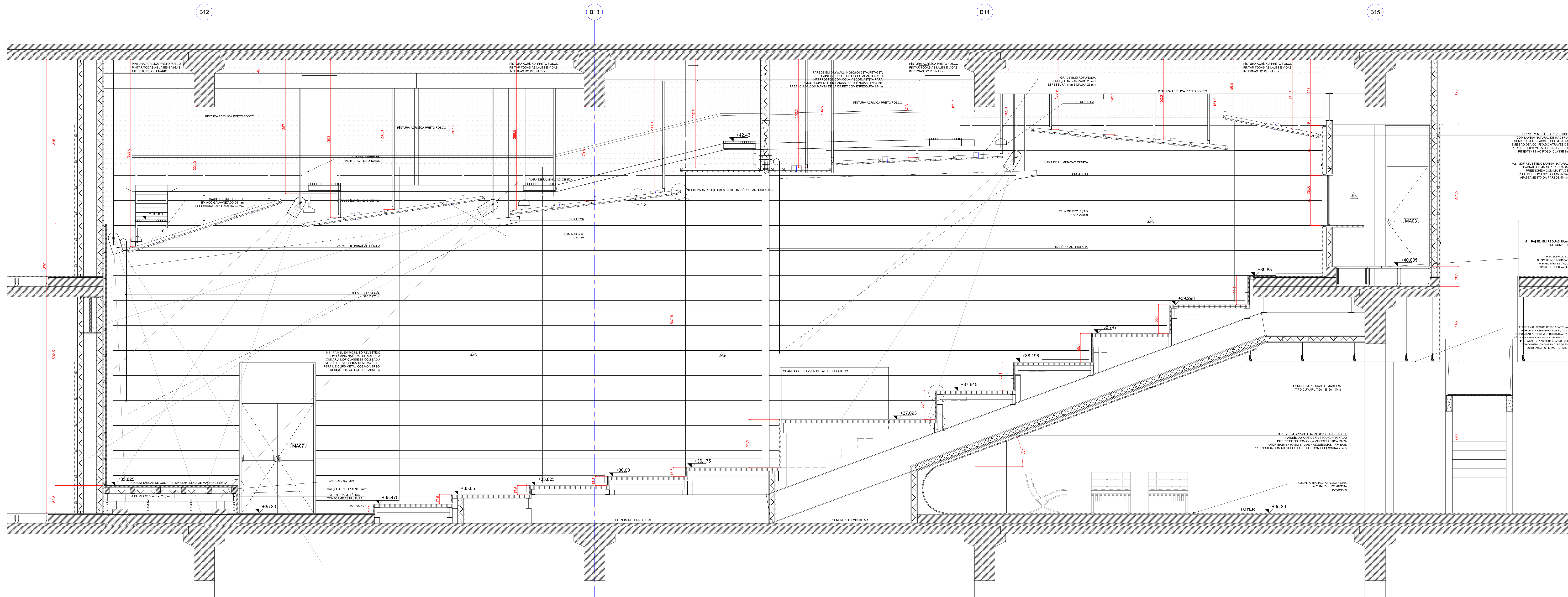

1/25
PI FNÁRIO - CORTE 1

REVESTIMENTOS/ ELEMENTOS VERTICAIS
 ▲ PAREDE EM BRANCO EMBAIXADA E PINTURA COM TINTA ACRÍLICA SEMIBRANCO COM BRANCA.
 ▲ NÃO REVESTIDO: LAMINA NATURAL, PAREDE COM TINTA ACRÍLICA SEMIBRANCO COM BRANCA.
 ▲ NÃO REVESTIDO: LAMINA NATURAL, PAREDE COM TINTA ACRÍLICA SEMIBRANCO COM BRANCA, PREENCHIDA COM MANTA DE Lã DE PET COM ESPESURA 20mm, AFASTAMENTO DA PAREDE 20mm.

OBSERVAÇÕES
 TODOS OS DETALHES COMPLEMENTARES DEVEM ESTAR COMPATÍVEIS COM O PROJETO ARQUITETÔNICO E DEVE SER OBSERVADO NA OBRA AS MANEIRAS DE EXECUÇÃO E O CUIDADO COM A QUALIDADE DE EXECUÇÃO NA OBRA, EM RELAÇÃO AO PROJETO ARQUITETÔNICO, OS DETALHES COMPLEMENTARES DEVEM SER EXECUTADOS DE ACORDO COM O PROJETO ARQUITETÔNICO E DEVE SER OBSERVADO NA OBRA AS MANEIRAS DE EXECUÇÃO E O CUIDADO COM A QUALIDADE DE EXECUÇÃO NA OBRA, EM RELAÇÃO AO PROJETO ARQUITETÔNICO, OS DETALHES COMPLEMENTARES DEVEM SER EXECUTADOS DE ACORDO COM O PROJETO ARQUITETÔNICO.
 EM CASO DE DIVERGÊNCIA ENTRE OS DESENHOS DE BASTA DIFERENTES, PREVALECEM SEMPRE OS MAIS RECENTES.
 A ESPECIFICAÇÃO DOS MATERIAIS DEVE SER DETALHADA E DEVE SER OBSERVADA NA OBRA AS MANEIRAS DE EXECUÇÃO E O CUIDADO COM A QUALIDADE DE EXECUÇÃO NA OBRA, EM RELAÇÃO AO PROJETO ARQUITETÔNICO, OS DETALHES COMPLEMENTARES DEVEM SER EXECUTADOS DE ACORDO COM O PROJETO ARQUITETÔNICO.
 VERIFICAR MEDIDAS NA OBRA

Rev: 15 PROJETO EXECUTIVO COMPATIBILIZADO 01/11/2013

Fecomércio RS COMPLEXO FECOMÉRCIO - RS
 Sec. 5 Senac LOCAL DA OBRA: AUTO ESTRADA MARECHAL COSÍDIO, 2001 - PORTO ALEGRES

Estúdio41
 JOAL TITELIUM

PROJETA: EMERSON JOAQUIM KENZI
 REVISOR: ESTÚDIO 41
 APROVADO: ESTÚDIO 41
 DATA DE EMISSÃO: 01/11/2013
 ESCALA: INDICADA
 ASSUNTO: FECOMERCIO-ARO-PE-DAU-01-R15

PROJETO ARQUITETÔNICO

PROJETO EXECUTIVO

DETALHE AUDITÓRIOS - CORTES 4/11

PROJETA: EMERSON JOAQUIM KENZI
 REVISOR: ESTÚDIO 41
 APROVADO: ESTÚDIO 41
 DATA DE EMISSÃO: 01/11/2013
 ESCALA: INDICADA
 ASSUNTO: FECOMERCIO-ARO-PE-DAU-01-R15

DAU-04-R15

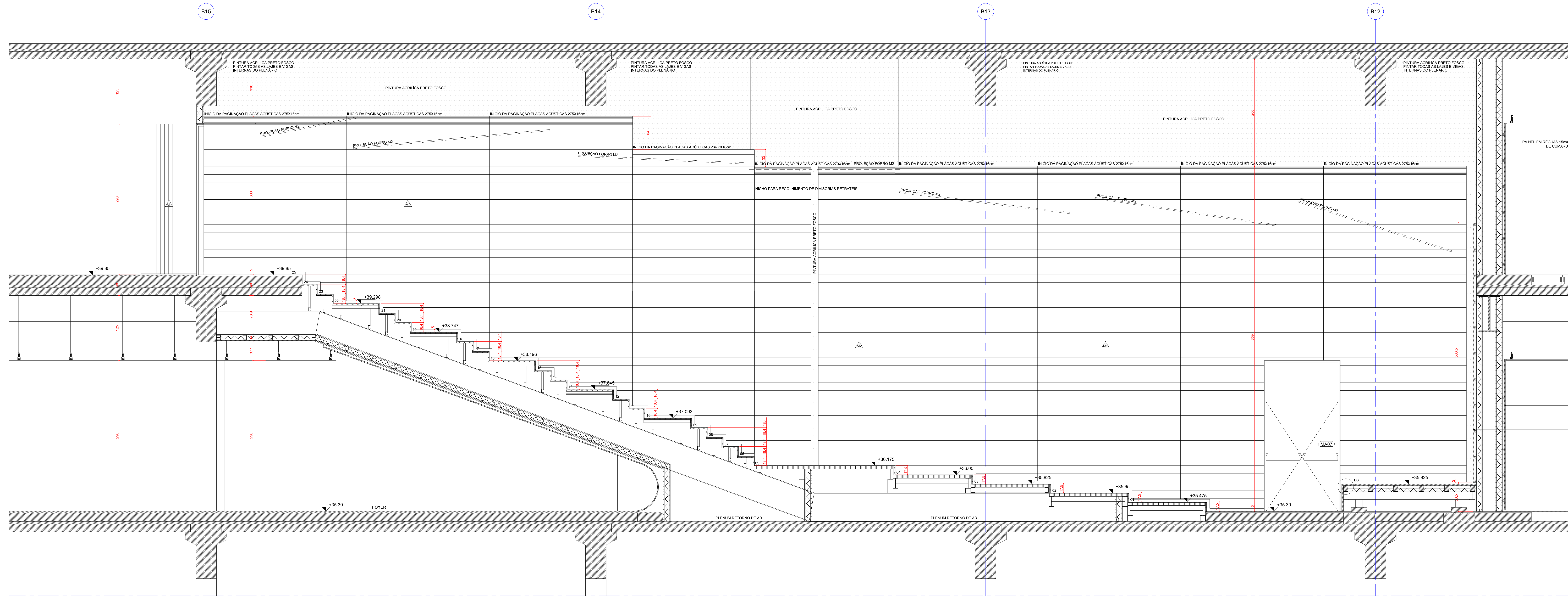

1/25
PLENÁRIO - CORTE 2

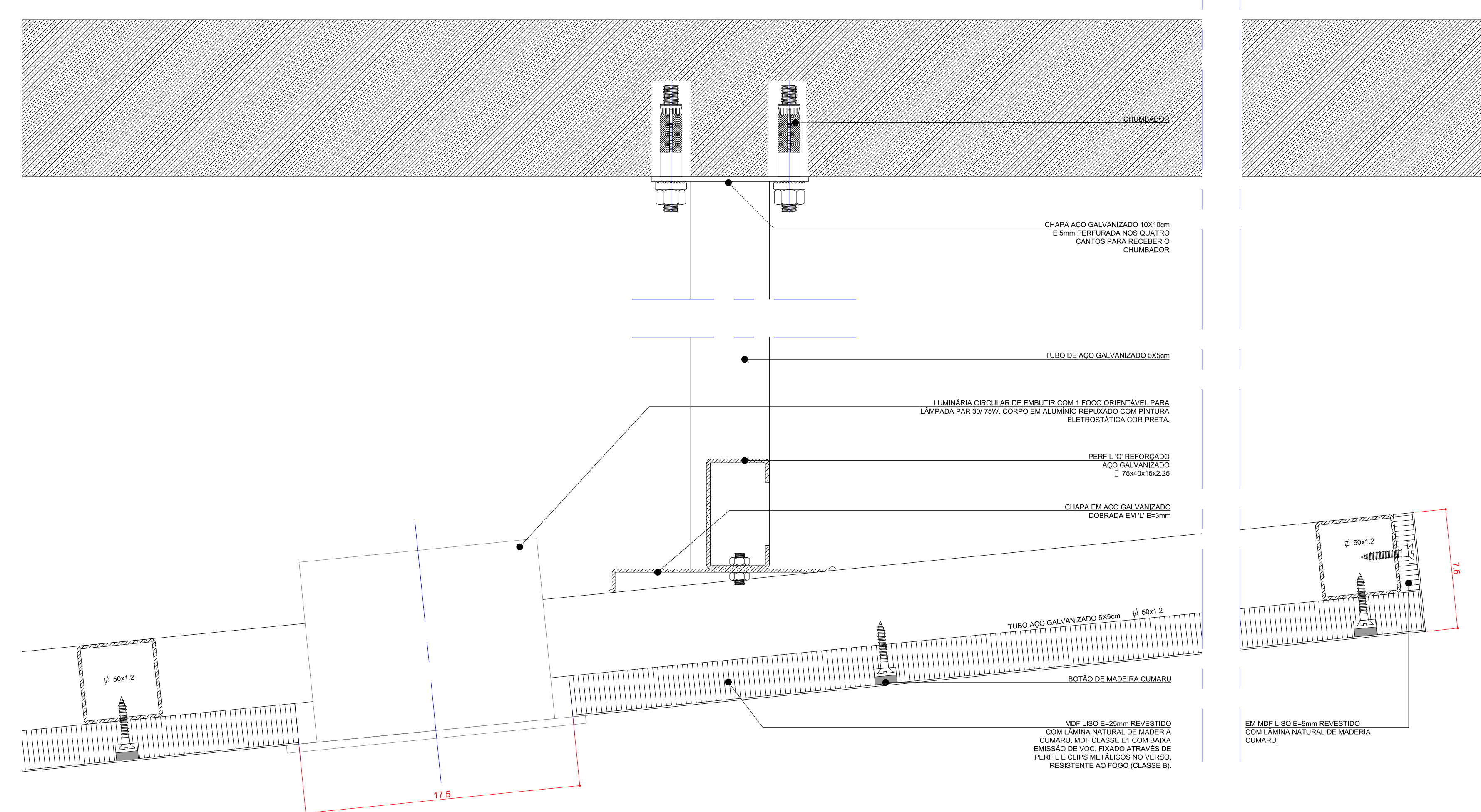

1/2
DETALHE FORRO - D1/D2

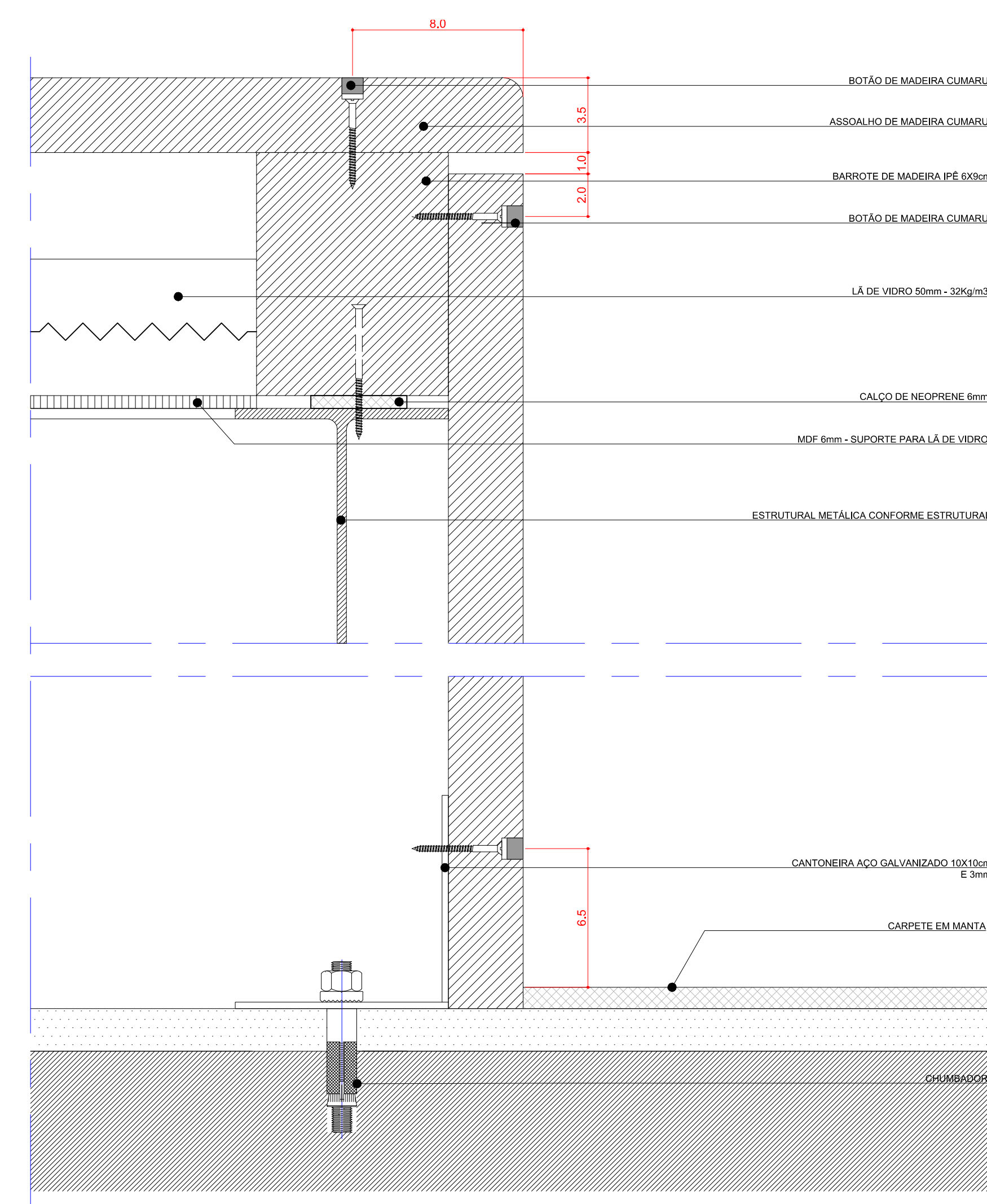

1/2
DETALHE PALCO - CORTE - D3

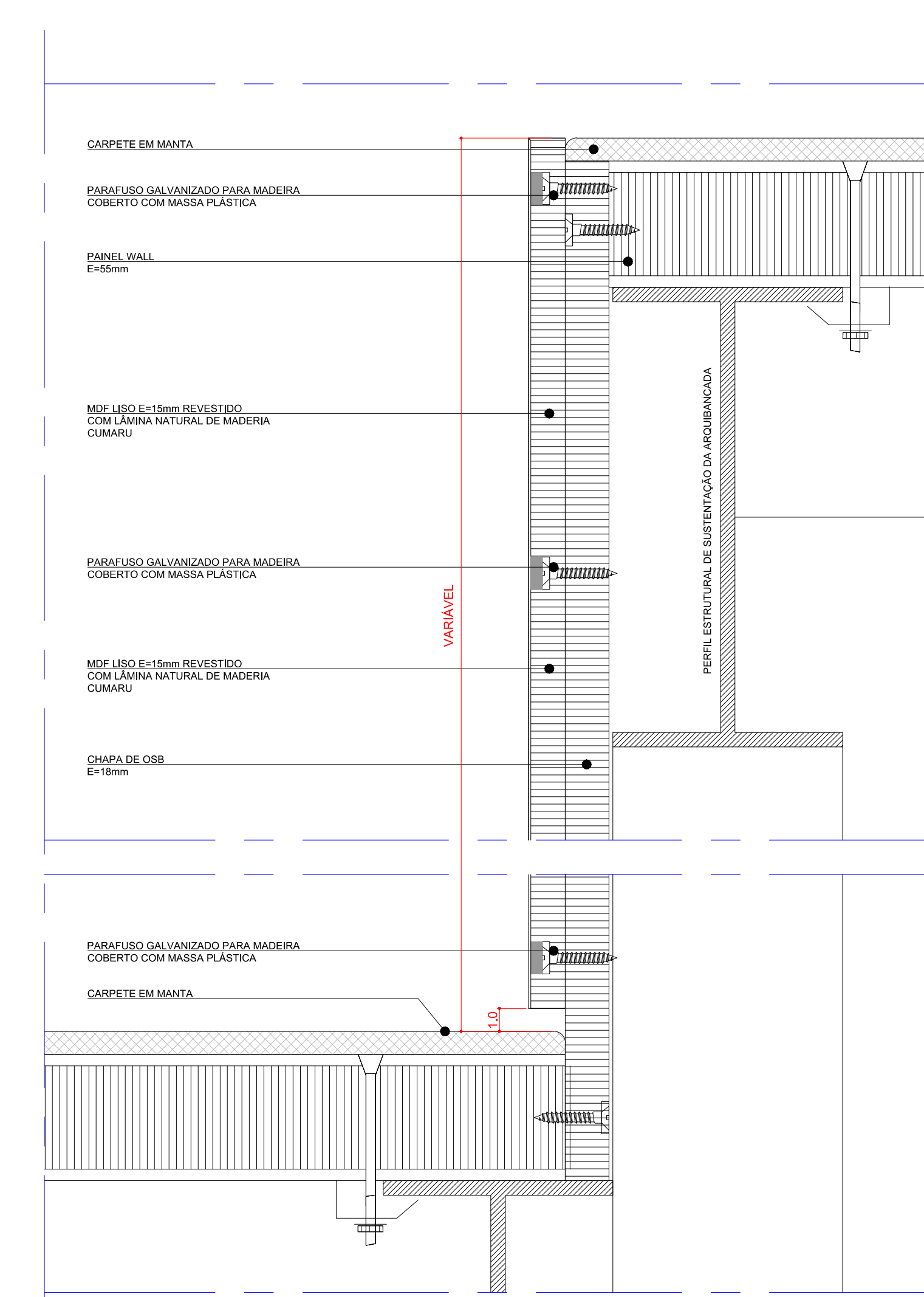

1/2
DETALHE ARQUIVANCADA - CORTE - D7

REVESTIMENTOS/ ELEMENTOS VERTICAIS
 ▲ PAINEL DE GYPHALL ENBAIXADO E PINTADO COM TINTA ACRILICA BRANCA/BRANCO COM BRANCA
 ▲ MDF REVESTIDO COM MADEIRA NATURAL/ MADEIRA CUMARU/ PREENCHIDA COM MASSA DE LÁ DE PET COM ESPUMADA 20mm - APARTAMENTO DA PAREDE 30mm

OBSERVAÇÕES
 TODOS OS DETALHES COMPLEMENTARES DEVEM ESTAR COMPATÍVEIS COM O PROJETO ARQUITETÔNICO E DO CÓDIGO PRESCRITIVO NA OBRA EM RELAÇÃO AO PROJETO ARQUITETÔNICO. OS DETALHES COMPLEMENTARES DEVEM SER EXECUTADOS NA OBRA EM RELAÇÃO AO PROJETO ARQUITETÔNICO. OS DETALHES COMPLEMENTARES DEVEM SER EXECUTADOS NA OBRA EM RELAÇÃO AO PROJETO ARQUITETÔNICO. OS DETALHES COMPLEMENTARES DEVEM SER EXECUTADOS NA OBRA EM RELAÇÃO AO PROJETO ARQUITETÔNICO.
 TODA E QUALQUER MODIFICAÇÃO NA OBRA EM RELAÇÃO AO PROJETO ARQUITETÔNICO DEVE SER AUTORIZADA POR ESCRITO DO ARQUITETO RESPONSÁVEL PELA METODOLOGIA DE TRABALHO APLICADA. QUALQUER MODIFICAÇÃO DE PROJETO NÃO AUTORIZADA FORMALMENTE PELA AUTORIDADE RESPONSÁVEL É RESPONSABILIDADE DO EXECUTANTE DO PROJETO.
 EM CASO DE DIVERGÊNCIA ENTRE OS DESENHOS DE DIFERENTES ESCALAS, PREVALECERÁ SEMPRE AS PRIMEIRAS.
 EM CASO DE DIVERGÊNCIA ENTRE OS DESENHOS DE DIFERENTES ESCALAS, PREVALECERÁ SEMPRE AS PRIMEIRAS.
 A ESPECIFICAÇÃO DOS MATERIAIS DEVE SER EM CONFORMIDADE COM AS NORMAS DEVENIR EM VIGOR NA DATA DE EXECUÇÃO DO PROJETO.
 OS MATERIAIS DE CONSTRUÇÃO E AS TÉCNICAS CONSTRUTIVAS UTILIZADAS DEVEM OBEDECER PADRÕES DE QUALIDADE DETERMINADOS ESPECIFICAMENTE PARA A OBRA.
 VERIFICAR MEDIDAS NA OBRA

Rev: 15	PROJETO EXECUTIVO COMPATIBILIZADO	01/11/2013
COMPLEXO FECOMÉRCIO - RS LOCAL DA OBRA: AUTO ESTRADA MARECHAL, OSÓRIO, 2001 - PORTO ALEGRE-RS		
Estúdio41 JOAL TITELIUM		NÚMERO DO PROJETO: 2012/10
PROJETO ARQUITETÔNICO PROJETO EXECUTIVO DETALHE AUDITÓRIOS - CORTE 2 / DETALHES 5/11		
PROJETISTA CAD:	EMERSON: JOÃO KENJI	PRINCIPAL:
REVISOR:	ESTÚDIO 41	
APROVADO:	ESTÚDIO 41	
DATA DE EMISSÃO:	01/11/2013	
ESCALA:	1/25	PROJETO: FECOMERCIO-ARO-PE-DAU-01-R15
		DAU-05-R15

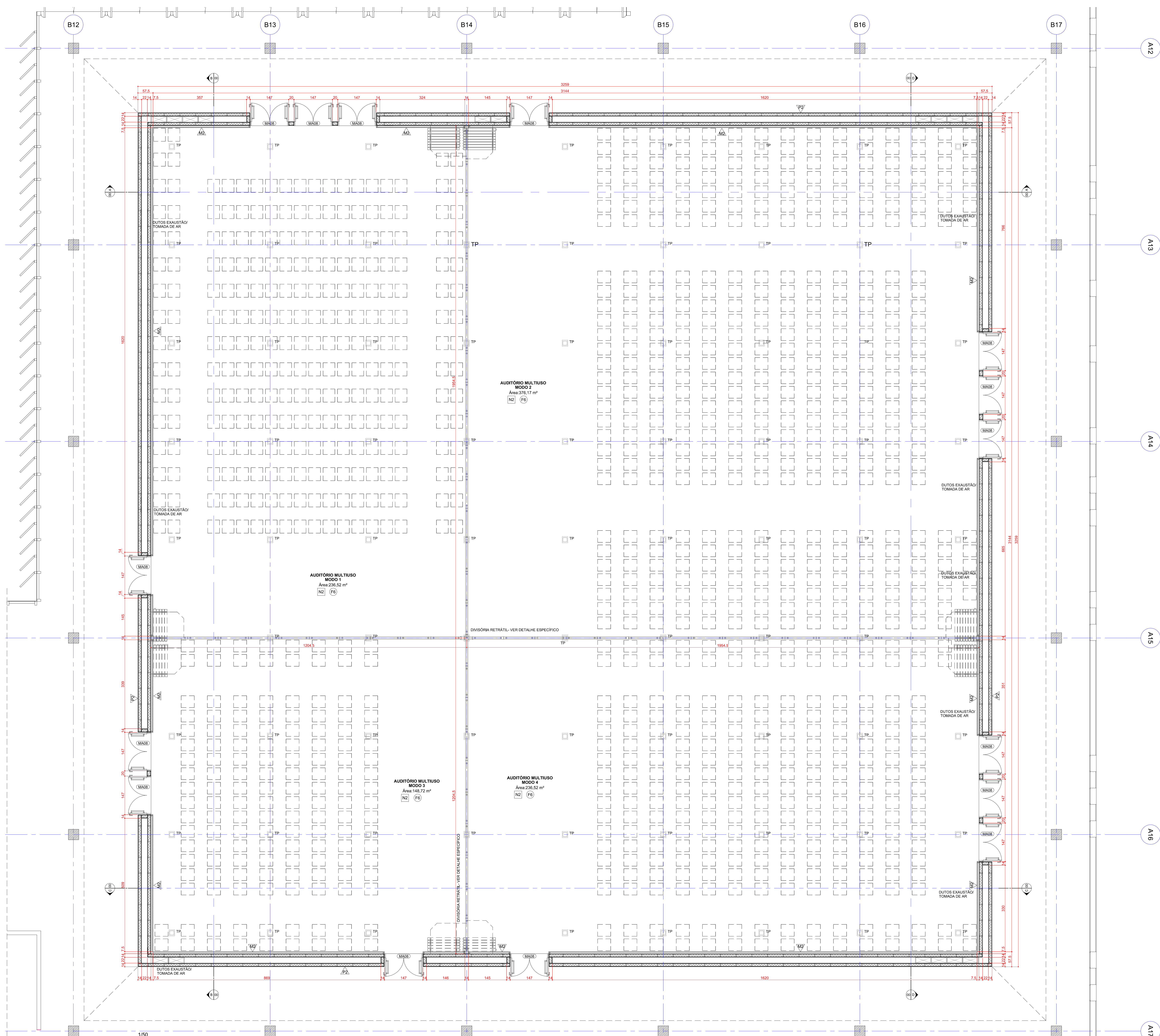

1/50 PLANTA AUDITÓRIO MULTI-USO

- LEGENDA PISOS**
- CARPETE BOULE, FIOS DE NYLON, PLACA 50 X 50CM, INSTALAÇÃO SOBRE PISO ELEVADO EM CHAMA DE AÇO APANHADA POR PRESTATAS EM AÇO CARBONADO REGULÁVEIS - MODULAÇÃO 60 X 60CM
 - TOMADA DE PISO
- PISOS**
- CARPETE BOULE, FIOS DE NYLON, PLACA 50 X 50CM, INSTALAÇÃO SOBRE ENCHIMENTO EM CONCRETO
- FORROS/ TETOS**
- FORRO EM GESSO ACARTONADO, 2 CHAPAS STANDART, ESPESURA TOTAL 25mm, FOLGAS ENTRE SI COM COLA VISCOELÁSTICA PARA AMORTECIMENTO EM BAIXAS FREQUÊNCIAS, REVESTIDO COM MANTA DE LA DE PET ESPESURA 60mm, FACE APARENTE REVESTIDA EM 50% DA ÁREA POR PAINÉIS REMOVÍVEIS MODULARES EM LA MINERAL 80-SOLUBLE, COR BRANCA, RESISTENTE AO FOGO CLASSE A, ESPESURA 15mm, DENSIDADE APROX. 4,5 kg/m³, DIMENSÕES 600x600mm, SISTEMA DE SUSPENSÃO EM PERFIS 1" DE ALUMÍNIO ANODIZADO - HNC 0,85
- REVESTIMENTOS/ ELEMENTOS VERTICAIS**
- PAREDE EM DRYWALL EMBASSADA E PINTADA COM TINTA ACRÍLICA SEMIBRILHO COR BRANCA
 - MDF REVESTIDO LÂMINA NATURAL, PADRÃO CLIMARU PERFORADA, PREENCHIDA COM MANTA DE LA DE PET COM ESPESURA 25mm, AFASTAMENTO DA PAREDE 50mm

OBSERVAÇÕES

1. TODOS OS PROJETOS COMPLEMENTARES DEVERÃO ESTAR COMPATÍVEIS COM O PROJETO ARQUITETÔNICO E SOFREM FERRAMENTAS NA OBRA AS PRIMEIRAS SUGERIDAS PELA ARQUITETURA.

2. TUDO E QUALQUER MODIFICAÇÃO NA OBRA, EM RELAÇÃO AO PROJETO ARQUITETÔNICO OU AOS PROJETOS COMPLEMENTARES DEVERÃO SER AUTORIZADAS POR ESCRITO DO ARQUITETO RESPONSÁVEL, ANTES DE SER EXECUTADAS. QUALQUER MODIFICAÇÃO DE PROJETO, NÃO AUTORIZADA FORMALMENTE PELO AUTOR, IMPULSARÁ NA SUSPENSÃO DA RESPONSABILIDADE SOBRE A OBRA DO PROJETO.

3. EM CASO DE DIVERGÊNCIA ENTRE AS COTAS DOS DESENHOS E SUAS DIMENSÕES MEDIDAS EM ESCALA, PREVALECERÁ SEMPRE AS PRIMEIRAS.

4. EM CASO DE DIVERGÊNCIA ENTRE OS DESENHOS DE ESCALAS DIFERENTES, PREVALECERÁ SEMPRE OS DE MAIOR ESCALA.

5. EM CASO DE DIVERGÊNCIA ENTRE OS DESENHOS DE DATAS DIFERENTES, PREVALECERÁ SEMPRE OS MAIS RECENTES.

6. A ESPECIFICAÇÃO DOS MATERIAIS E EQUIPAMENTOS DAS INSTALAÇÕES ACIMA É VALIDA PARA UM PREENCHIMENTO REAL DO PROGRAMA DE NECESSIDADES DO PROJETO, SENDO ASSIM NECESSÁRIO, EM TEMPO DE EXECUÇÃO, UM ACOMPANHAMENTO NA APLICAÇÃO DA AMOSTRA DESTES MATERIAIS PARA QUE OS MESMOS ESTEJAM EM CONFORMIDADE COM AS DIMENSÕES ACIMA ESPECIFICADAS.

7. OS MATERIAIS DE CONSTRUÇÃO E AS TÉCNICAS CONSTRUTIVAS UTILIZADAS DEVEM OBEDECER PADRÕES DE QUALIDADE DAS NORMAS ESPECÍFICAS, DA NORMA BRASILEIRA, DA ABNT E SIMETRO.

VERIFICAR MEDIDAS NA OBRA

Rev. 15	PROJETO EXECUTIVO COMPATIBILIZADO	01/11/2013
---------	-----------------------------------	------------

Fecomércio RS COMPLEXO FECOMÉRCIO - RS
 Sec. I Senac
 LOCAL DA OBRA: AUTO ESTRADA MARECHAL OSÓRIO, 2011 - PORTO ALEGRE-RS

Estúdio41
 JOAL TETTE BALM

AUTORES:
 ARQ. DARIO CORRÊA DURCE - CAU A46088-5
 ARQ. EMERSON VIDIGAL - CAU A27326-0
 ARQ. ERON COSTINI - CAU A47500-3
 ARQ. FABIO HENRIQUE FÁRIA - CAU A69184-4
 ARQ. JOÃO GABRIEL DE M. R. CONDEIRO - CAU A80403-7

PROJETO ARQUITETÔNICO

PROJETO EXECUTIVO

DETALHE AUDITÓRIOS - PLANTA DE PISO 8/11

PROJETISTA CAD:	EMERSON JOÃO KENJI	PROJENCA:	
REVISOR:	ESTUDIO 41		
APROVAÇÃO:	ESTUDIO 41		
DATA DE EMISSÃO:	01/11/2013		
ESCALA:	1/50	ARQUIVO:	FECOMERCIO-ARQ-PE-DAU-02-R15

DAU-08-R15

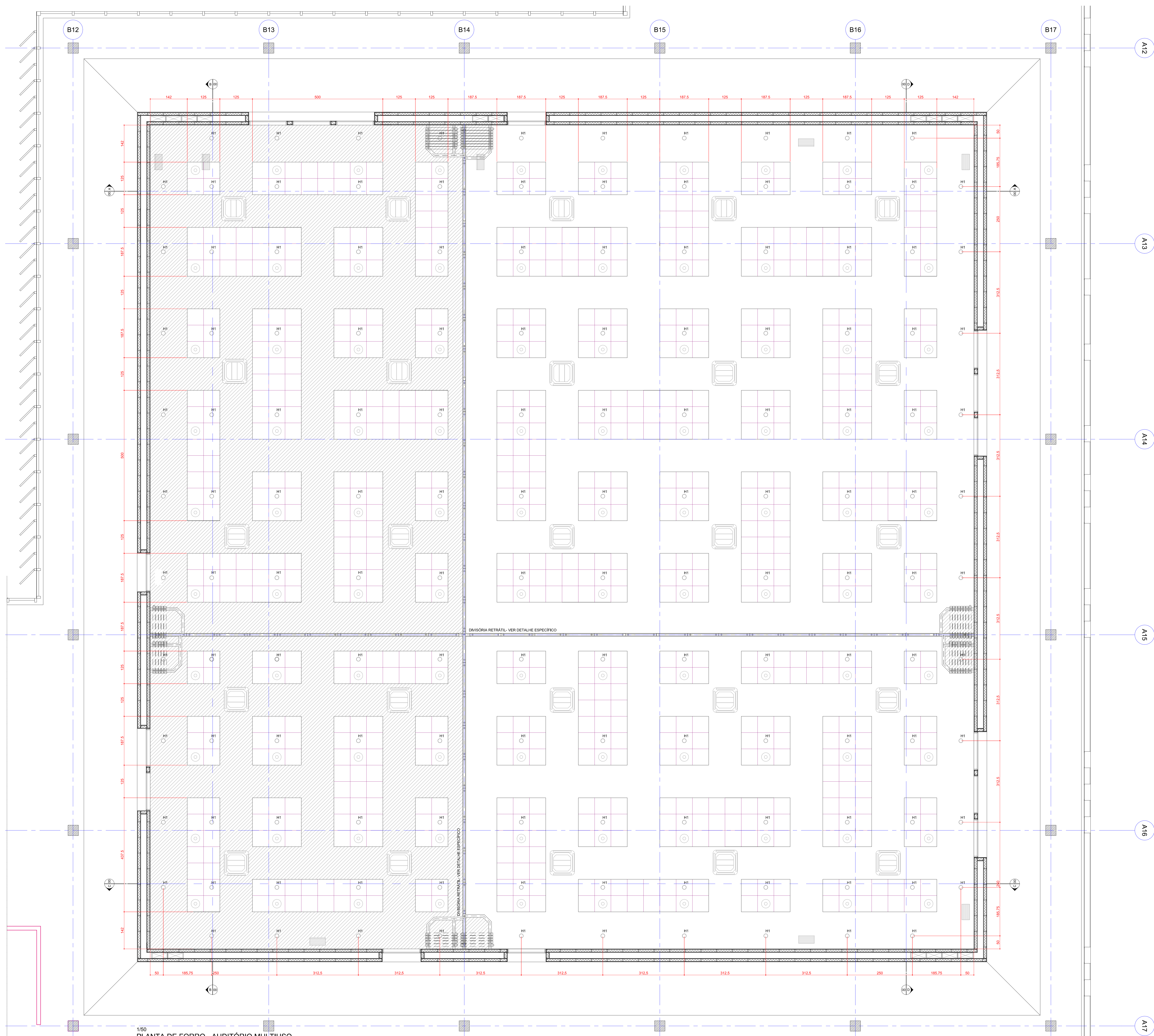

- LEGENDA LUMINÁRIAS
- H1 LUMINÁRIA CIRCULAR DE EMBUTIR COM 1 FOCO ORIENTÁVEL PARA LÂMPADA PAR 30 70W, CORPO EM ALUMÍNIO REVESTIDO COM PINTURA ELETROSTÁTICA COR PRETA.
- LEGENDA FORROS
- FORRO EM MDF LISO 25mm REVESTIDO COM LÂMINA NATURAL DE MADEIRA CUMPRINDO CLASSE E1 COM BAIXA EMISSÃO DE VOC, FIXADO ATRAVÉS DE PERFIS METÁLICOS NO VERSO, RESISTENTE AO FOGO (CLASSE B).
 - FORRO EM GESSO ACARTONADO, 2 CHAPAS STANDARD, ESPESSURA TOTAL 25mm, REVESTIDO COM MANTA DE Lã DE PET, ESPESSURA 50mm.
- UNIDADE EVAPORADORA
- GRELHA DE EXAUSTÃO
- SPRINKLER

OBSERVAÇÕES

TODOS OS PROJETOS COMPLEMENTARES DEVERÃO ESTAR COMPATÍVEIS COM O PROJETO ARQUITETÔNICO E SOFREM FERRAMENTAS NA OBRA AS PRIMEIRAS SUGERIDAS PELA ARQUITETURA.

TODA E QUALQUER MODIFICAÇÃO NA OBRA, EM RELAÇÃO AO PROJETO ARQUITETÔNICO OU AOS PROJETOS COMPLEMENTARES DEVERÃO SER AVISADAS ANTES DE SER FEITAS, ATRAVÉS DE AUTORIZAÇÃO POR ESCRITO DO ARQUITETO PARA ASSEGURAR A EFICÁCIA DO TRABALHO REALIZADO. QUALQUER MODIFICAÇÃO DE PROJETO, NÃO AUTORIZADA FORMALMENTE PELO AUTOR, IMPULSARÁ A RESPONSABILIDADE SOBRE A AUTORIA DO PROJETO.

EM CASO DE DIVERGÊNCIA ENTRE AS COTAS DOS DESENHOS E SUAS DIMENSÕES MEDIDAS EM ESCALA, PREVALECERÁ SEMPRE AS PRIMEIRAS.

EM CASO DE DIVERGÊNCIA ENTRE OS DESENHOS DE ESCALAS DIFERENTES, PREVALECERÁ SEMPRE O DE MAIOR ESCALA.

EM CASO DE DIVERGÊNCIA ENTRE OS DESENHOS DE DATAS DIFERENTES, PREVALECERÁ SEMPRE OS MAIS RECENTES.

A ESPECIFICAÇÃO DOS MATERIAIS/EQUIPAMENTOS DAS INSTALAÇÕES ACIMA É VÁLIDA PARA UM PREENCHIMENTO REAL DO PROGRAMA DE NECESSIDADES DO PROJETO, SENDO ASSIM NECESSÁRIO, EM TEMPO DE EXECUÇÃO, UM ACOMPANHAMENTO NA APLICAÇÃO DA AMOSTRA DESETES MATERIAIS PARA QUE OS MESMOS ESTEJAM EM CONFORMIDADE COM AS DIMENSÕES ACIMA ESPECIFICADAS.

OS MATERIAIS DE CONSTRUÇÃO E AS TÉCNICAS CONSTRUTIVAS UTILIZADAS DEVEM OBEDECER PADRÕES DE QUALIDADE DAS NORMAS ESPECÍFICAS DA NORMA BRASILEIRA, DA ABNT E SIMETRO.

VERIFICAR MEDIDAS NA OBRA

1/50 PLANTA DE FORRO - AUDITÓRIO MULTIUSO

Rev. 15	PROJETO EXECUTIVO COMPATIBILIZADO	01/11/2013
---------	-----------------------------------	------------

Fecomércio RS COMPLEXO FECOMÉRCIO - RS
 Sec. | Senac
 LOCAL DA OBRA: AUTO ESTRADA MARECHAL OSÓRIO, 2001 - PORTO ALEGRE-RS

Estúdio41
 JOAL TETTEBALM

AUTORES:
 ARQ. DARIO CORRÊA DURCE - CAU A46088-5
 ARQ. EMERSON VIDIGAL - CAU A27326-0
 ARQ. ERON COSTINI - CAU A47500-9
 ARQ. FABIO HENRIQUE FÁRIA - CAU A69184-4
 ARQ. JOÃO GABRIEL DE M. R. CONDEIRO - CAU A69403-7

NÚMERO DO PROJETO:
 2012/10

PROJETO ARQUITETÔNICO
PROJETO EXECUTIVO

PROJETISTA CAD:	EMERSON JOÃO KENJI	PROJENCA:	
REVISOR:	ESTUDIO 41		
APROVAÇÃO:	ESTUDIO 41		
DATA DE EMISSÃO:	01/11/2013		
ESCALA:	1/50	ARQUIVO:	FECOMERCIO-ARQ-PE-DAU-02-R15

DAU-09-R15

- REVESTIMENTOS: ELEMENTOS VERTICAIS
- PADEDE EM ORYWALL EMANSAO E FINICA COM TINTA ACRILICA SEMBRILHO COR BRANCA.
 - REF. REVESTIMENTO LAMINA NATURAL, PADRAO COMARU PERFORADA, PREENCHIDA COM MANTA DE LA DE PET COM ESPESURA 20MM, AFASTAMENTO DA PAREDE 20MM.

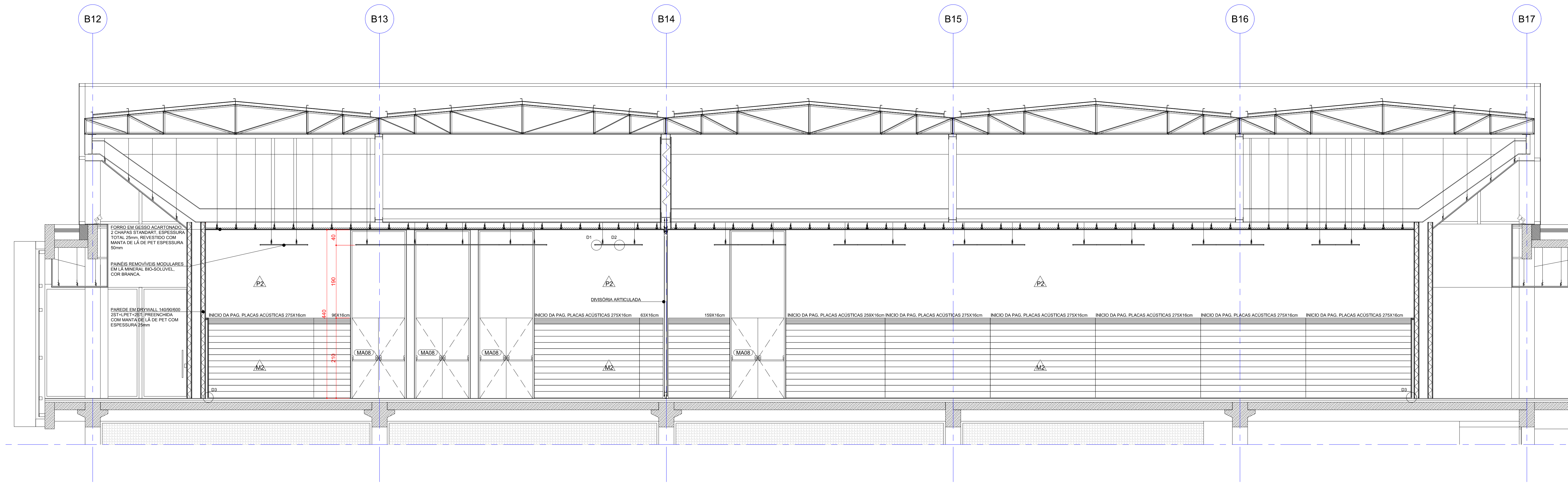

1/50
CORTE A

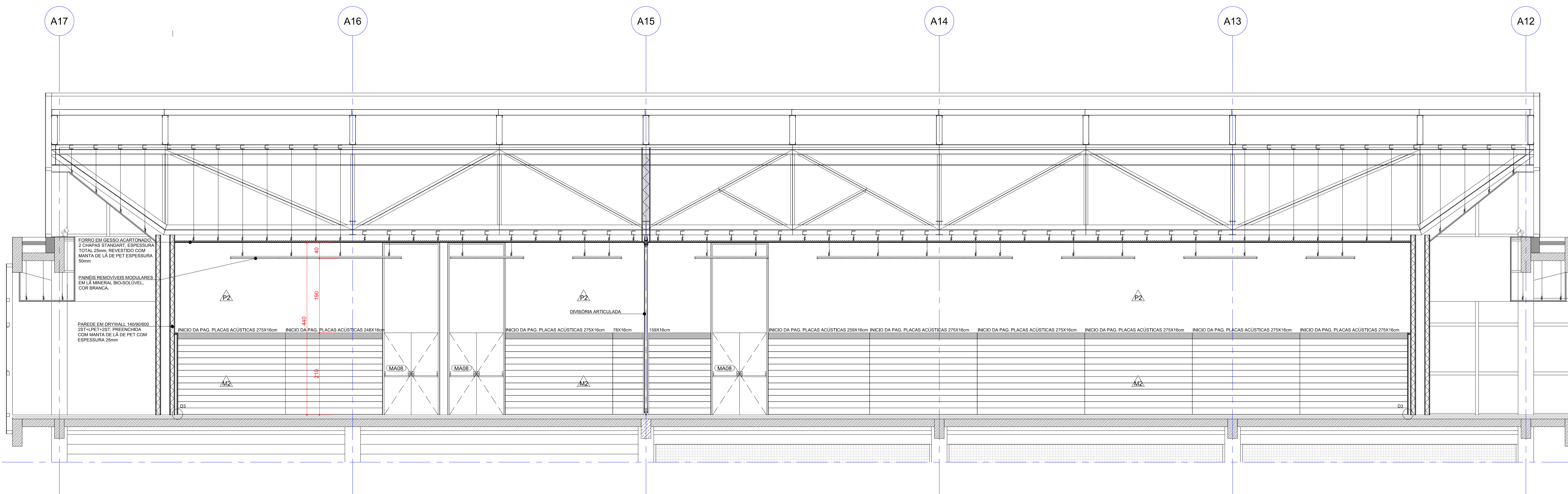

1/50
CORTE B

OBSERVAÇÕES

TODOS OS PROJETOS COMPLEMENTARES DEVERÃO ESTAR COMPATÍVEIS COM O PROJETO ARQUITETÔNICO E OS PROJETOS TERMINADOS NA OBRA AS PRIMEIRAS SUGERIDAS PELA ARQUITETURA.

TODA E QUALQUER MODIFICAÇÃO NA OBRA, EM RELAÇÃO AO PROJETO ARQUITETÔNICO OU AOS PROJETOS COMPLEMENTARES DEVERÃO SER AVISADAS ANTES DO INÍCIO DAS OBRAS. SEMPRE, DEVERÁ SER FEITA APROVAÇÃO POR ESCRITO DO ARQUITETO PARA ASSEGURAR A EFICÁCIA DO TRABALHO ADEQUADO. QUALQUER MODIFICAÇÃO DE PROJETO, NÃO AUTORIZADA FORMALMENTE PELO AUTOR, IMPULSARÁ NA ESPERANÇA DA RESPONSABILIDADE SOBRE A AUTORIA DO PROJETO.

EM CASO DE DIVERGÊNCIA ENTRE AS COTAS DOS DESENHOS E SUAS DIMENSÕES MEDIDAS EM ESCALA, PREVALECERÃO SEMPRE AS PRIMEIRAS.

EM CASO DE DIVERGÊNCIA ENTRE OS DESENHOS DE ESCALAS DIFERENTES, PREVALECERÃO SEMPRE OS DE MAIOR ESCALA.

A ESPECIFICAÇÃO DOS MATERIAIS E EQUIPAMENTOS DEVE SER FEITA DE ACORDO COM O PROGRAMA DE NECESSIDADES DO PROJETO, SENDO NECESSÁRIO, EM TEMPO DE EXECUÇÃO, UM ACOMPANHAMENTO NA APLICAÇÃO DA AMOSTRA DESTES MATERIAIS PARA QUE OS MESMOS ESTEJAM EM CONFORMIDADE COM AS DIMENSÕES ACIMA ESPECIFICADAS.

OS MATERIAIS DE CONSTRUÇÃO E AS TÉCNICAS CONSTRUTIVAS UTILIZADAS DEVERÃO OBEDECER PADRÕES DE QUALIDADE DAS NORMAS ESPECÍFICAS DA NORMA BRASILEIRA, DA ABNT E SIMILARES.

VERIFICAR MEDIDAS NA OBRA

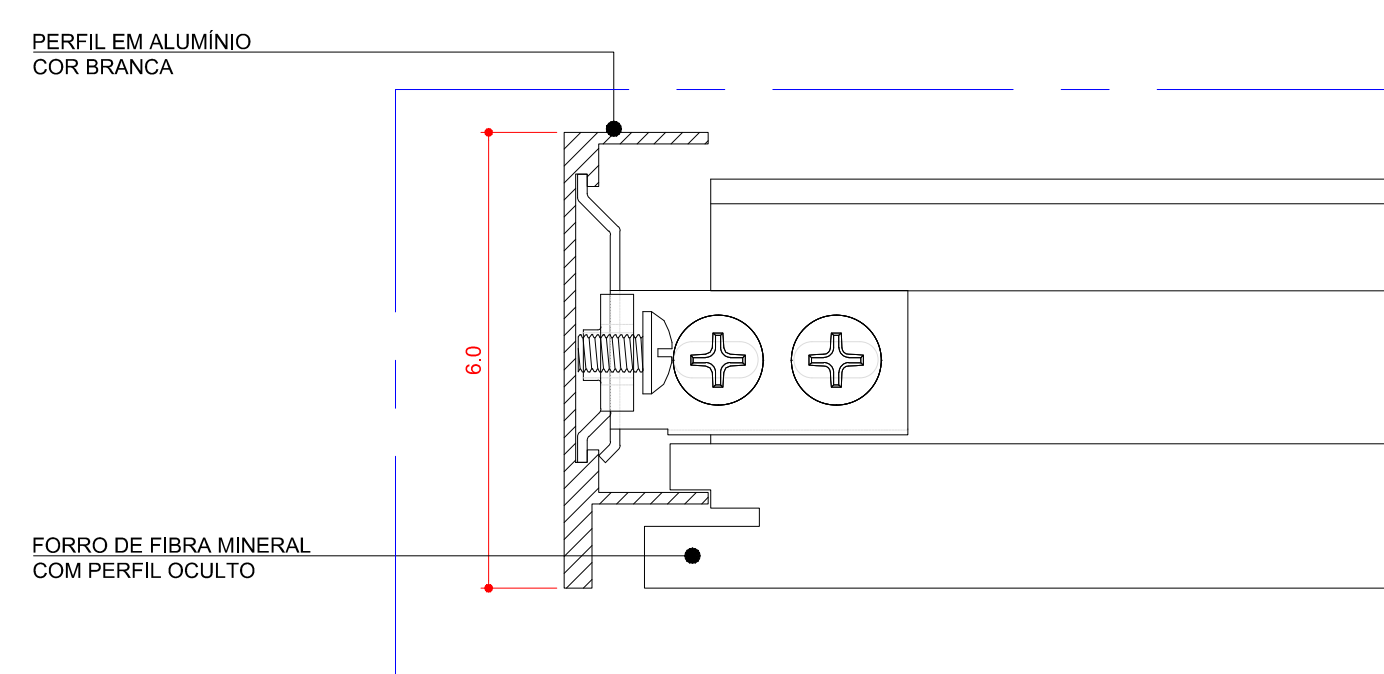

1/1
FORRO PENDENTE - CORTE - D1

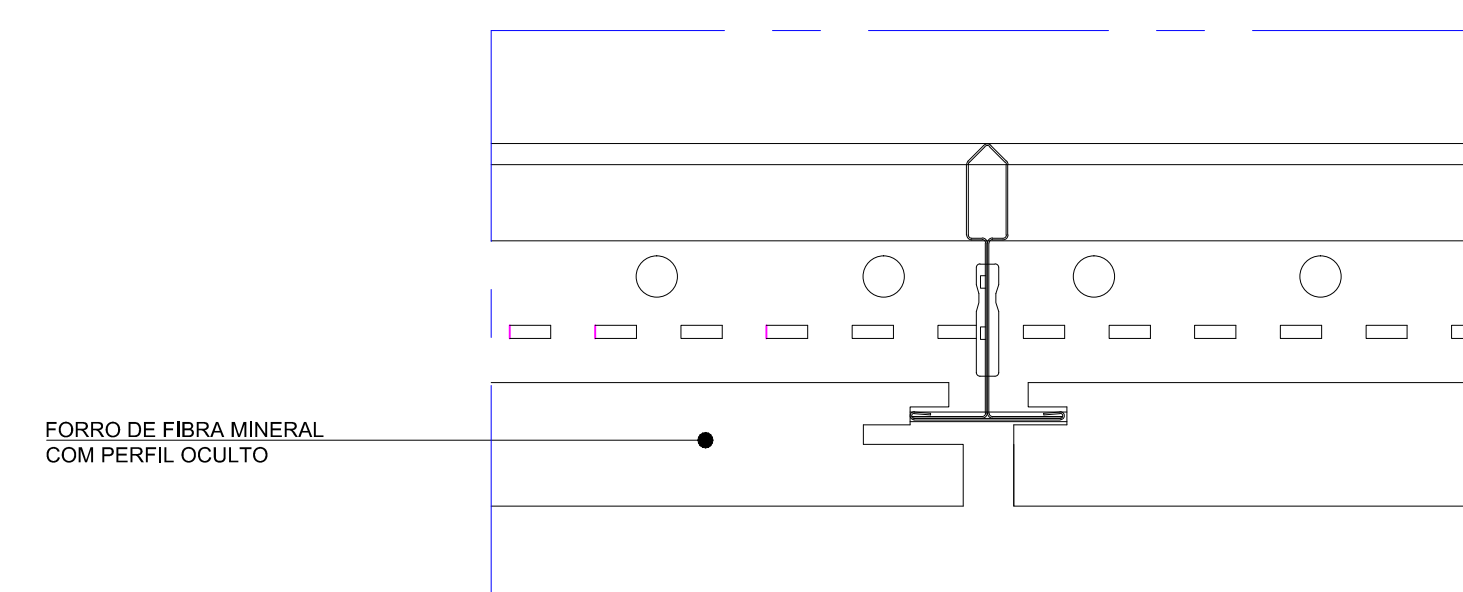

1/1
FORRO PENDENTE - CORTE - D2

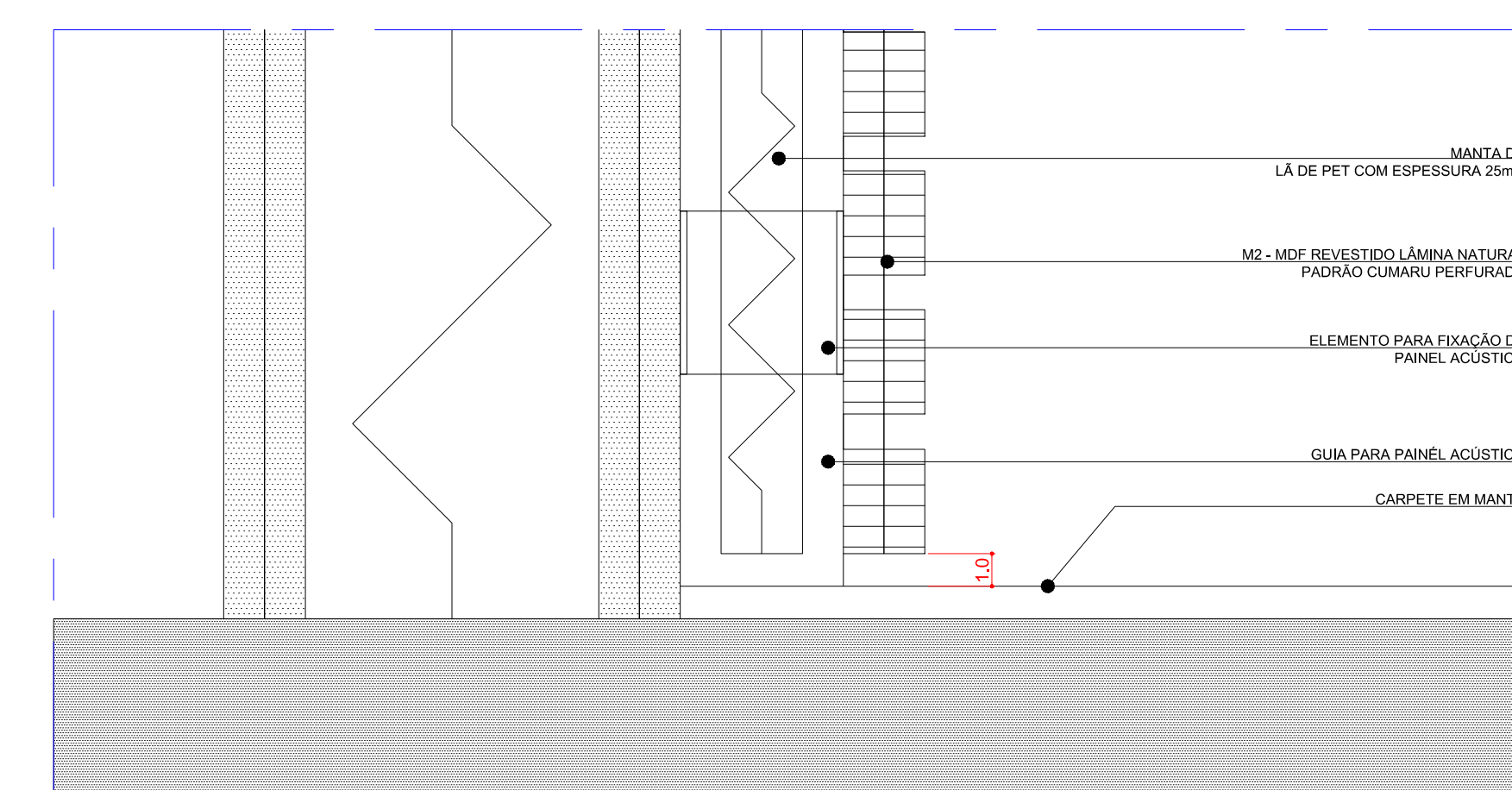

1/2
DETALHE RODAPÉ - CORTE - D3

Rev. 15	PROJETO EXECUTIVO COMPATIBILIZADO	01/11/2013
---------	-----------------------------------	------------

Fecomércio RS COMPLEXO FECOMÉRCIO - RS
 Sec. | Senac
 LOCAL DA OBRA: AUTO ESTRADA MARECHAL OSÓRIO, 2001 - PORTO ALEGRE-RS

Estúdio41
 JOAL TETTEBALM

AUTORES:
 ARQ. DARIO CORRÊA DURCE - CAU A46088-5
 ARQ. EMERSON VIDIGAL - CAU A27326-0
 ARQ. ERON COSTINI - CAU A47500-3
 ARQ. FABIO HENRIQUE FARIA - CAU A69184-4
 ARQ. JOÃO GABRIEL DE M. R. CONDEIRO - CAU A69403-7

NÚMERO DO PROJETO:
 2012/10

PROJETO ARQUITETÔNICO
PROJETO EXECUTIVO
DETALHE AUDITÓRIOS - CORTE A / CORTE B / DETALHES 10/11

PROJETISTA CAD:	EMERSON JOÃO KENJI	PRONÓCIA:	
REVISOR:	ESTUDIO 41		
APROVAÇÃO:	ESTUDIO 41		
DATA DE EMISSÃO:	01/11/2013		
ESCALA:	INDICADA	PROJETO:	FECOMERCIO-ARQ-PE-DAU-02-R15

DAU-10-R15

REVESTIMENTOS/ ELEMENTOS VERTICAIS

- PADEME EM DRYWALL MASSADA E PINTADA COM TINTA ACRILICA SEMIBRILHO COR BRANCA.
- REVESTIMENTO LAMINA NATURAL, ANODADO COBALTU PERFORADA, PREENCHIDA COM MANTA DE LA DE PET COM ESPESURA 50mm, MAESTRADO DA PAREDE 20mm.

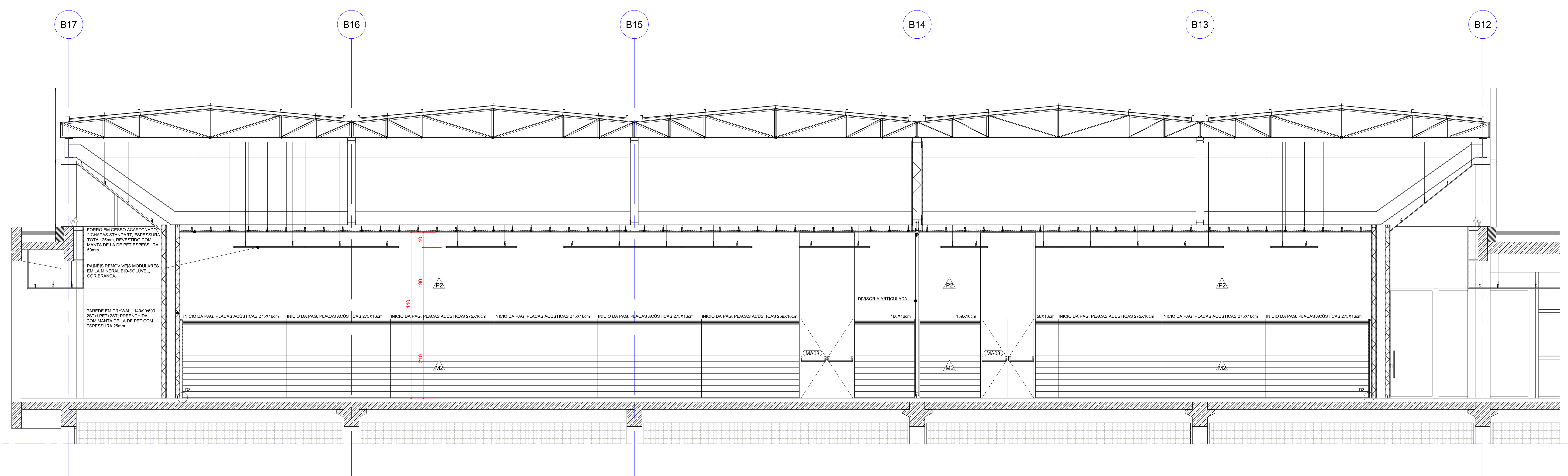

1/50
CORTE C

REVESTIMENTOS/ ELEMENTOS VERTICAIS

- PADEME EM DRYWALL MASSADA E PINTADA COM TINTA ACRILICA SEMIBRILHO COR BRANCA.
- REVESTIMENTO LAMINA NATURAL, ANODADO COBALTU PERFORADA, PREENCHIDA COM MANTA DE LA DE PET COM ESPESURA 50mm, MAESTRADO DA PAREDE 20mm.

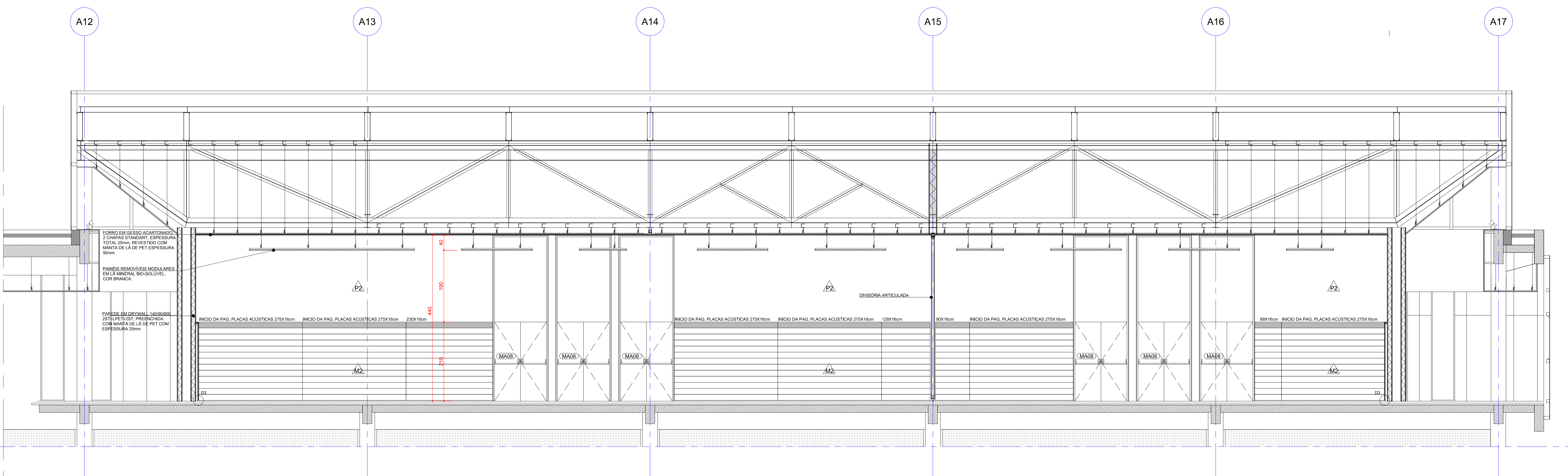

1/50
CORTE D

OBSERVAÇÕES

- TODOS OS PROJETOS COMPLEMENTARES DEVERÃO ESTAR COMPATÍVEIS COM O PROJETO ARQUITETÔNICO E SOFREM FERRAMENTAS NA OBRA AS PRIMEIRAS SÓLIDAS PELA ARQUITETO.
- TODA E QUALQUER MODIFICAÇÃO NA OBRA, EM RELAÇÃO AO PROJETO ARQUITETÔNICO OU AOS PROJETOS COMPLEMENTARES DEVERÃO SER AVISADAS ANTES DE SER EXECUTADAS. SEMPRE, DEVERÁ SER FEITA ATRAVÉS DE AUTORIZAÇÃO POR ESCRITO DO ARQUITETO PARA ASSEGURAR A METODOLOGIA DE TRABALHO ADOPTADA. QUALQUER MODIFICAÇÃO DE PROJETO, NÃO AUTORIZADA FORMALMENTE PELA AUTOR, IMPULSARÁ NA SUSPENSÃO DA RESPONSABILIDADE SOBRE A OBRA DO PROJETO.
- EM CASO DE DIVERGÊNCIA ENTRE AS COTAS DOS DESENHOS E SUAS DIMENSÕES MEDIDAS EM ESCALA, PREVALECERÁ SEMPRE AS PRIMEIRAS.
- EM CASO DE DIVERGÊNCIA ENTRE OS DESENHOS DE ESCALAS DIFERENTES, PREVALECERÁ SEMPRE OS DE MAIOR ESCALA.
- EM CASO DE DIVERGÊNCIA ENTRE OS DESENHOS DE DATAS DIFERENTES, PREVALECERÁ SEMPRE OS MAIS RECENTES.
- A ESPECIFICAÇÃO DOS MATERIAIS E EQUIPAMENTOS DAS INSTALAÇÕES ACIMA E ABAIXO PARA O PREENCHIMENTO FIDEL DO PROGRAMA DE NECESSIDADES DO PROJETO, SERÃO ASSESSADAS PELA COMISSÃO DE EXECUÇÃO, EM ACORDAMENTO COM APLICADO DA AMOSTRA DESEUS MATERIAIS PARA QUE OS MESMOS ESTEJAM EM CONFORMIDADE COM AS DIMENSÕES COM ESPECIFICADAS, OS MATERIAIS DE CONSTRUÇÃO E AS TÉCNICAS CONSTRUTIVAS UTILIZADAS DEVEM OBEDECER PADRÕES DE QUALIDADE DAS NORMAS ESPECÍFICAS, DA NORMA BRASILEIRA, DA ABNT E SIMILARES.

VERIFICAR MEDIDAS NA OBRA

Rev. 15	PROJETO EXECUTIVO COMPATIBILIZADO	01/11/2013
---------	-----------------------------------	------------

Fecomércio RS COMPLEXO FECOMÉRCIO - RS
 Sec. | Senac
 LOCAL DA OBRA: AUTO ESTRADA MARECHAL OSÓRIO, 2001 - PORTO ALEGRE-RS

Estúdio41
 JOAL TETTEBAM

AUTORES:
 ARQ. DARIO CORREA DURCE - CAU A46088-5
 ARQ. EMERSON VIDIGAL - CAU A27328-0
 ARQ. ERON COSTINI - CAU A47500-9
 ARQ. FABIO HENRIQUE FARIA - CAU A69184-4
 ARQ. JOAO GABRIEL DE M. R. CONDEIRO - CAU A86403-7

NÚMERO DO PROJETO:
 2012/10

PROJETO ARQUITETÔNICO

PROJETO EXECUTIVO

DETALHE AUDITÓRIOS - CORTE C E CORTE D 11/11

PROJETISTA CAD:	EMERSON JOÃO KENJI	PRONOME:	
REVISOR:	ESTUDIO 41		
APROVAÇÃO:	ESTUDIO 41		
DATA DE EMISSÃO:	01/11/2013		
ESCALA:	1/50	ARQUIVO:	FECOMERCIO-ARQ-PE-DAU-02-R15

DAU-11-R15

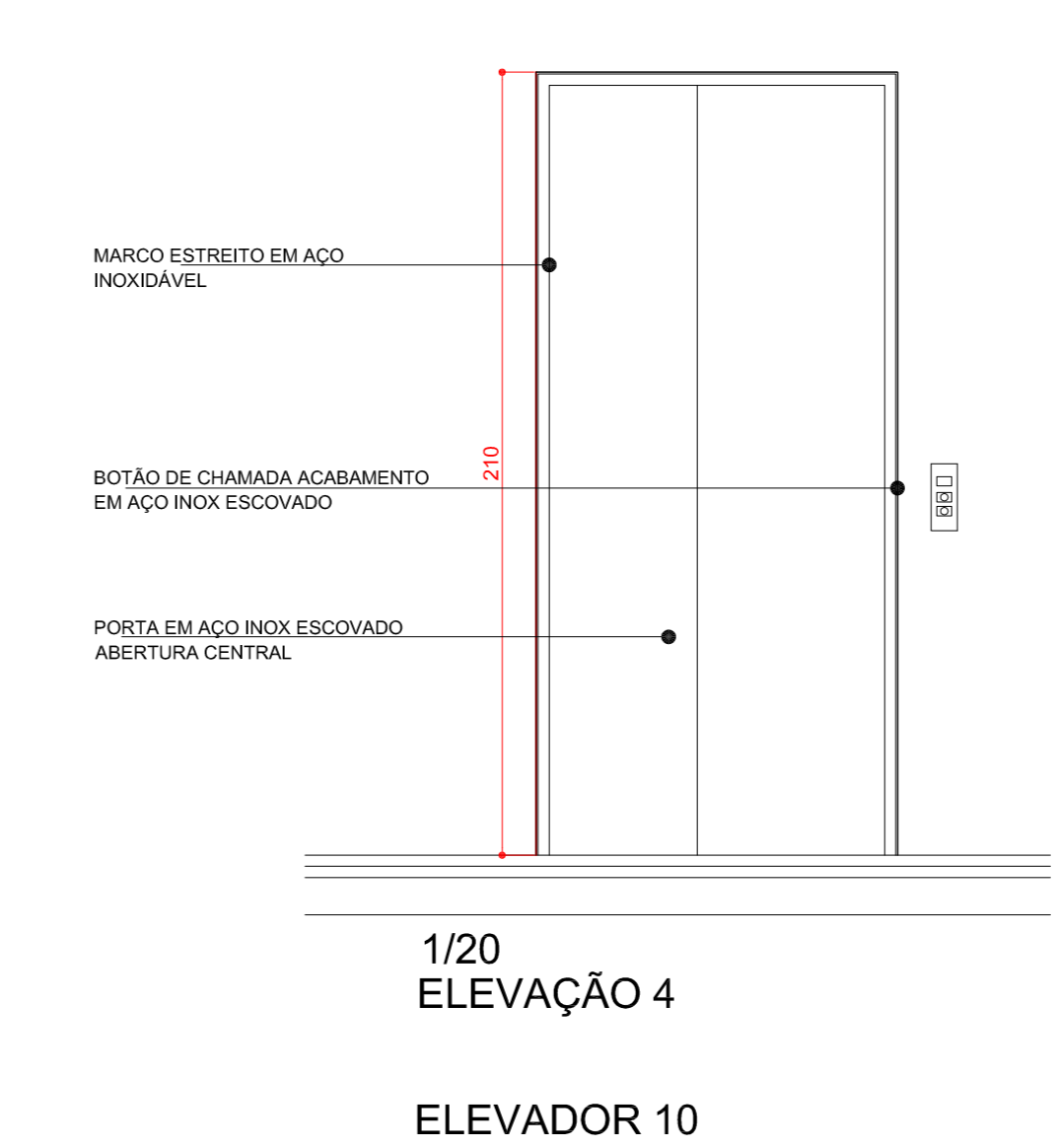
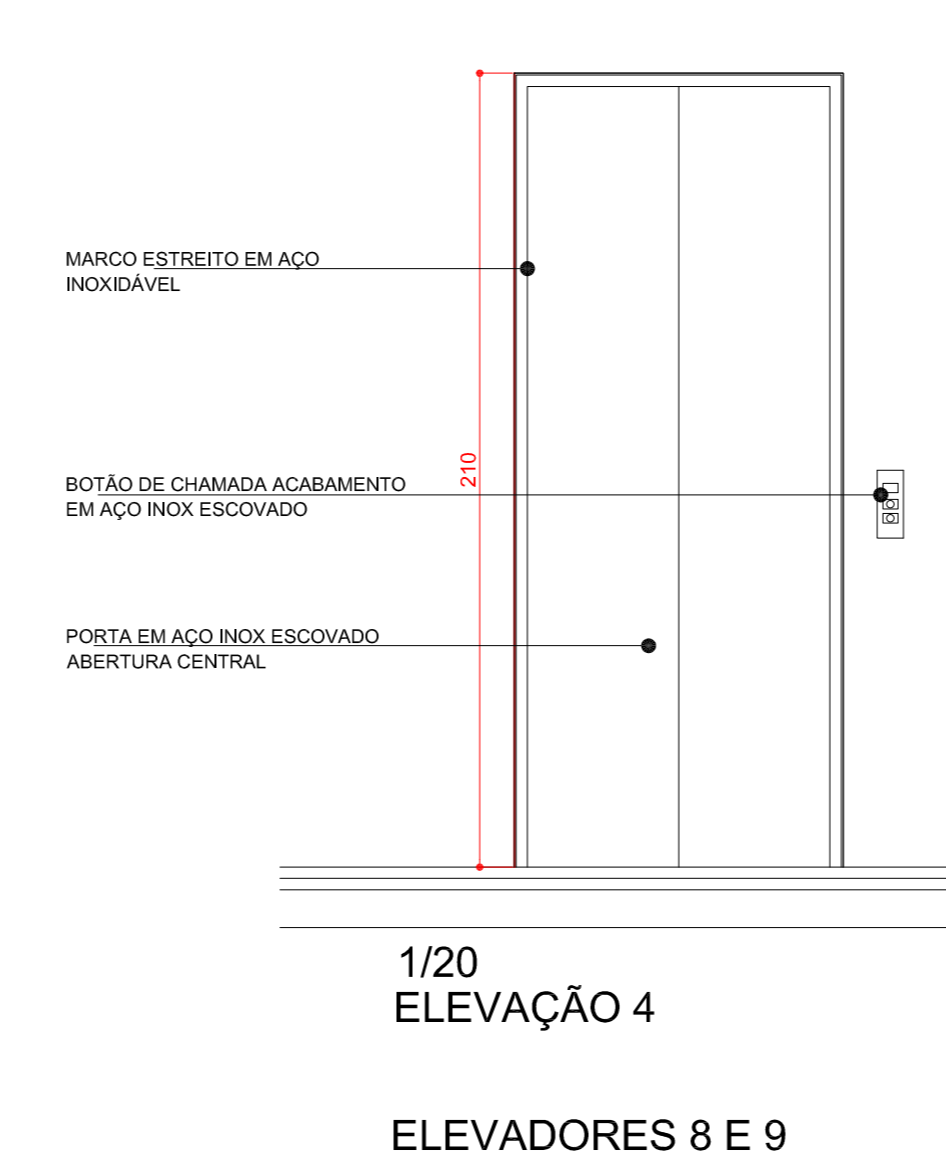
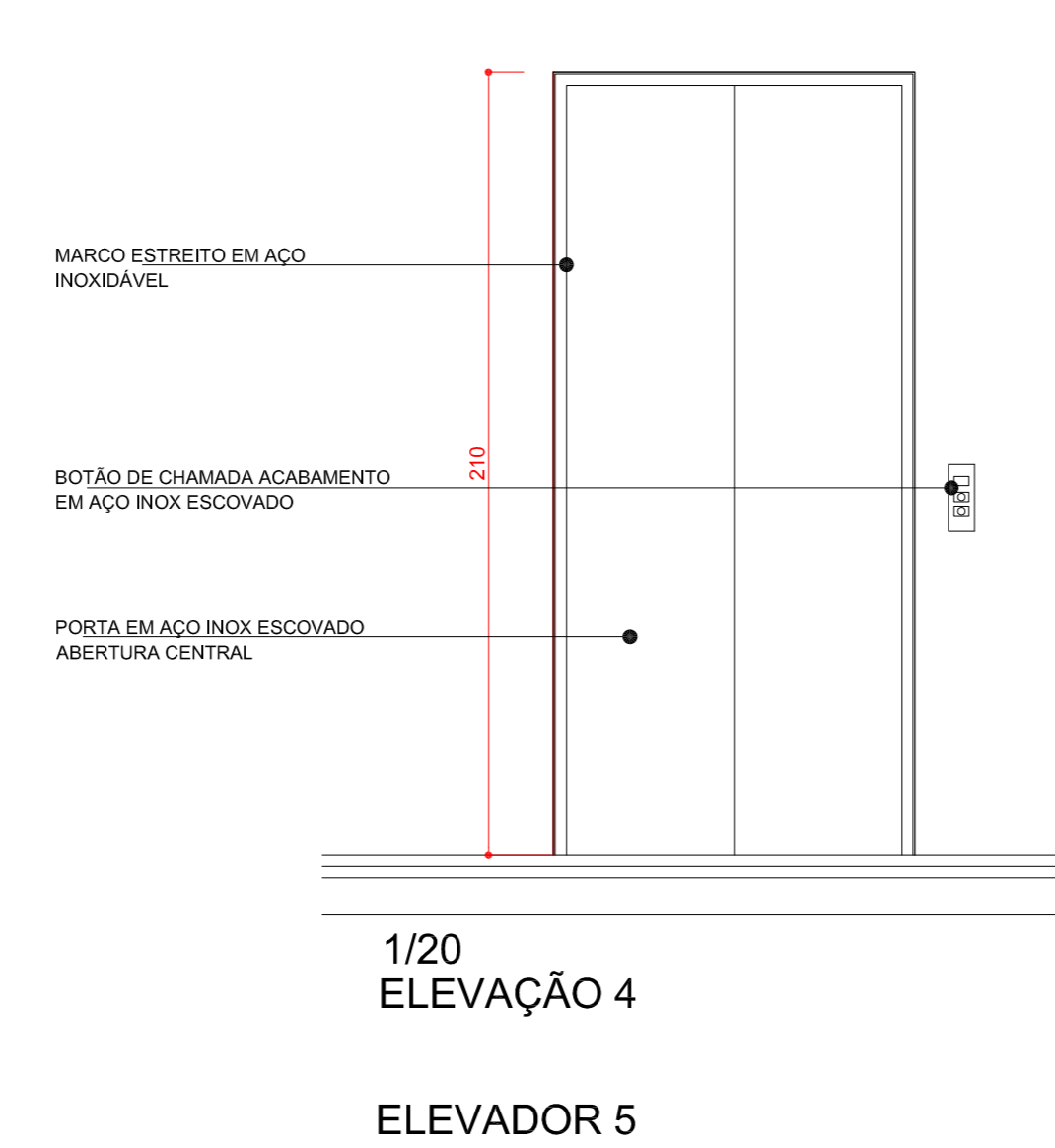
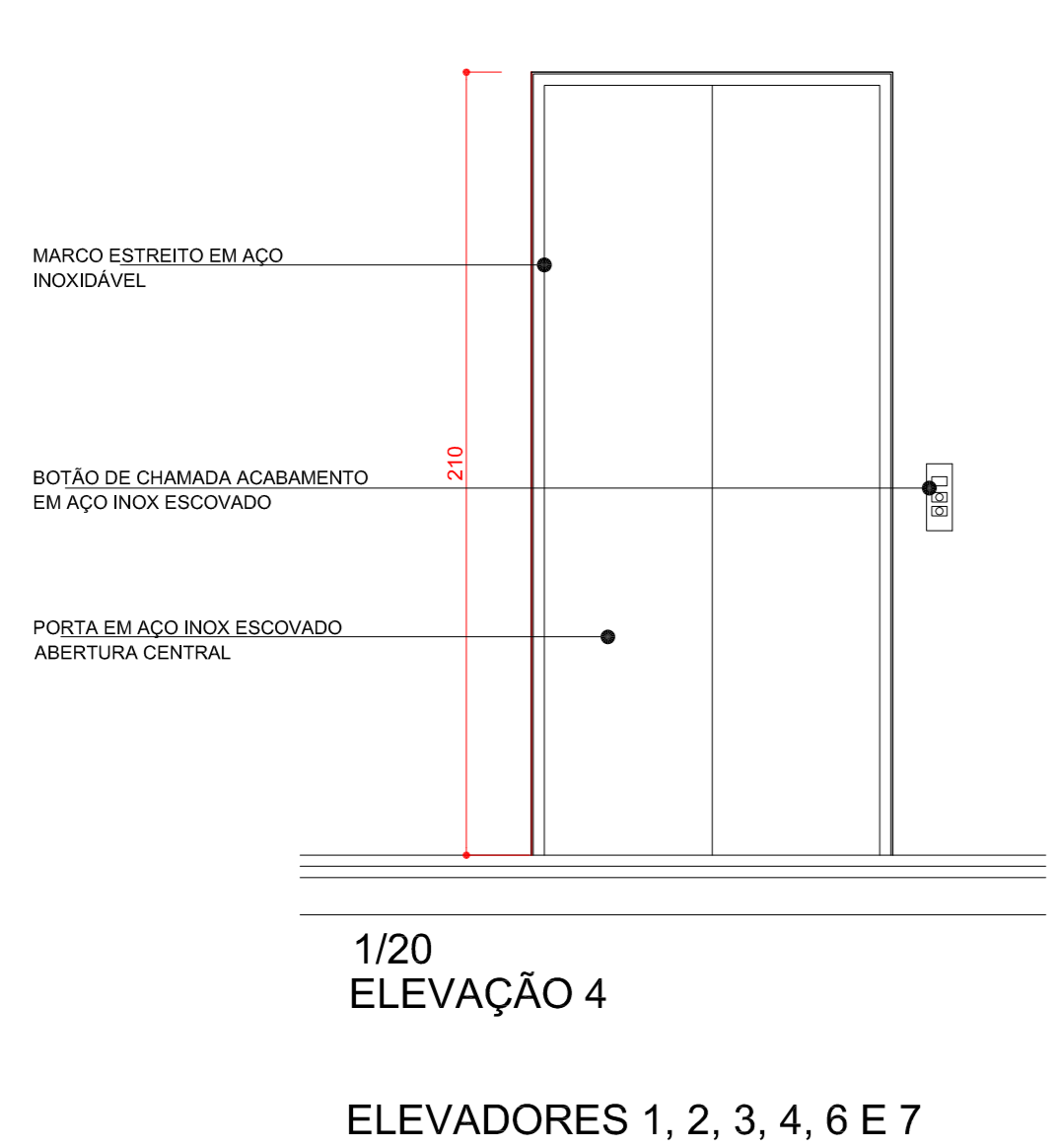
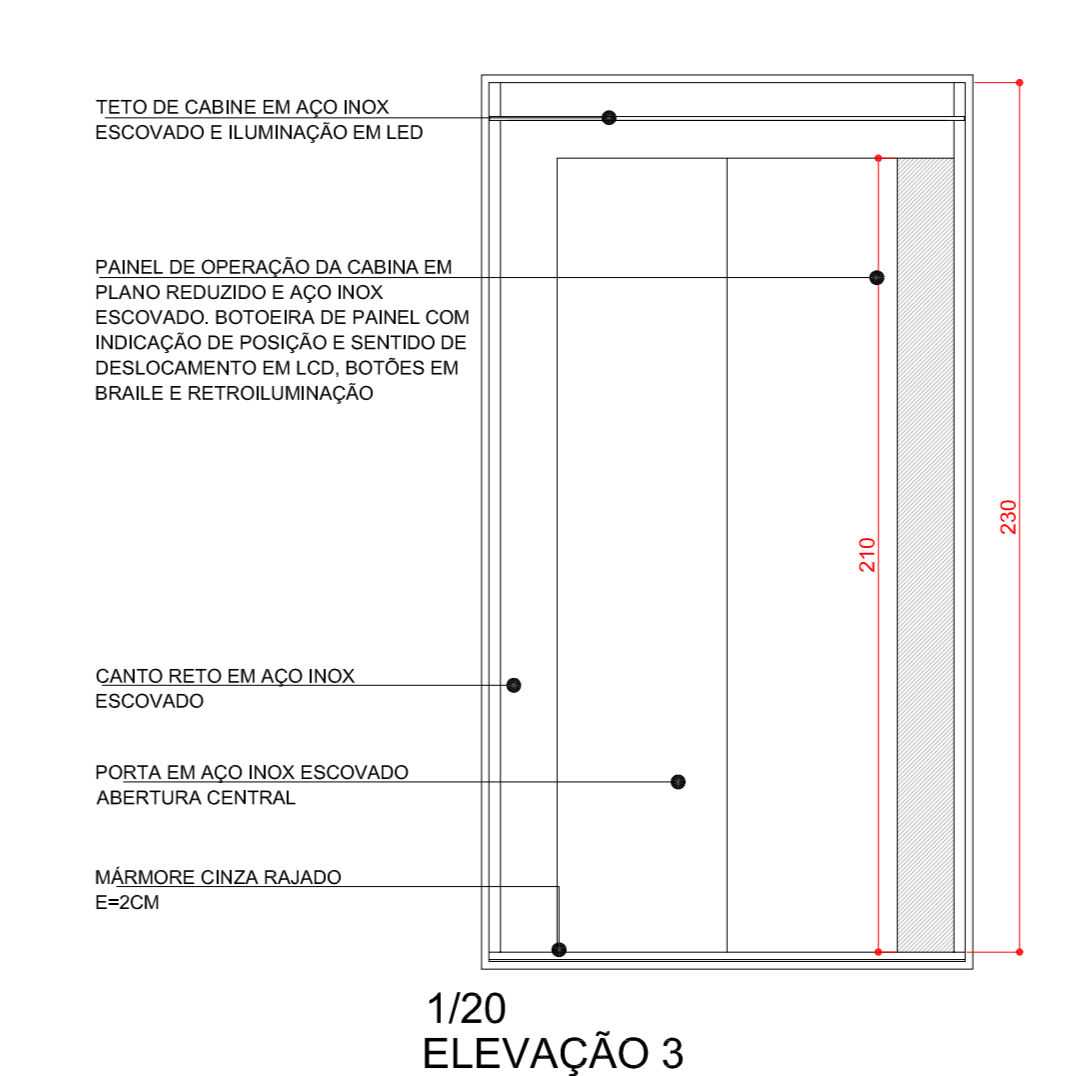
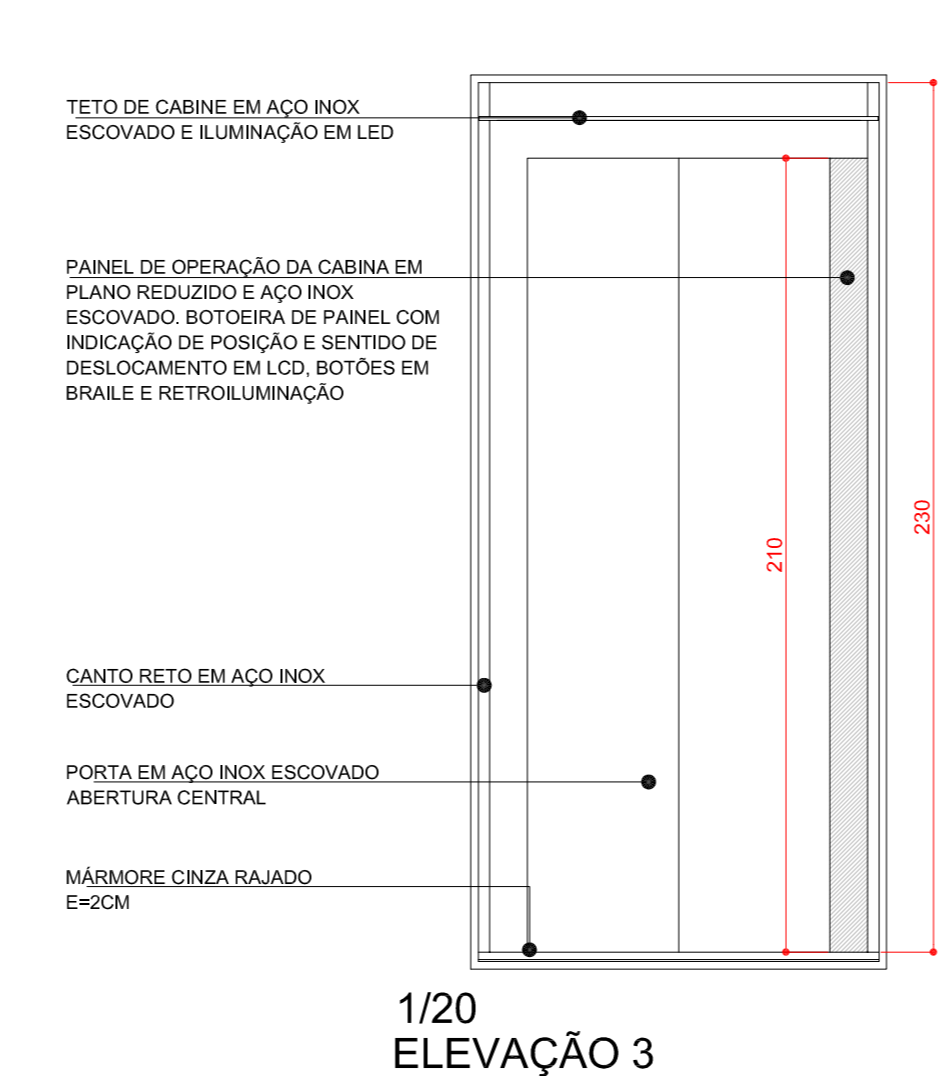
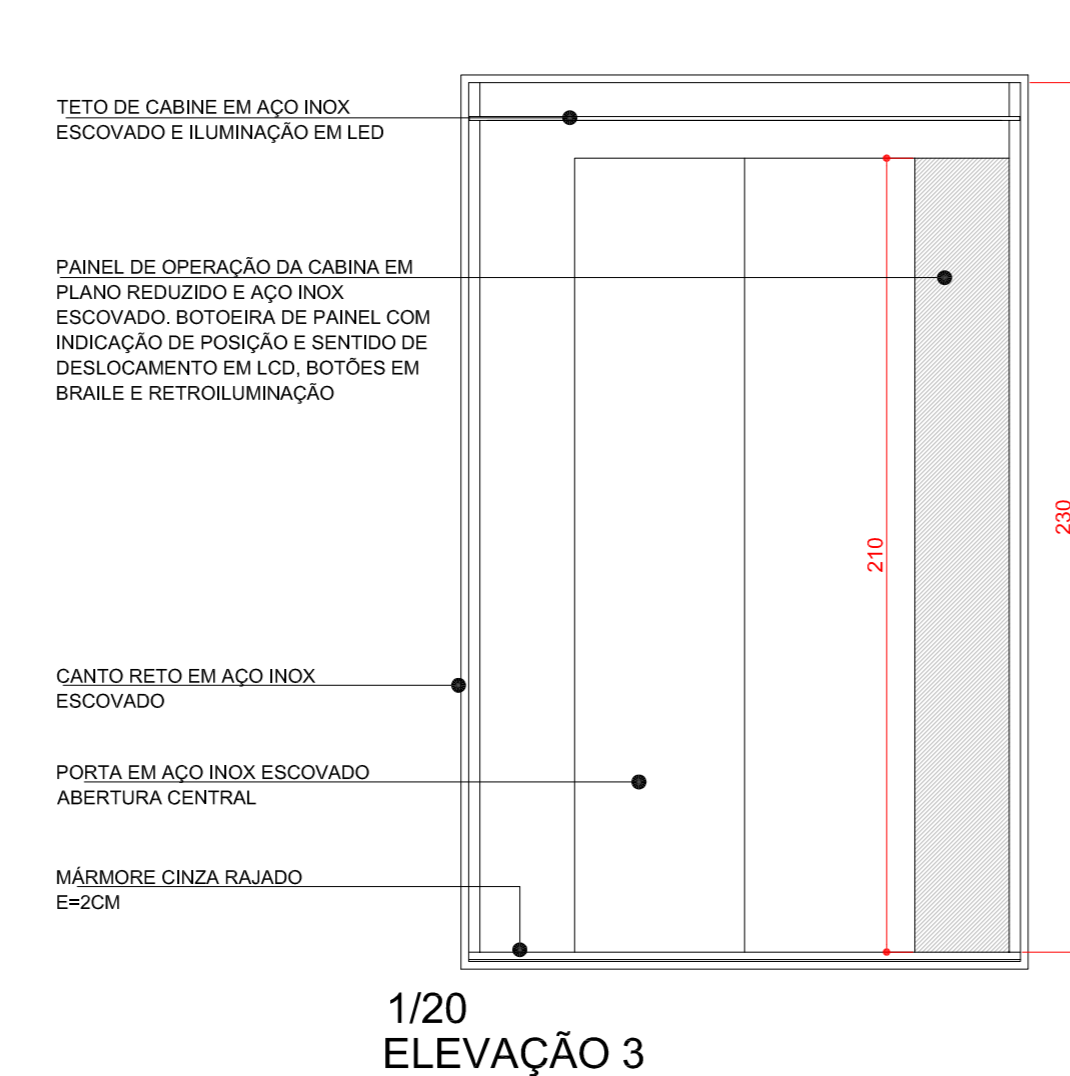
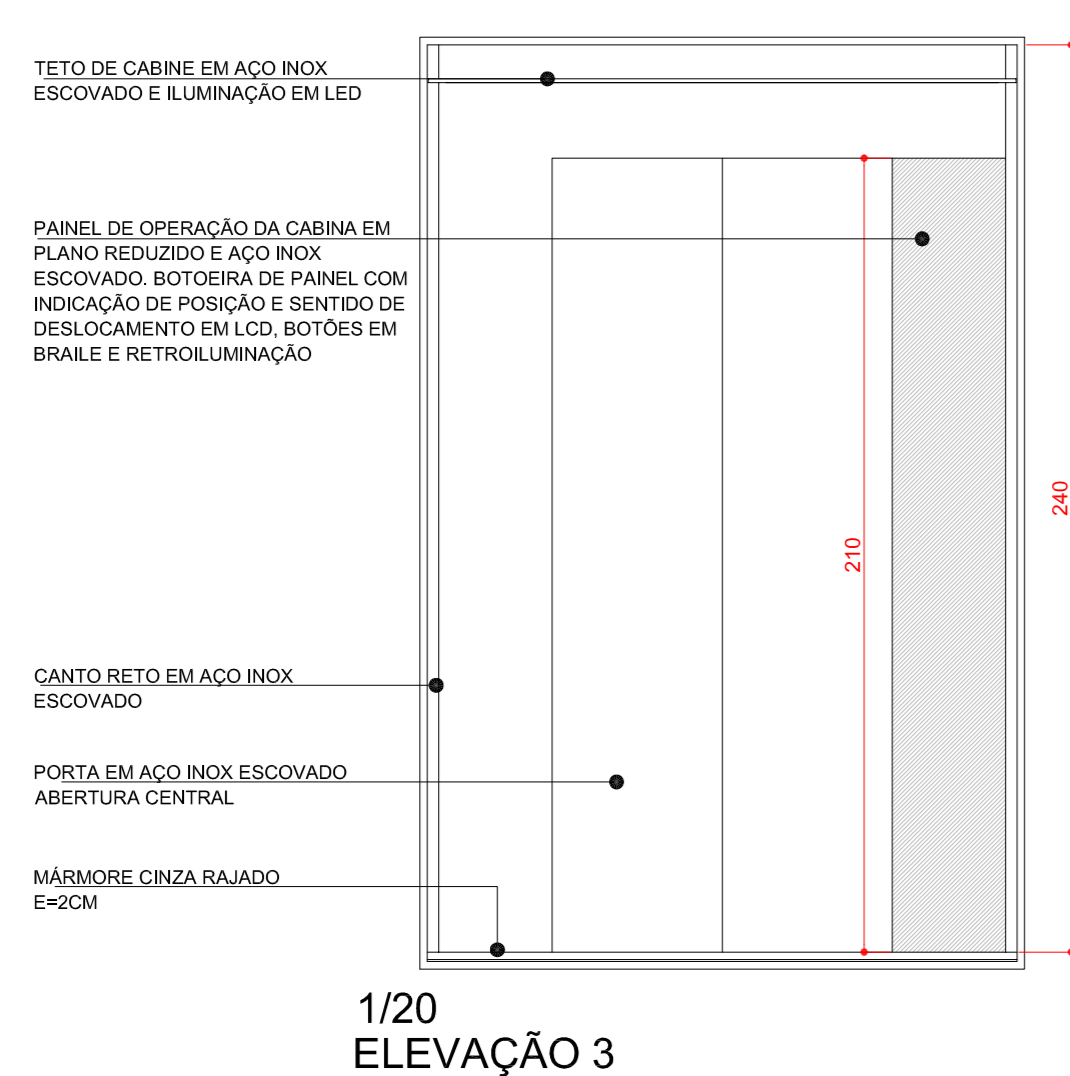
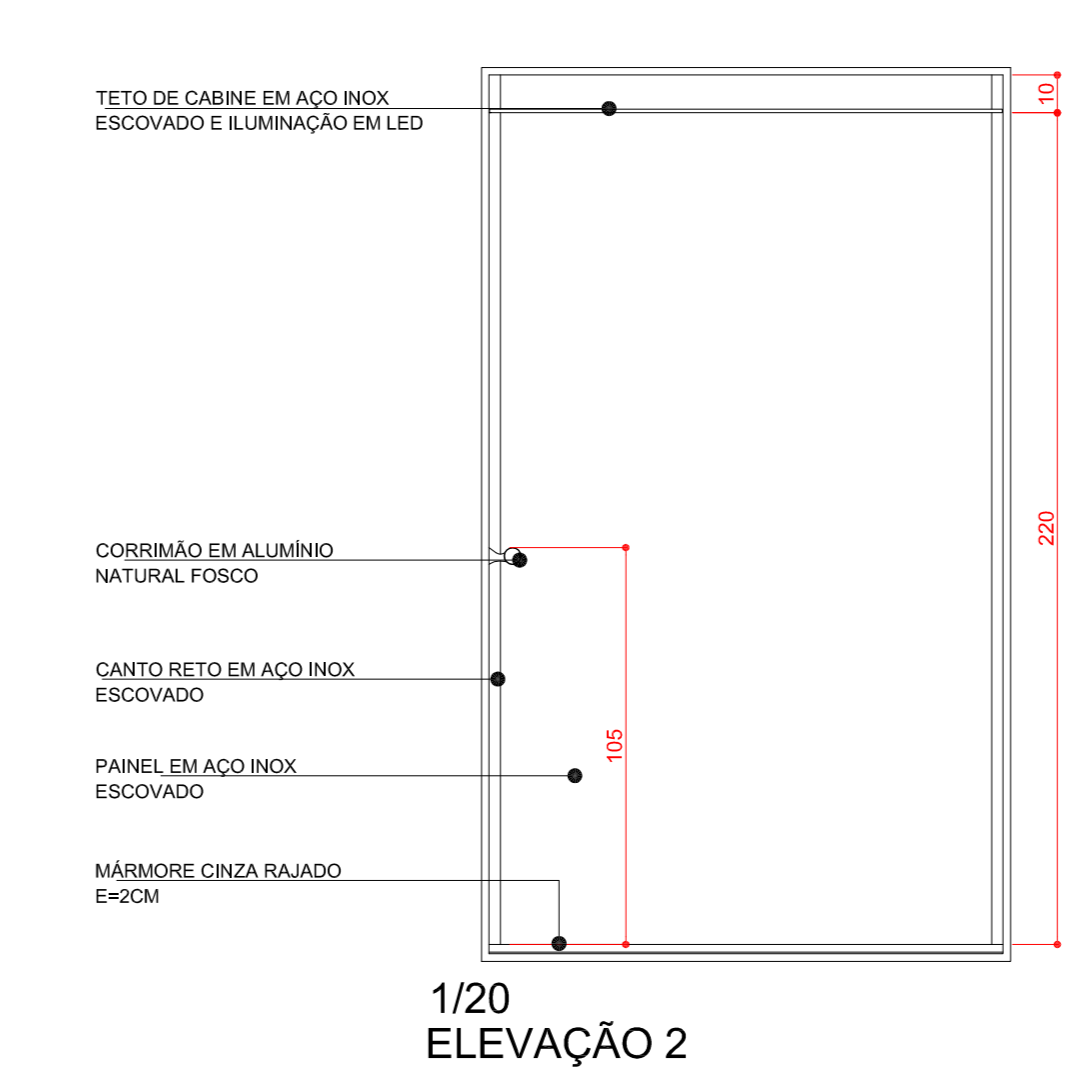
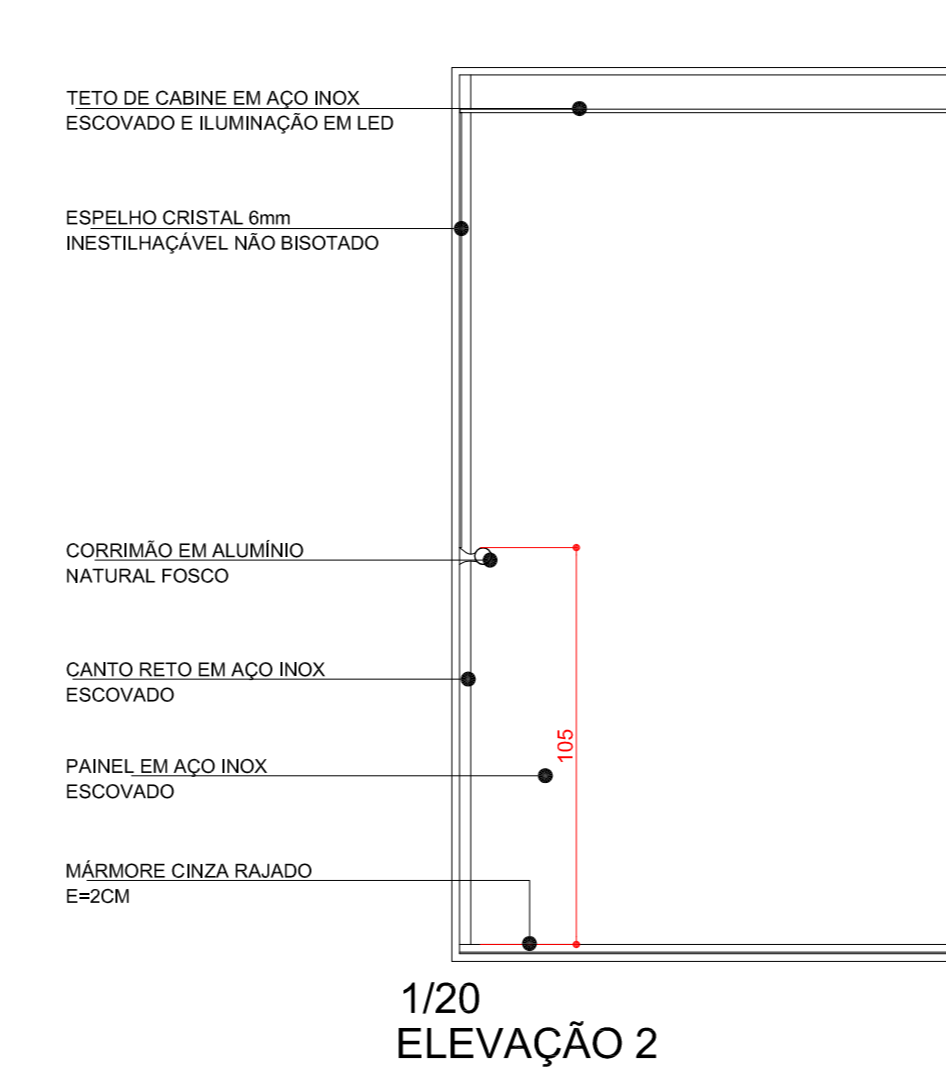
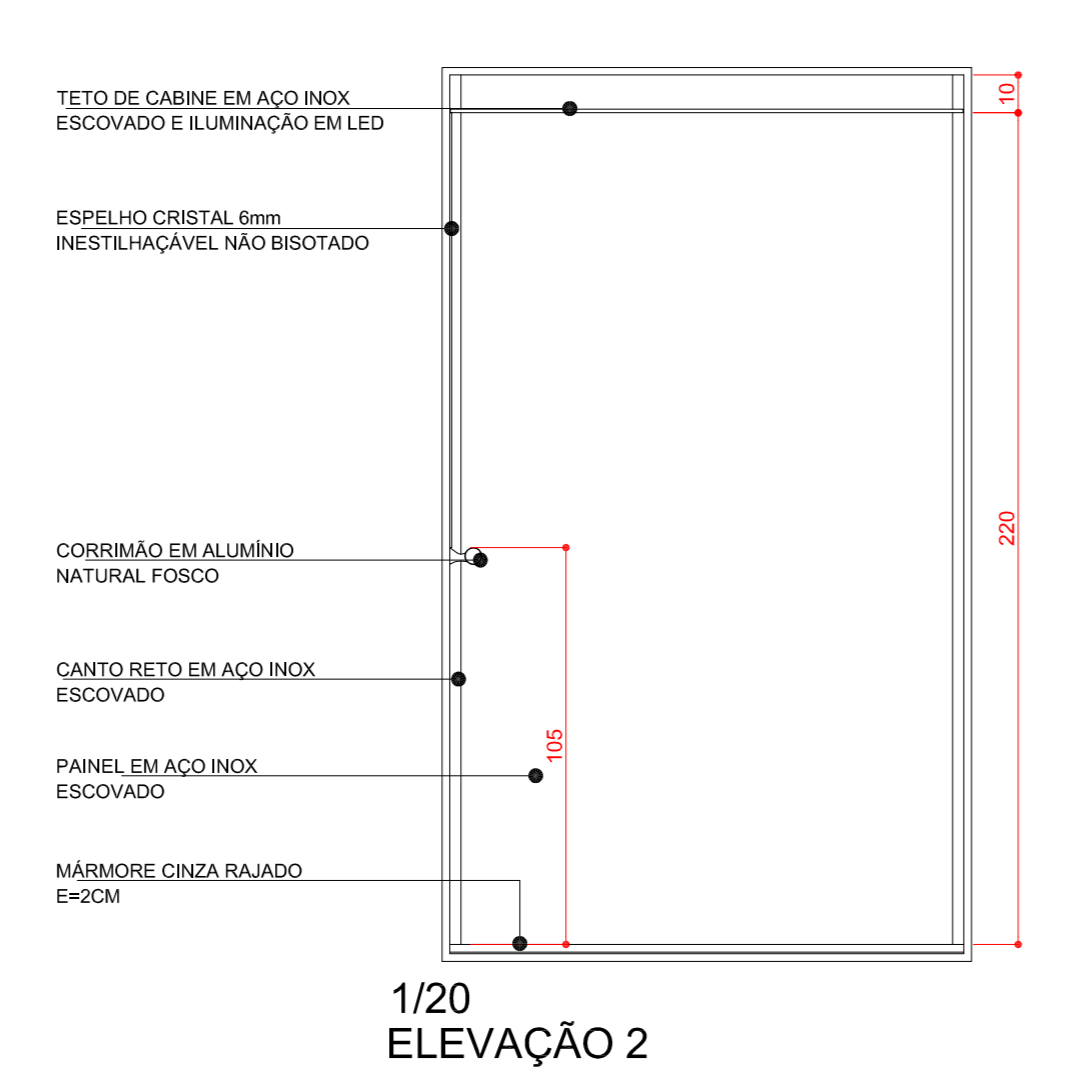
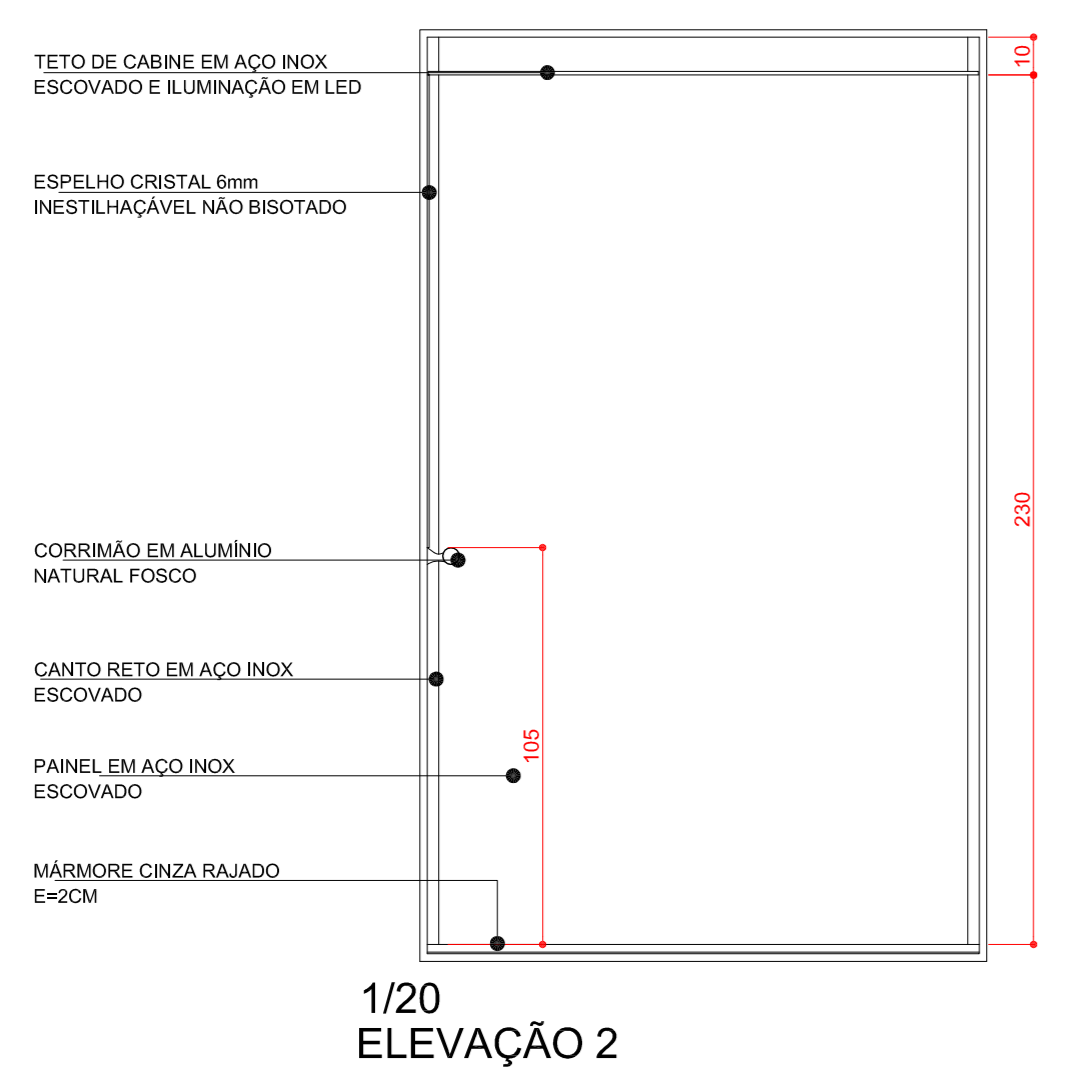
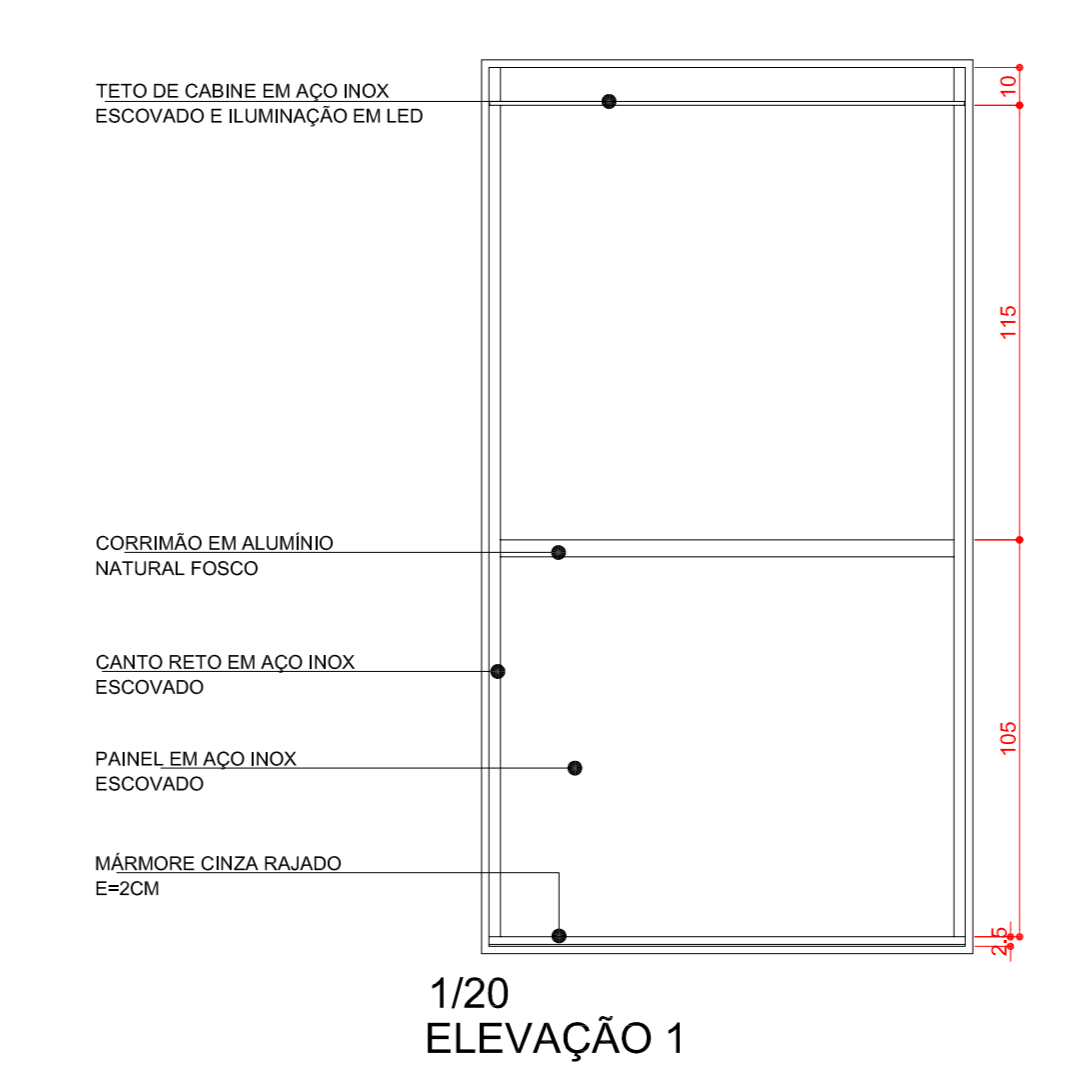
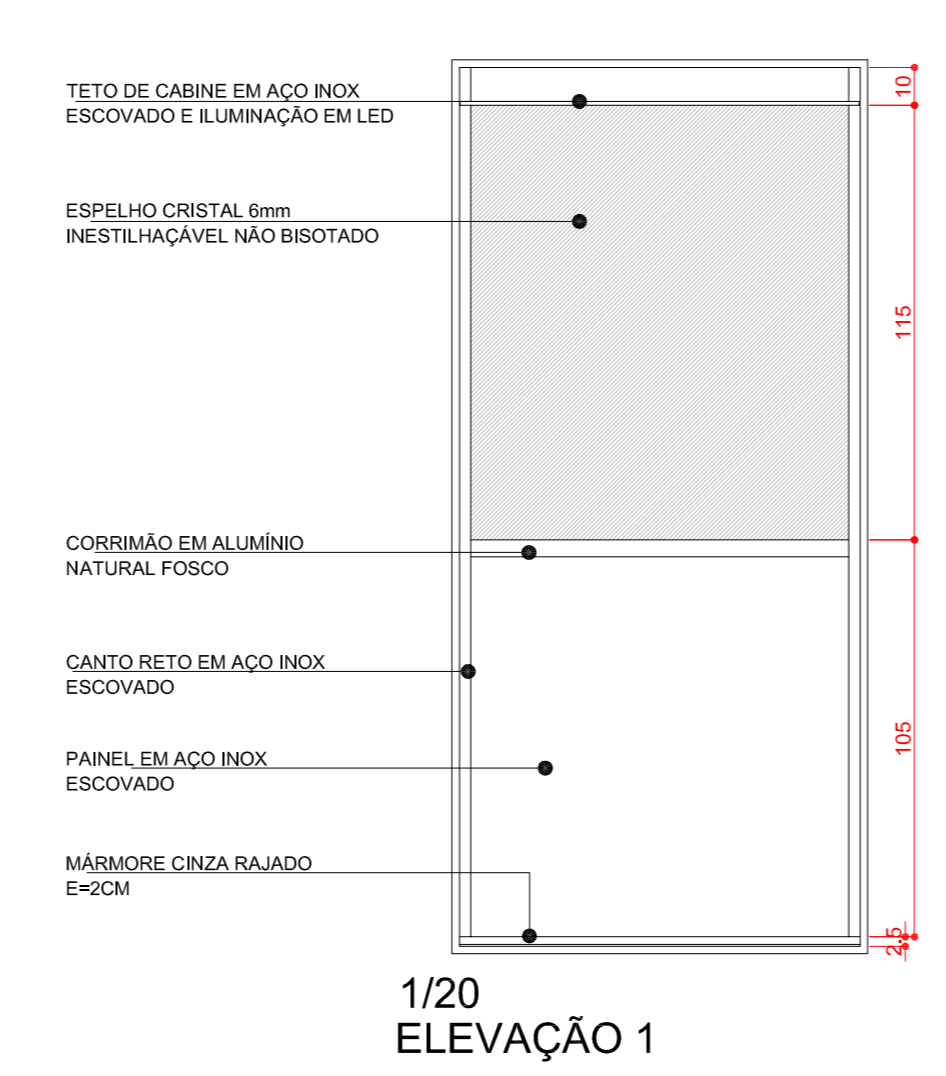
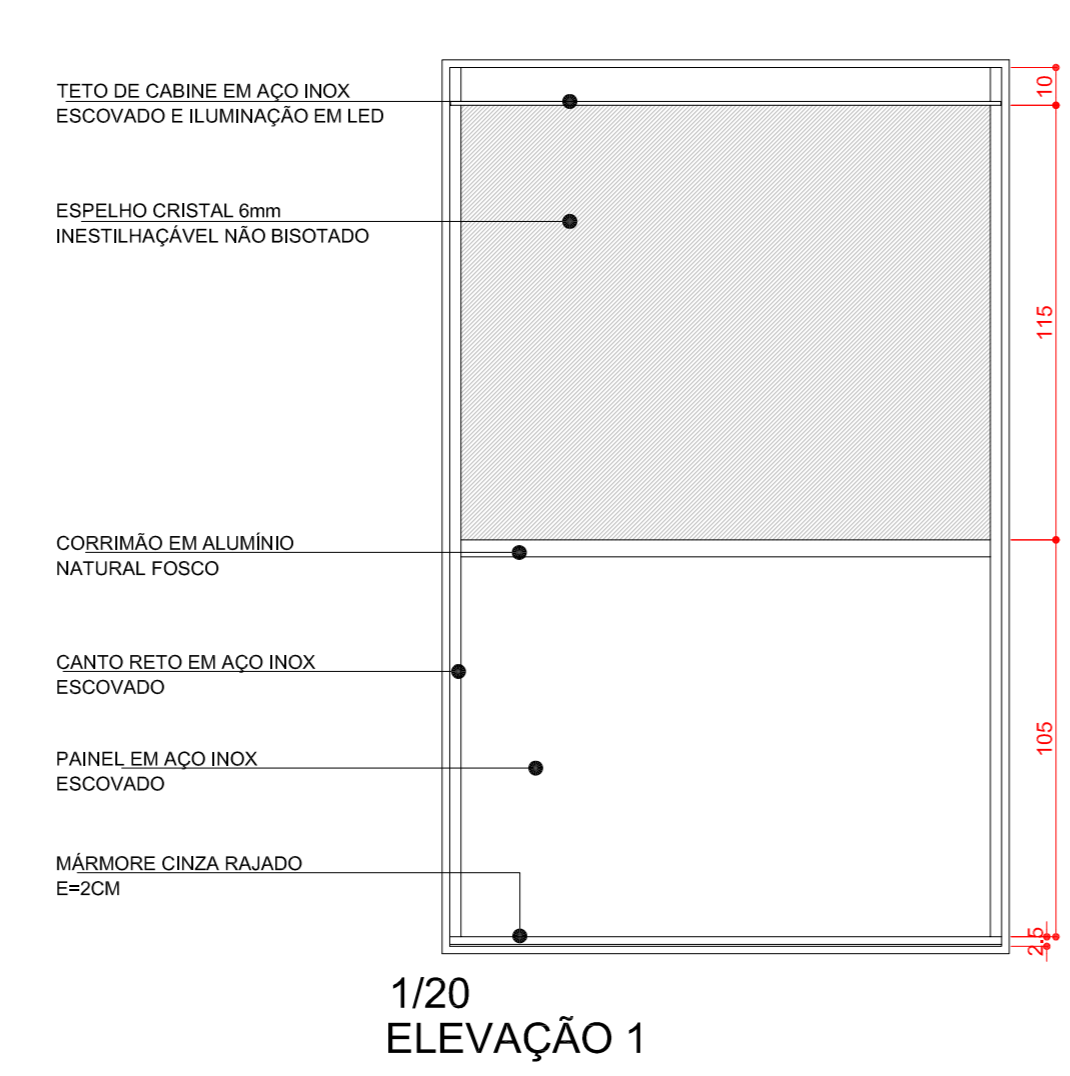
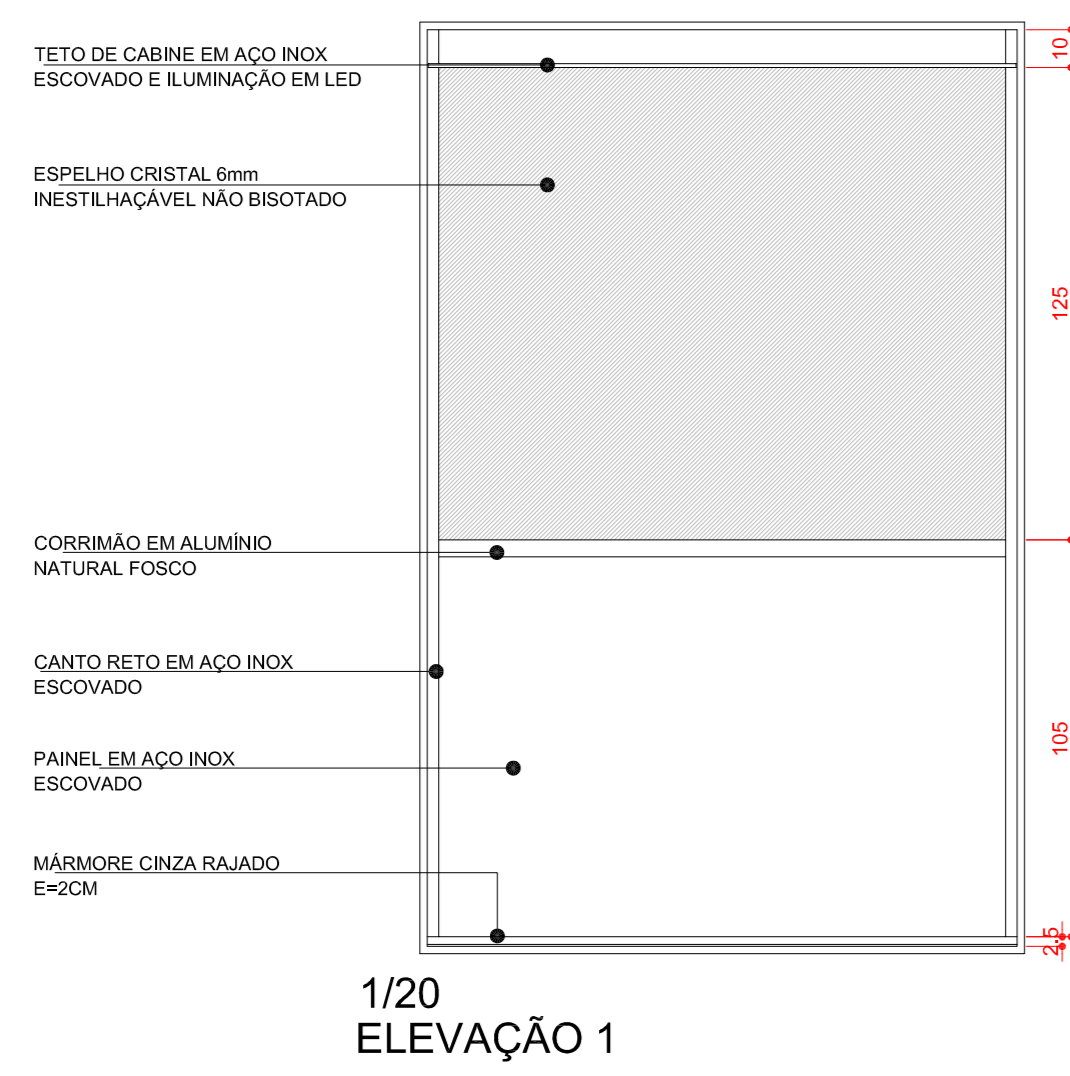
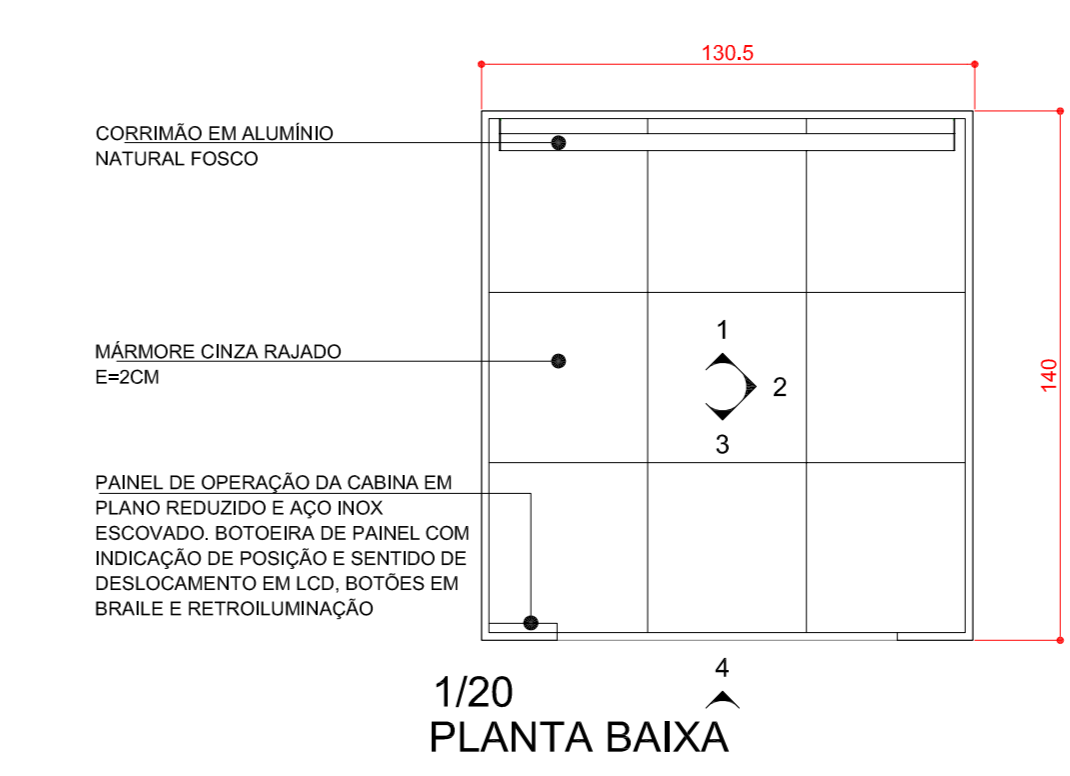
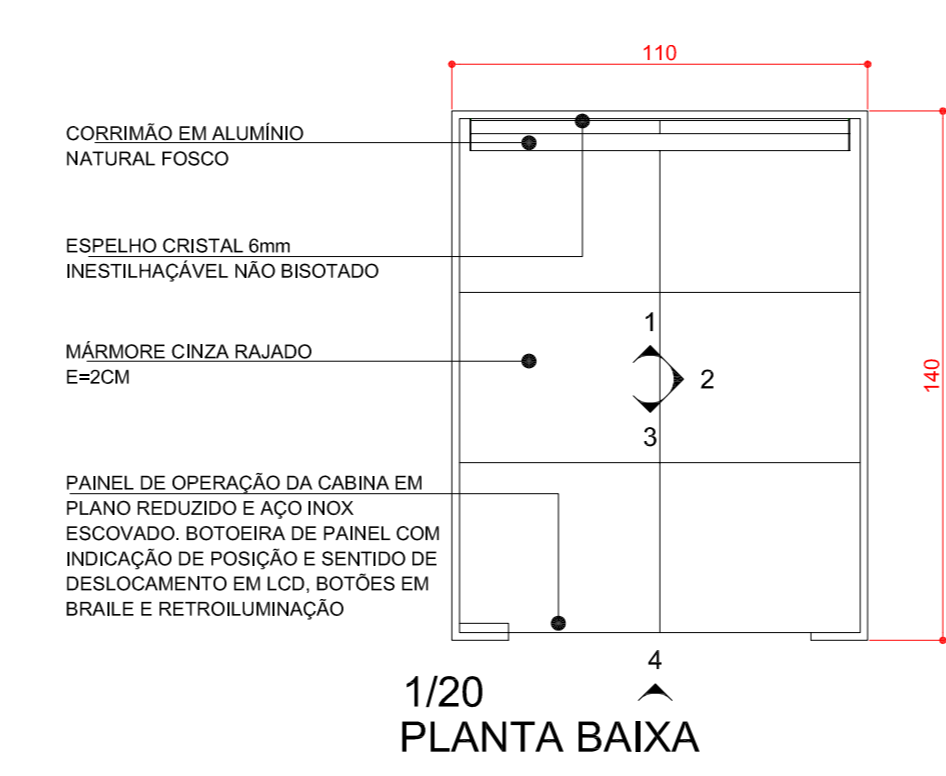
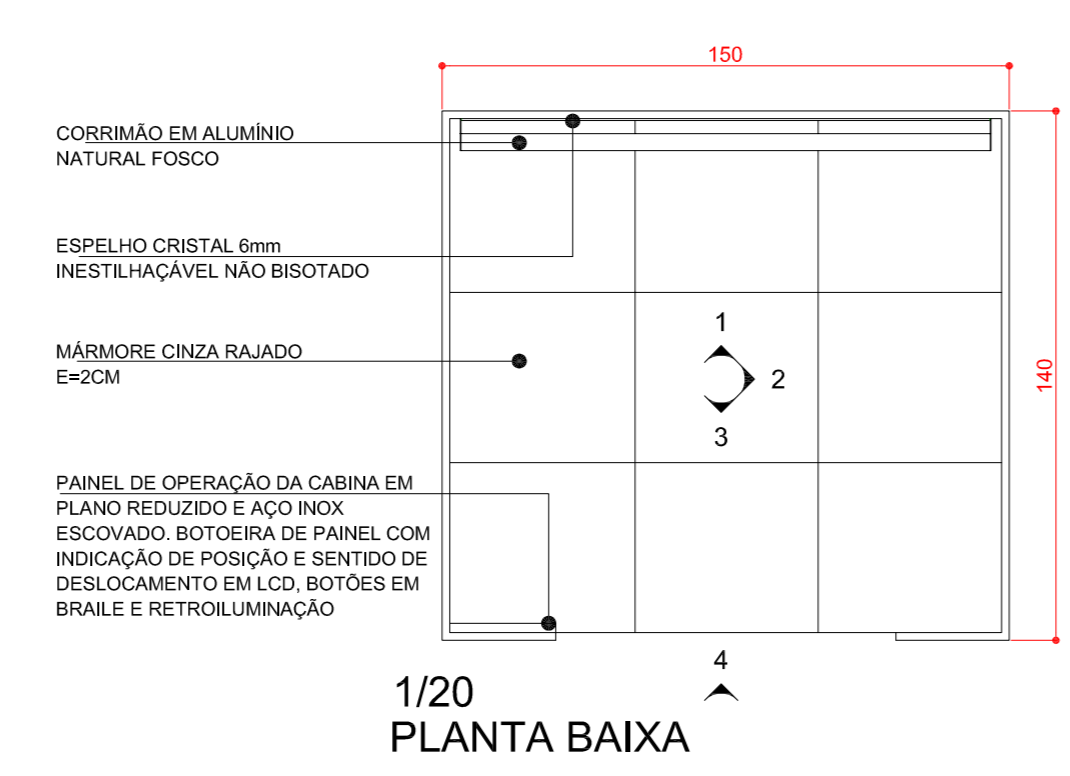
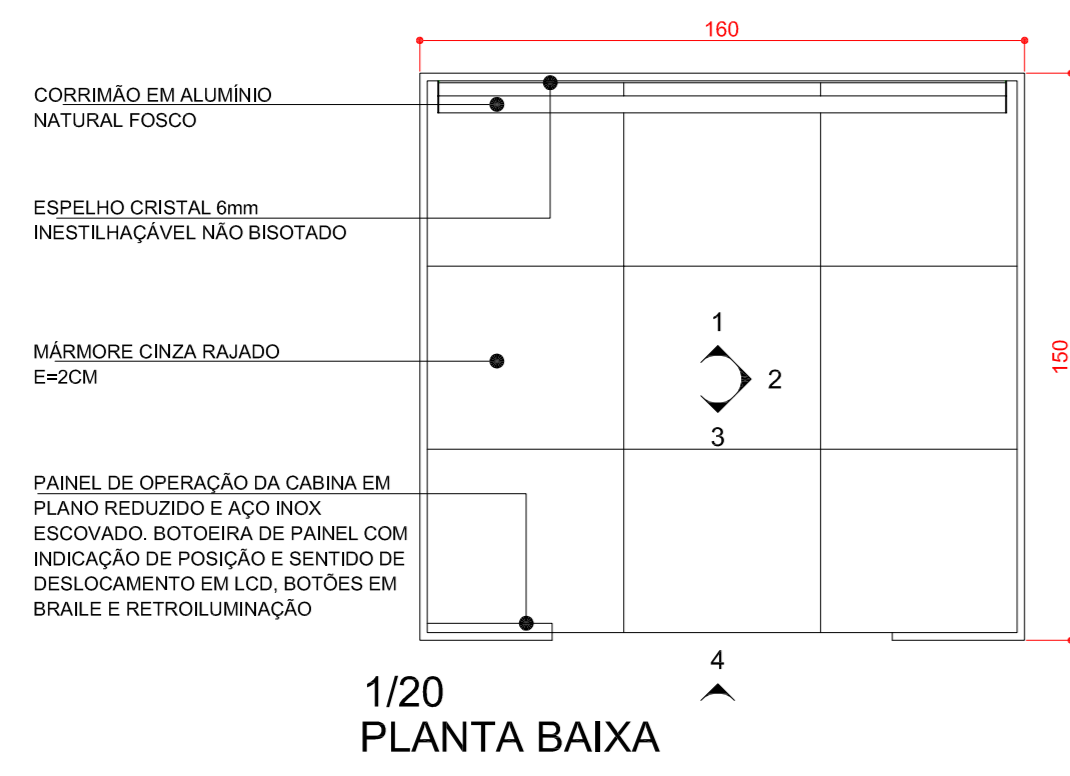

ELEVADORES 1, 2, 3, 4, 6 E 7

ELEVADOR 5

ELEVADORES 8 E 9

ELEVADOR 10

OBSERVAÇÕES

1. TODOS OS PROJETOS COMPLEMENTARES DEVERÃO ESTAR COMPATÍVEIS COM O PROJETO ARQUITETÔNICO E SERÃO PERMANENTES EM OBRA AS PRINCIPAIS ESPECIFICAÇÕES DO PROJETO.
2. TODA E QUALQUER MODIFICAÇÃO NA OBRA, EM RELAÇÃO AO PROJETO ARQUITETÔNICO OU AOS PROJETOS COMPLEMENTARES, QUANDO HOUVER INTERFERÊNCIA NO PROJETO, DEVERÁ SER FEITA, ATÉ MESMO SE AUTORIZADA POR ESCRITO DO ARQUITETO PARA ASSEGURAR A METODOLOGIA DE TRABALHO ADOPTADA, QUALQUER MODIFICAÇÃO DE PROJETO, NÃO AUTORIZADA FORMALMENTE PELO AUTOR, IMPORÁ NA SUPLENÇÃO DA RESPONSABILIDADE SOBRE A OBRA DO PROJETO.
3. EM CASO DE DIVERGÊNCIA ENTRE AS CÓPIAS DOS DESENHOS E SUAS DIMENSÕES MEDIDAS EM ESCALA, PREVALECEM SEMPRE AS PRIMEIRAS.
4. EM CASO DE DIVERGÊNCIA ENTRE OS DESENHOS DE ESCALAS DIFERENTES, PREVALECEM SEMPRE OS DE MAIOR ESCALA.
5. A ESPECIFICAÇÃO DOS MATERIAIS E COMPONENTES DAS INSTALAÇÕES ACIMA E VALIDA PARA O PREENCHIMENTO DEBIDA DO PROGRAMA DE NECESSIDADES DO PROJETO, SENDO SEMPRE NECESSÁRIO, EM TEMPO DE EXECUÇÃO, EM ACOMPANHAMENTO NA ANÁLISE DA OBRA, DETERMINAR OS MATERIAIS PARA QUE OS MESMOS ESTEJAM EM CONFORMIDADE COM AS DIMENSÕES ACIMA ESPECIFICADAS.
7. OS SISTEMAS DE CONCRETO E AS TÉCNICAS CONSTRUTIVAS UTILIZADAS DEVEM OBEDECER PRINCÍPIOS DE QUALIDADE DAS NORMAS ESPECÍFICAS DA NORMA BRASILEIRA DA ABNT E IMETRO.

VERIFICAR MEDIDAS NA OBRA

Rev. 15	PROJETO EXECUTIVO COMPATIBILIZADO	01/11/2013
---------	-----------------------------------	------------

Fecomércio RS **COMPLEXO FECOMÉRCIO - RS**
 Sesc | Senac
 LOCAL DA OBRA: AUTO ESTRADA MARECHAL OSÓRIO, 2001 - PORTO ALEGRE-RS

Estúdio41
 JOAL TETTE BALM
 ARQ. DÁRIO CORRÊA DURCE - CAU A4088-5
 ARQ. EMERSON VIKDAL - CAU A27326-0
 ARQ. ERON COSTA - CAU A17500-9
 ARQ. FABIO HENRIQUE FARIA - CAU A69198-4
 ARQ. JOÃO GABRIEL DE M. R. CORDERO - CAU A69403-7

PROJETO ARQUITETÔNICO
PROJETO EXECUTIVO
DETALHAMENTO DE ELEVADORES

PROJETISTA CAD:	EMERSON MARTIN	FRANCA:	
REVISOR:	ESTUDIO 41		
APROVAÇÃO:	ESTUDIO 41		
DATA DE EMISSÃO:	01/11/2013		
ESCALA:	1/20	ARQUIVO:	FECOMERCIO-ARQ-PE-DCV-03-R15

DCV-03-R15

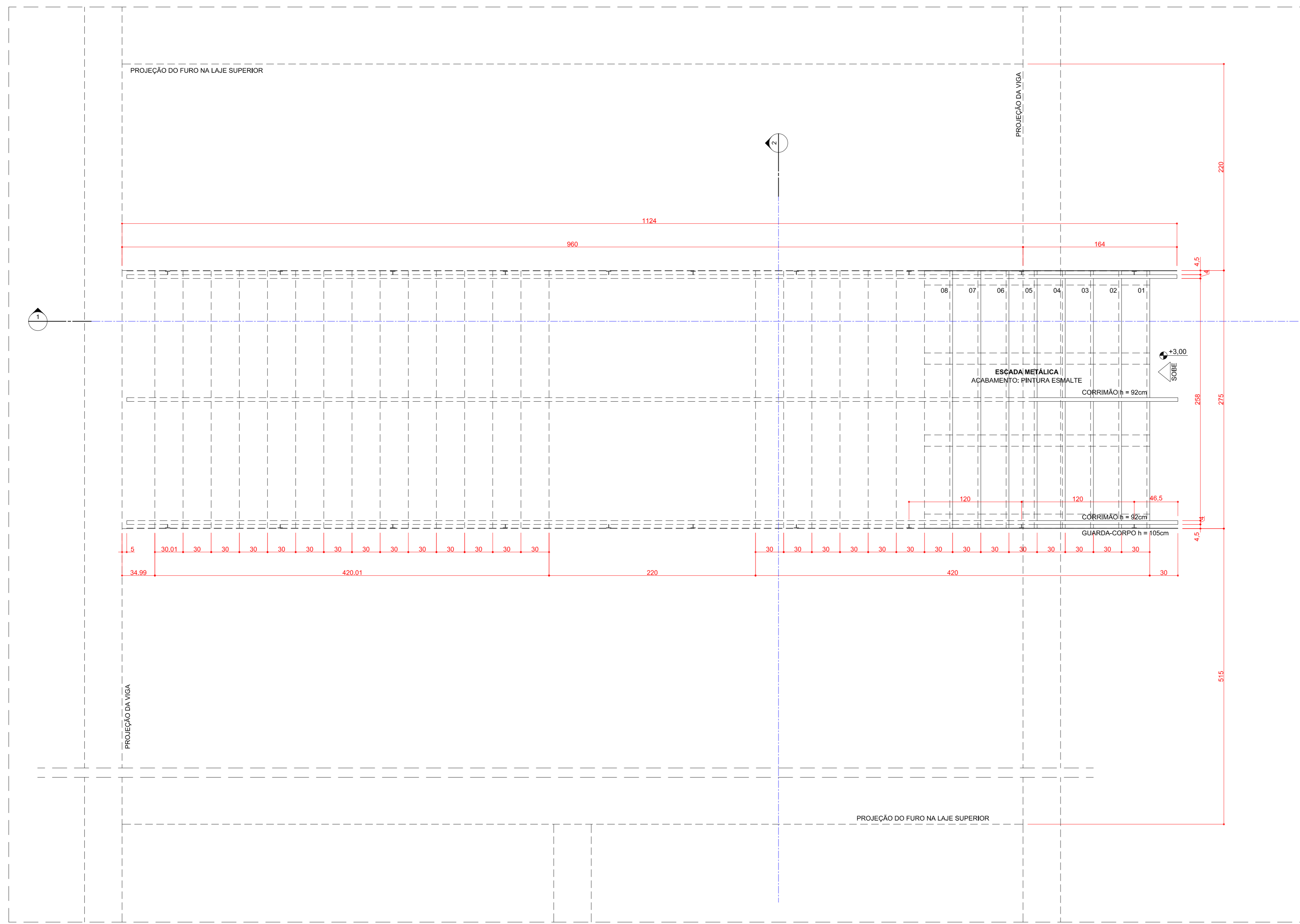

1/25 ESCADA 01 - PLANTA - NÍVEL 3,00

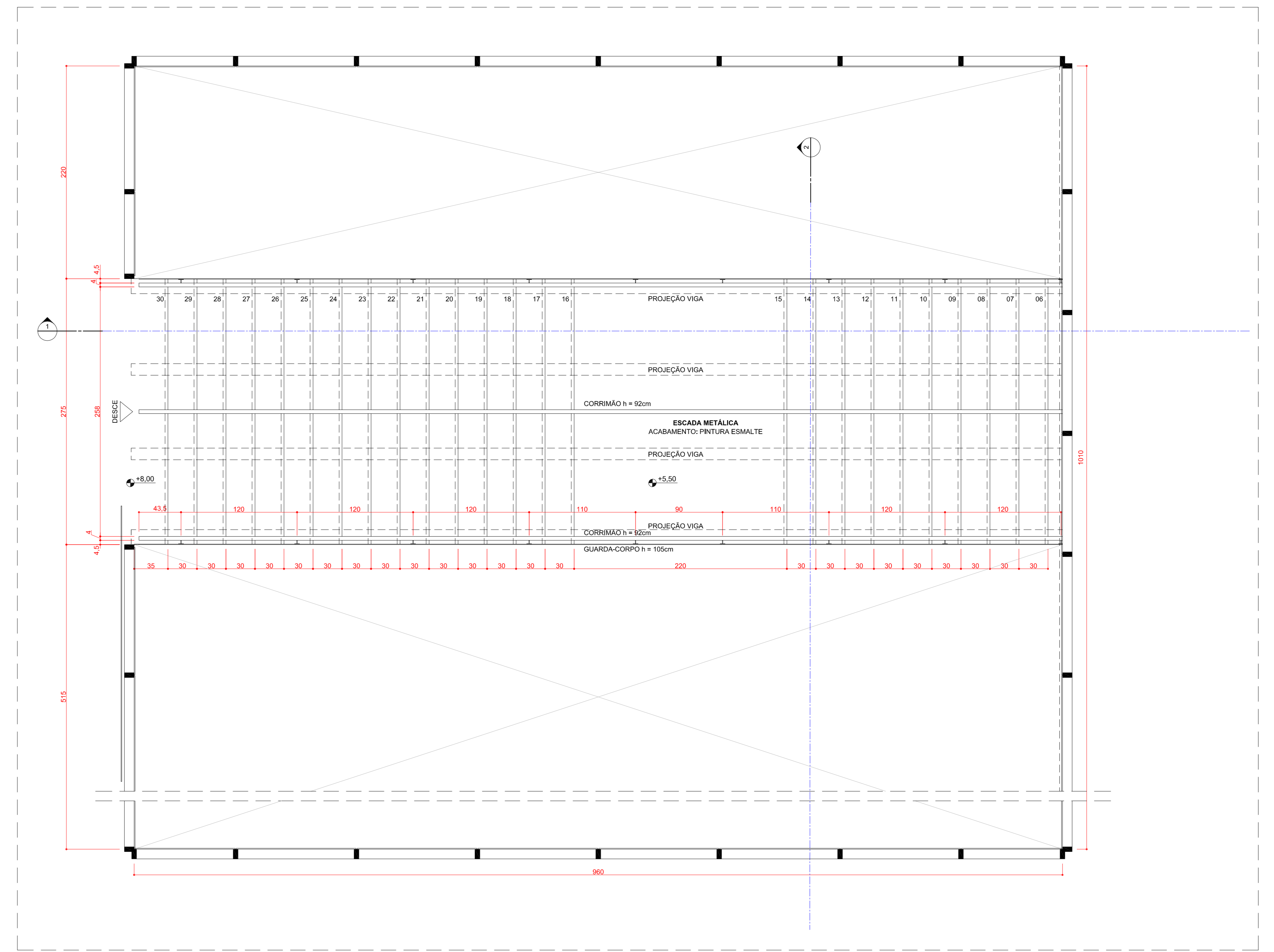

1/25 ESCADA 01 - PLANTA - NÍVEL 8,00

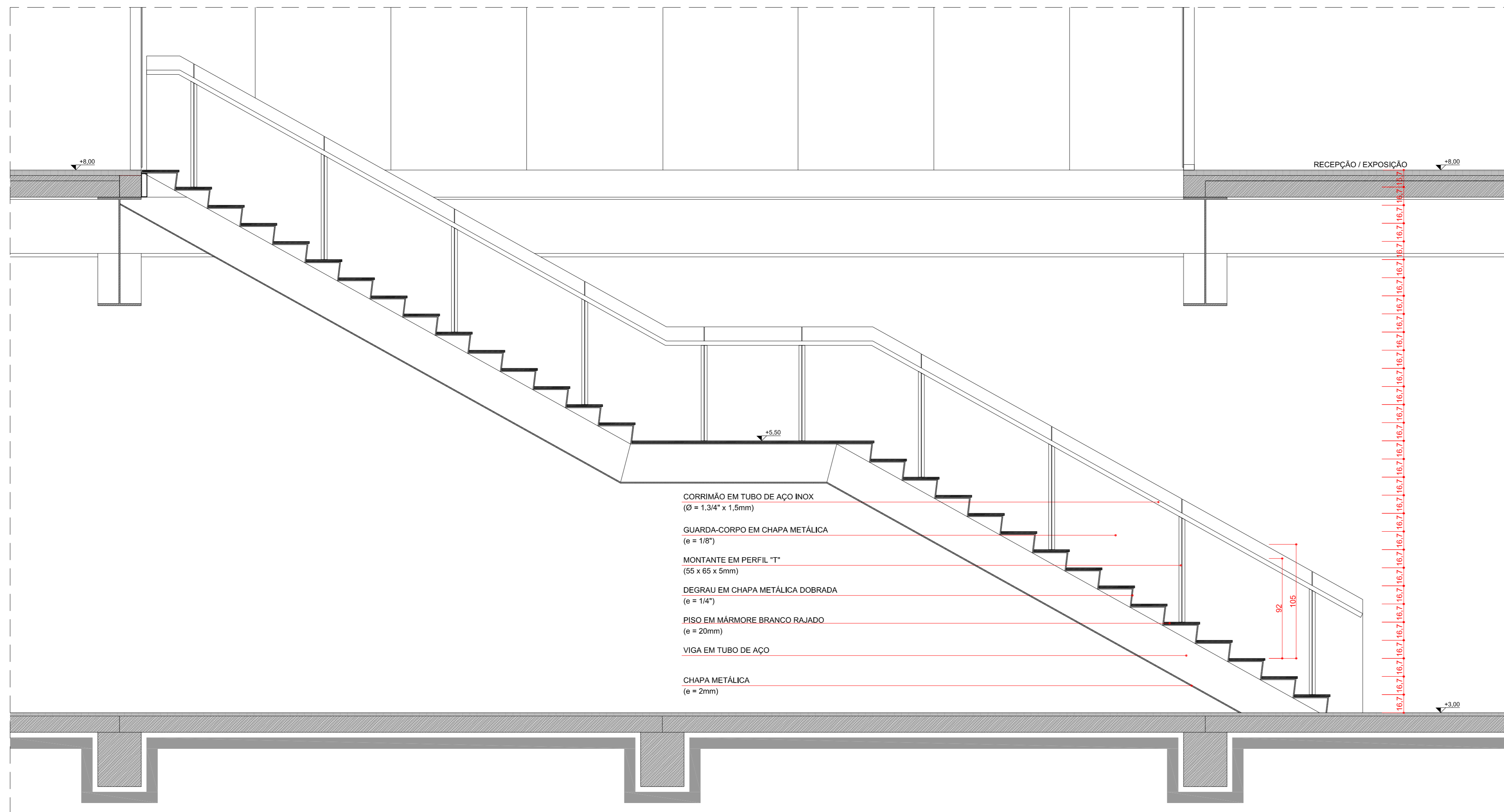

1/25 ESCADA 01 - CORTE 1

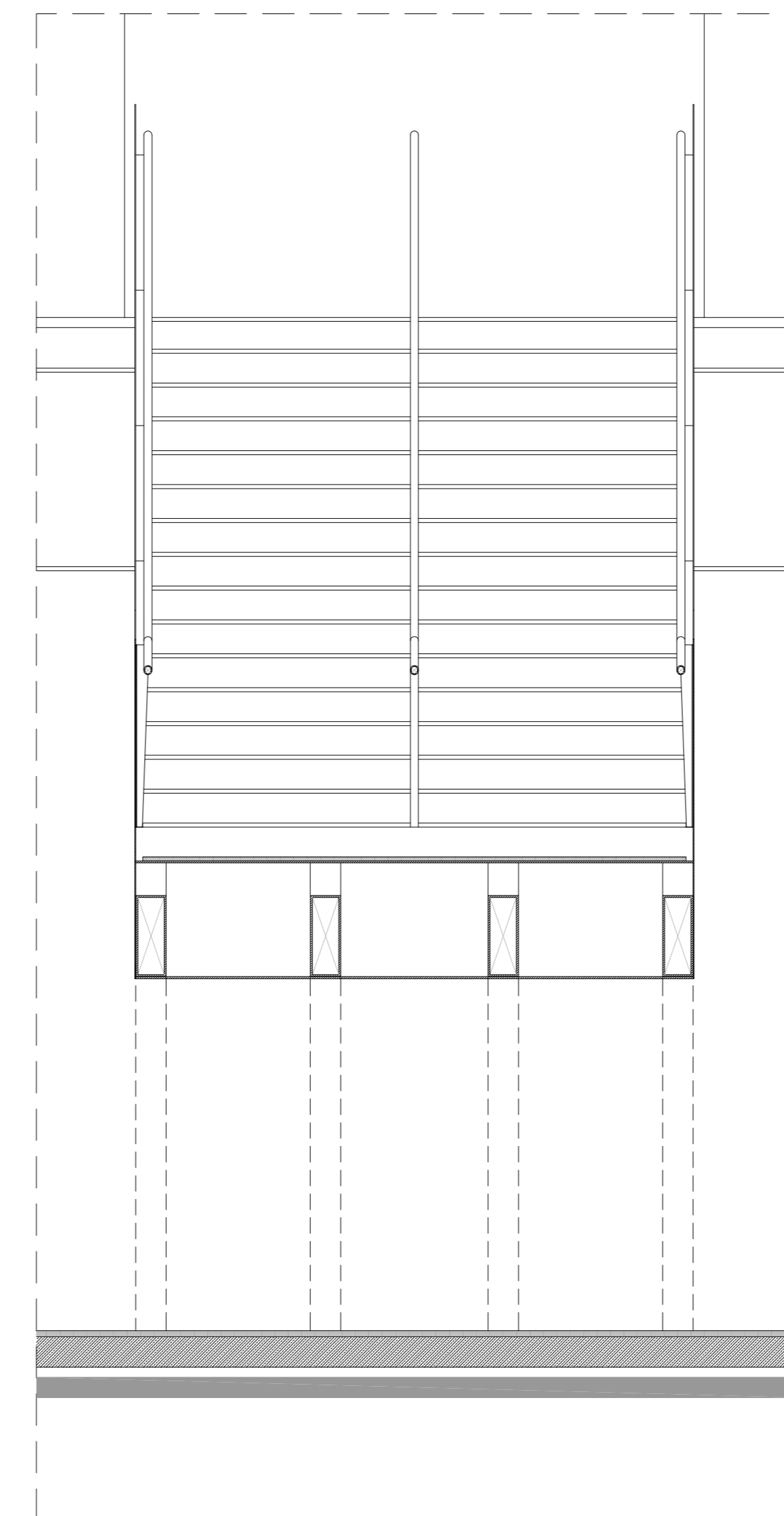

1/25 ESCADA 01 - CORTE 2

- OBSERVAÇÕES**
1. TODOS OS PROJETOS COMPLEMENTARES DEVERÃO ESTAR COMPATÍVEIS COM O PROJETO ARQUITETÔNICO E OS POSSÍVEIS PERMITE-SE NA OBRA AS PRINCIPAIS ESPECIFICAÇÕES DO PROJETO.
 2. TODA E QUALQUER MODIFICAÇÃO NA OBRA EM RELAÇÃO AO PROJETO ARQUITETÔNICO OU AOS PROJETOS COMPLEMENTARES DEVERÁ SER AUTORIZADA POR ESCRITO DO ARQUITETO PARA ASSEGURAR A METODOLOGIA DE TRABALHO ADOPTADA, QUALQUER MODIFICAÇÃO DE PROJETO, NÃO AUTORIZADA FORMALMENTE PELO AUTOR, IMPLICAR NA RESPONSABILIDADE DO AUTOR DO PROJETO.
 3. EM CASO DE DIVERGÊNCIA ENTRE AS COTAS DOS DESENHOS E SUAS DIMENSÕES MEDIDAS EM OBRA, PREVALECEM SEMPRE AS PRIMEIRAS.
 4. EM CASO DE DIVERGÊNCIA ENTRE OS DESENHOS DE ESCALAS DIFERENTES, PREVALECEM SEMPRE OS DE MAIOR ESCALA.
 5. INDICAR DE DIVERGÊNCIA ENTRE OS DESENHOS DE DIFERENTES PRÉ-PROJETOS, SEMPRE DE MAIOR ESCALA.
 6. A ESPECIFICAÇÃO DOS MATERIAIS E EQUIPAMENTOS DAS INSTALAÇÕES DEVE SER VALIDA PARA O PRAZAMENTO INICIAL DO PROGRAMA DE NECESSIDADES DO PROJETO, SENDO ASSEM, CASO NECESSÁRIO, EM TERMO DE EXECUÇÃO, UM ACOMPANHAMENTO NA APLICAÇÃO DA AMOSTRA DESTES MATERIAIS PARA QUE OS MESMOS ESTEJAM EM CONFORMIDADE COM AS DIMENSÕES ACIMA ESPECIFICADAS.
 7. OS MATERIAIS DE CONSTRUÇÃO E AS TÉCNICAS CONSTRUTIVAS UTILIZADAS DEVEM OBEDECER PADRÕES DE QUALIDADE DAS NORMAS ESPECÍFICAS DA NORMA BRASILEIRA, DA ABNT E INTERNET.
- VERIFICAR MEDIDAS NA OBRA**

Rev. 15	PROJETO EXECUTIVO COMPATIBILIZADO	01/11/2013
---------	-----------------------------------	------------

Fecomércio RS COMPLEXO FECOMÉRCIO - RS
Sesc | Senac
LOCAL DA OBRA: AUTO ESTRADA MARECHAL OSÓRIO, 2001 - PORTO ALEGRE-RS

Estúdio41



ARQUITETO:
ARG. DÁRIO CORRÊA DURCE - CAU A46088-5
ARG. EMERSON VIDIGAL - CAU A27326-0
ARG. ERON COSTIN - CAU A47200-0
ARG. FÁBIO HENRIQUE FÁRIA - CAU A69184-4
ARG. JOÃO GABRIEL DE M. R. CORDEIRO - CAU A69403-7

NÚMERO DO PROJETO:
2012/10

PROJETO ARQUITETÔNICO

PROJETO EXECUTIVO

ESCADA 01

PROJETISTA CAD:	FÁBIO / KENJI	PRONOME:	
REVISOR:	ESTUDIO 41		
APROVAÇÃO:	ESTUDIO 41		
DATA DE EMISSÃO:	01/11/2013		
ESCALA:	1/25	ARQUIVO:	FECOMERCIO-ARG-PE-DCV-04-R15

DCV-04-R15

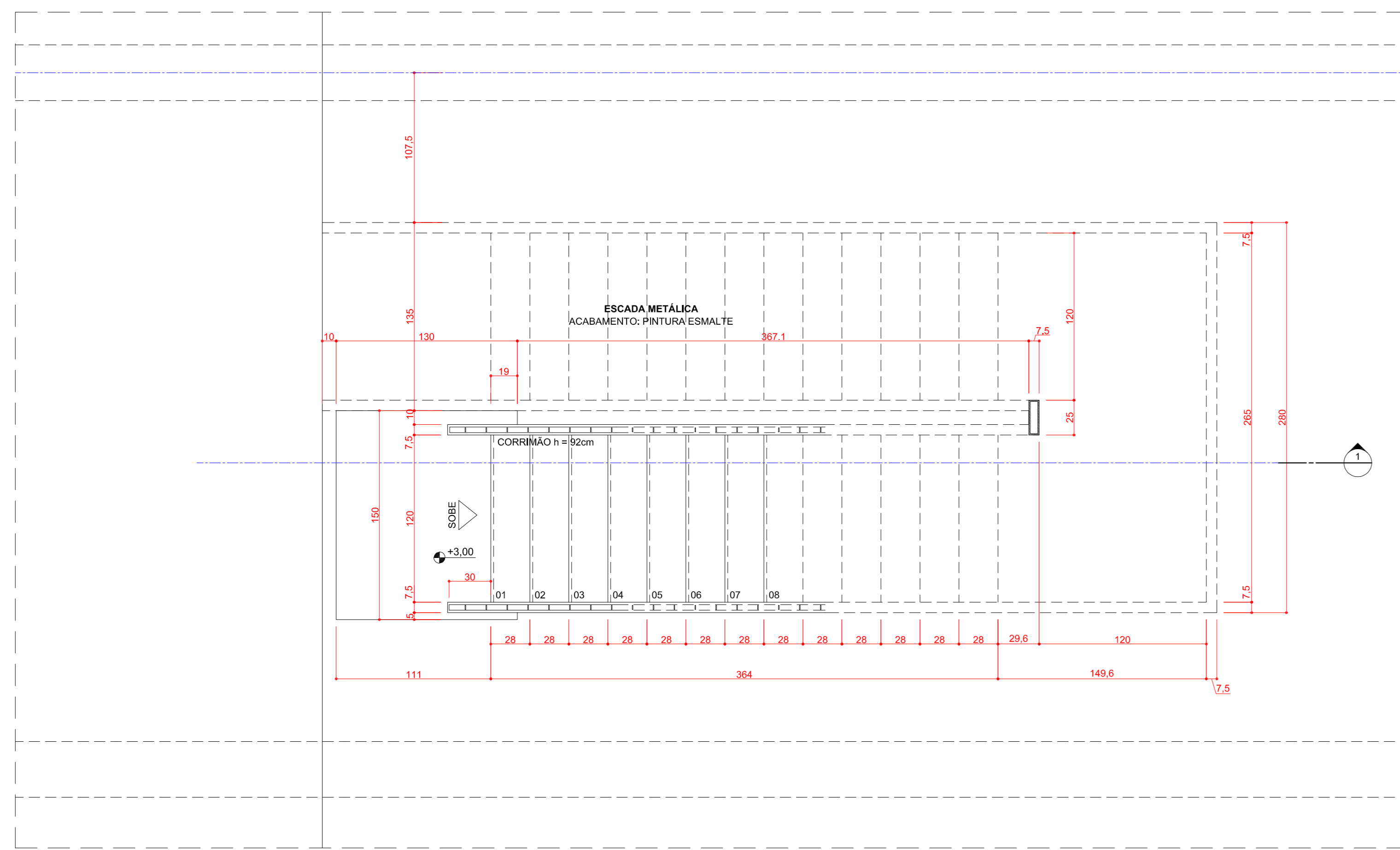

1/25 ESCADA 02 - PLANTA - NÍVEL 3,00

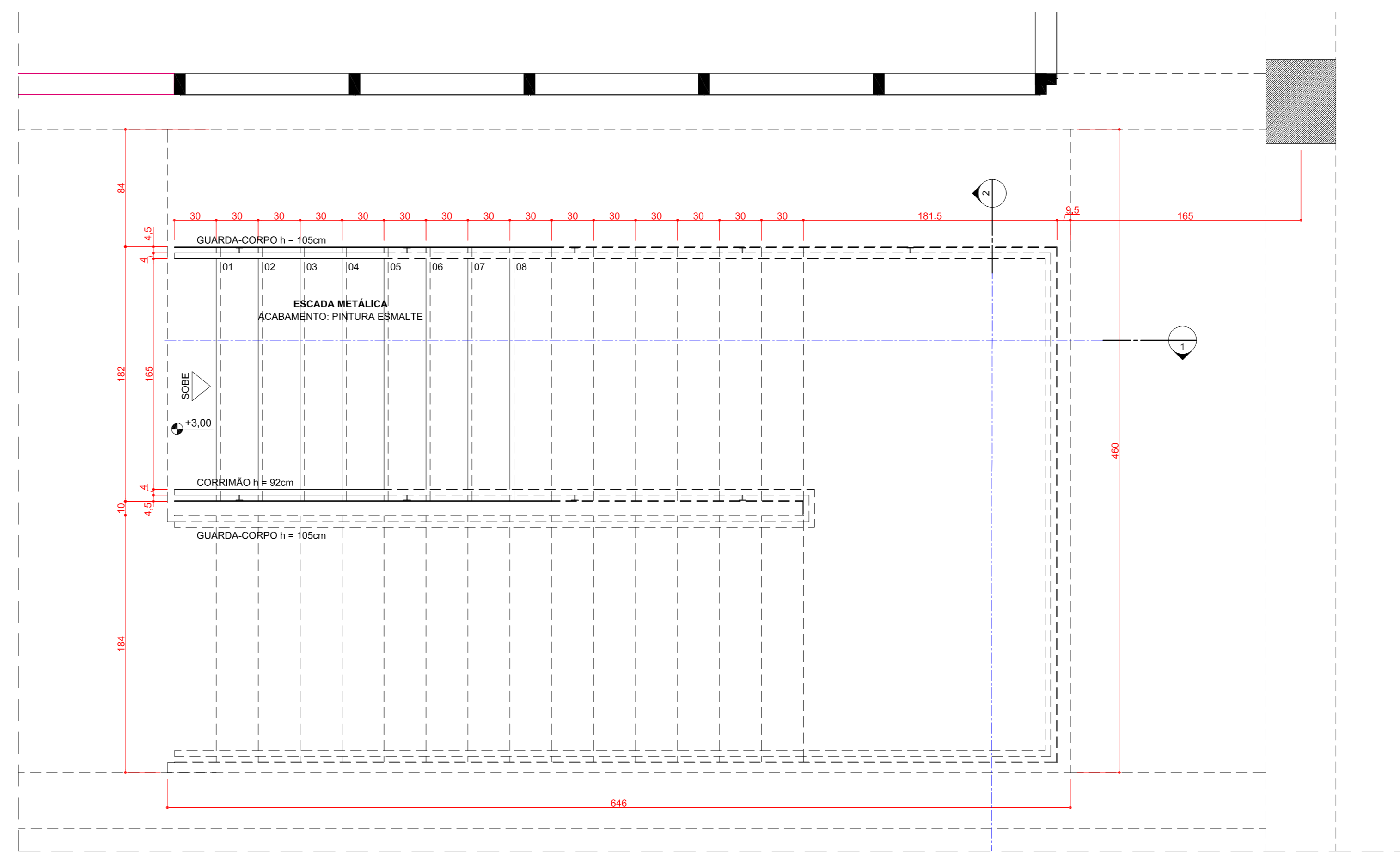

1/25 ESCADA 03 - PLANTA - NÍVEL 3,00

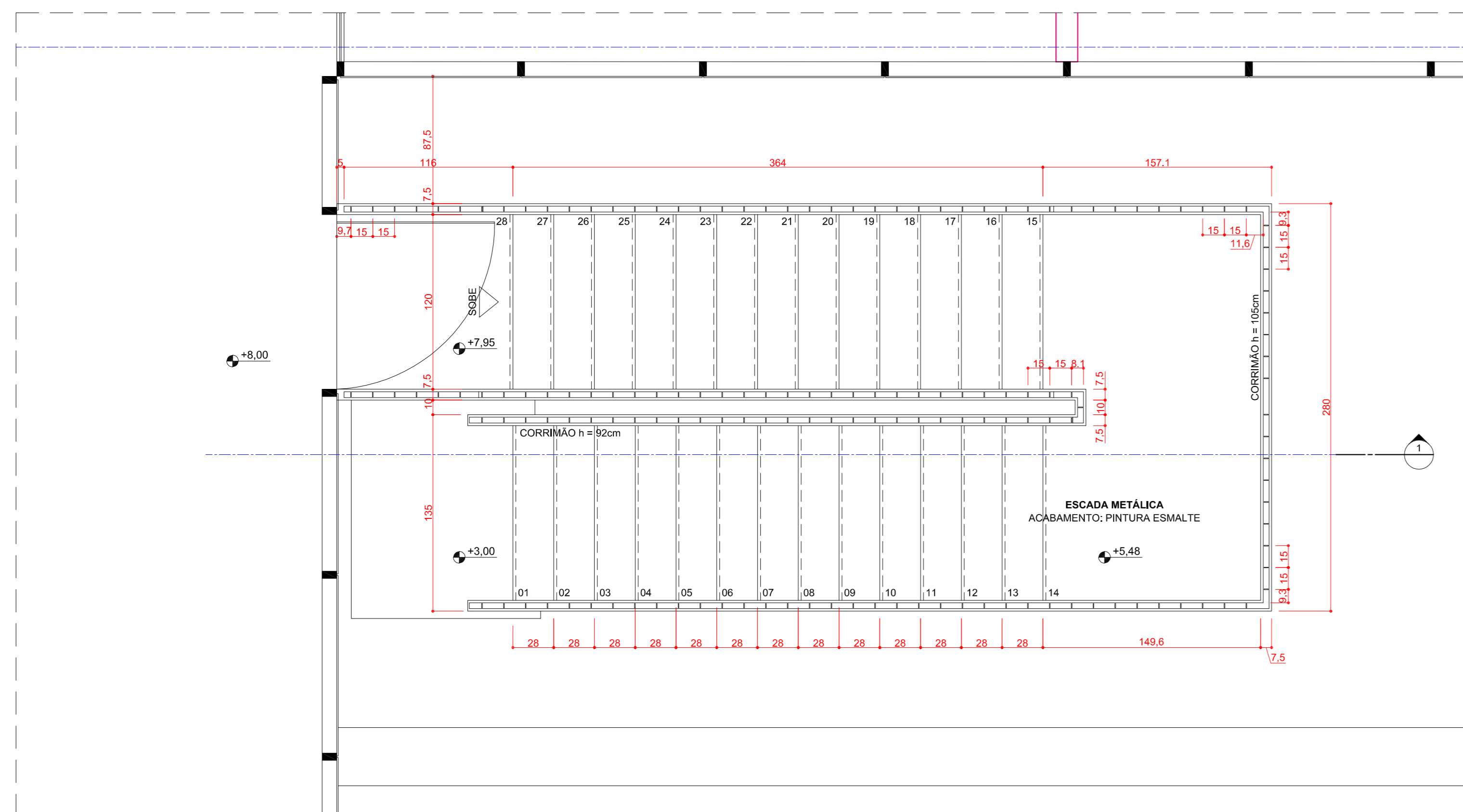

1/25 ESCADA 02 - PLANTA - NÍVEL 8,00

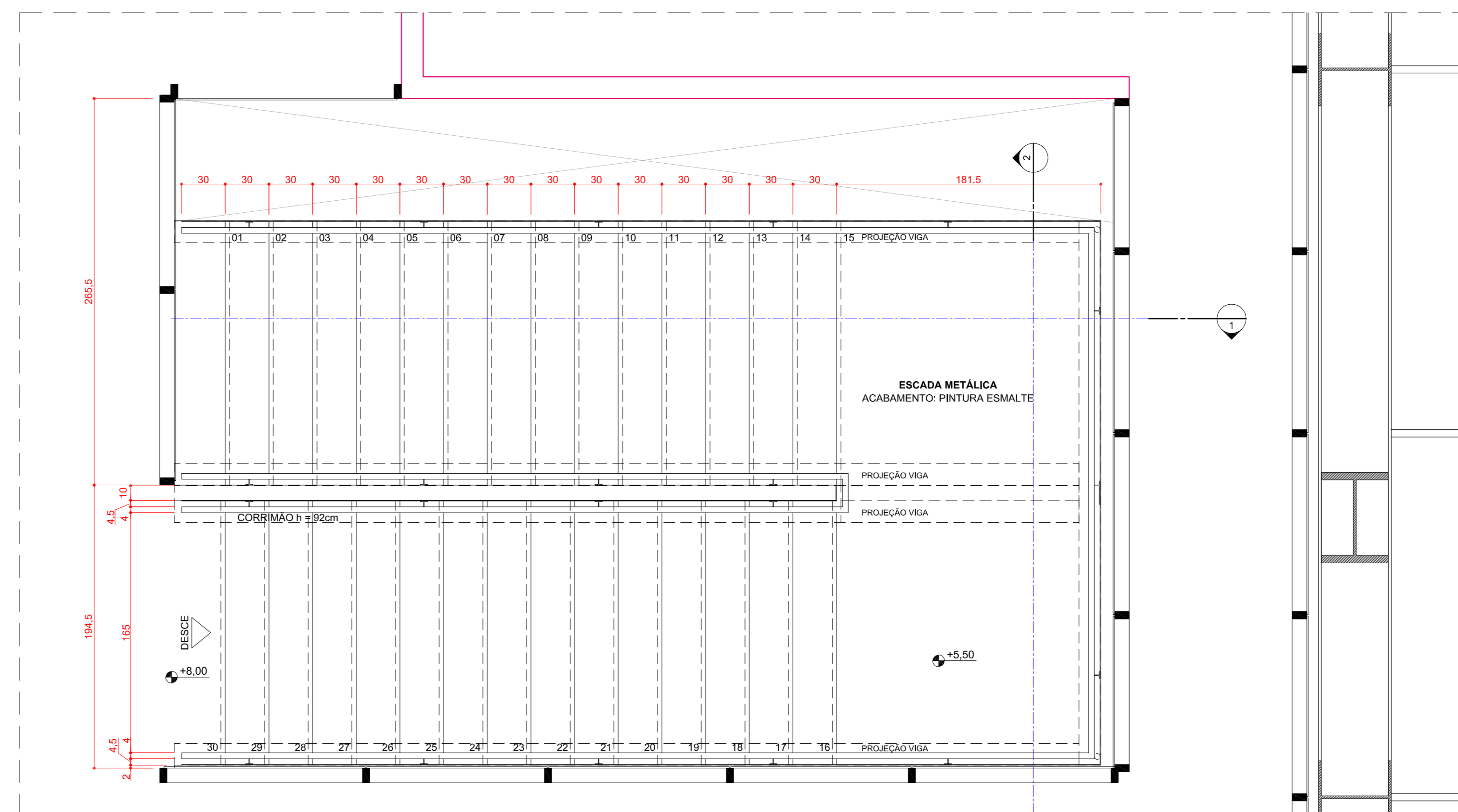

1/25 ESCADA 03 - PLANTA - NÍVEL 8,00

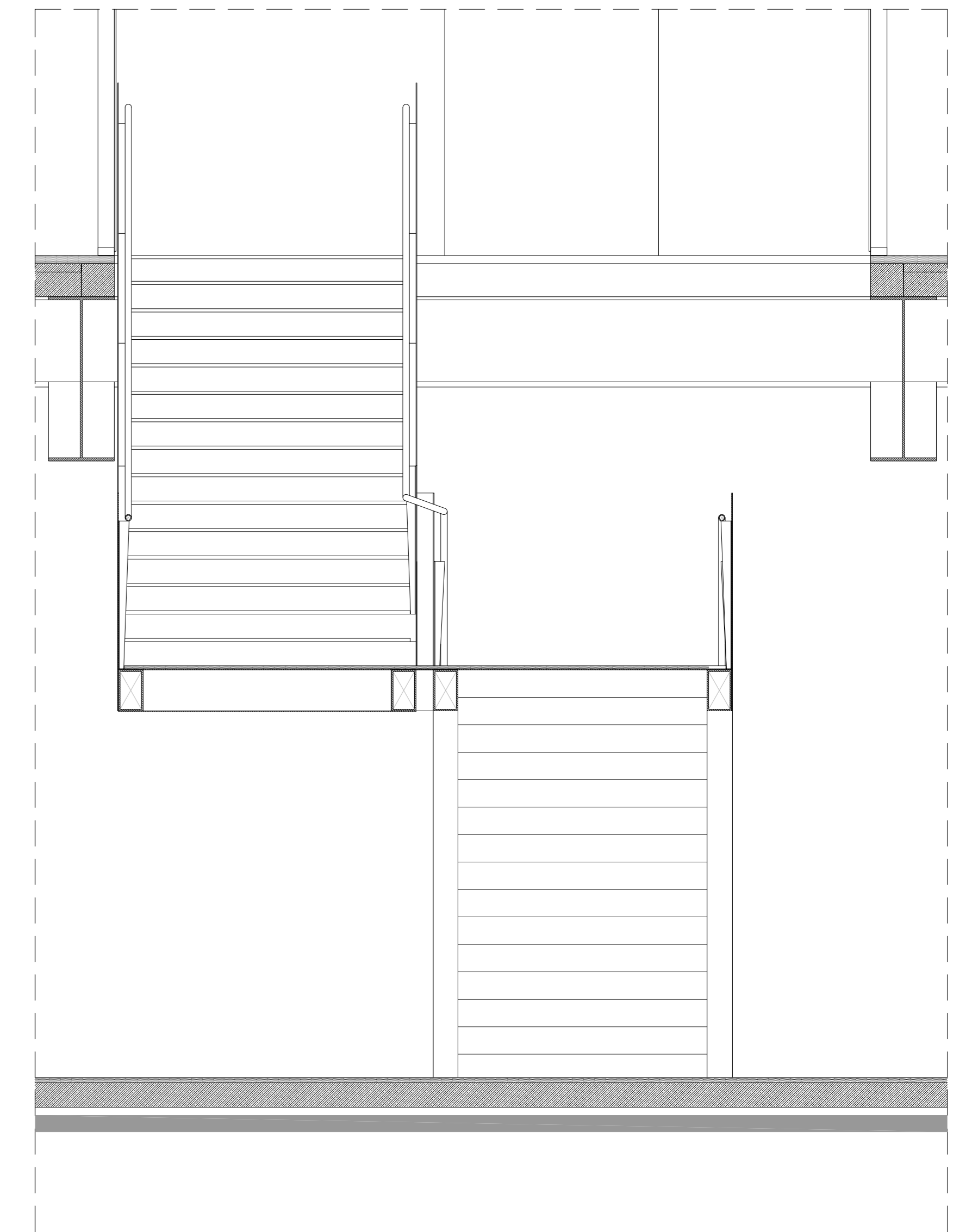

1/25 ESCADA 03 - CORTE 2

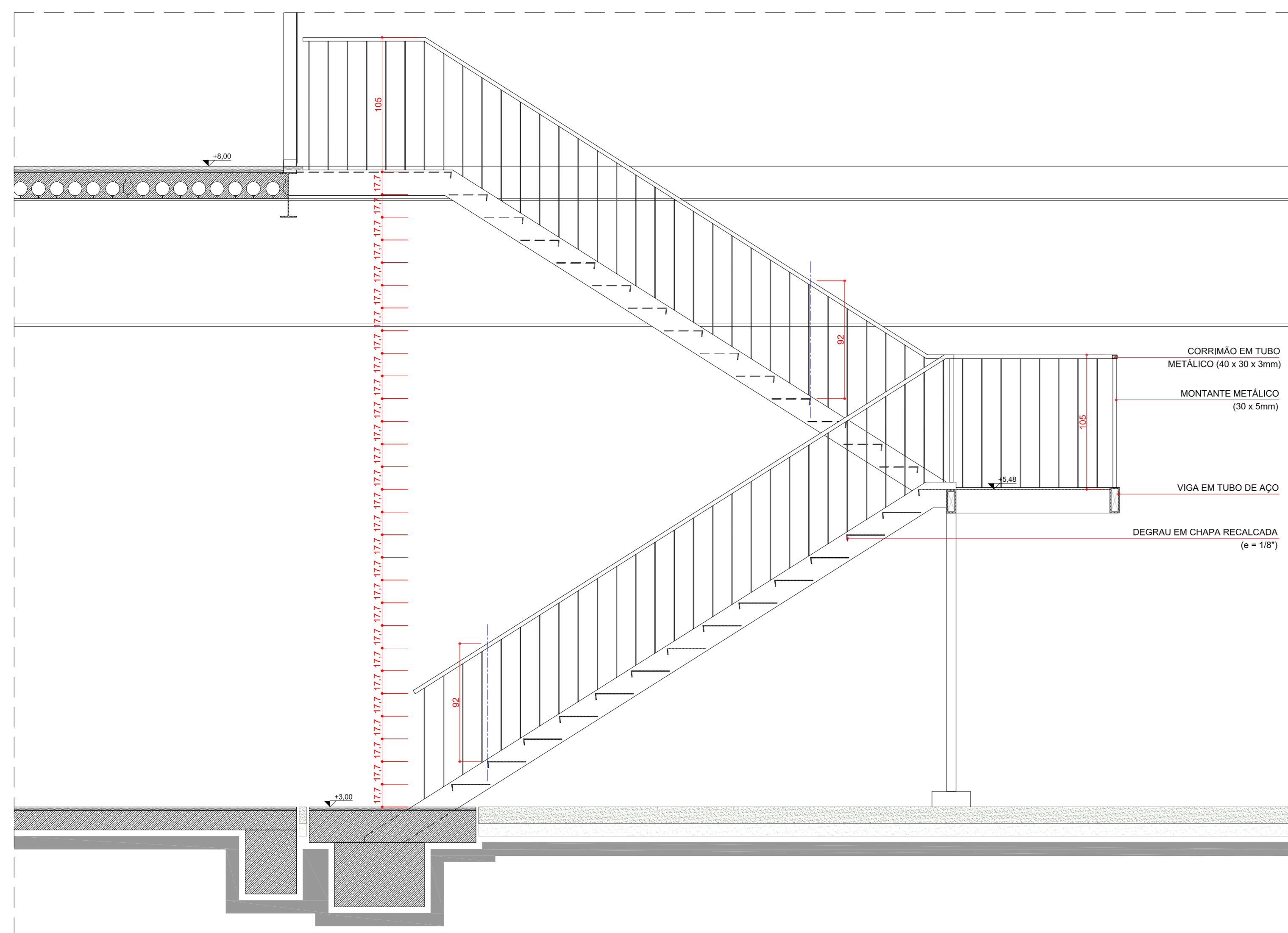

1/25 ESCADA 02 - CORTE 1

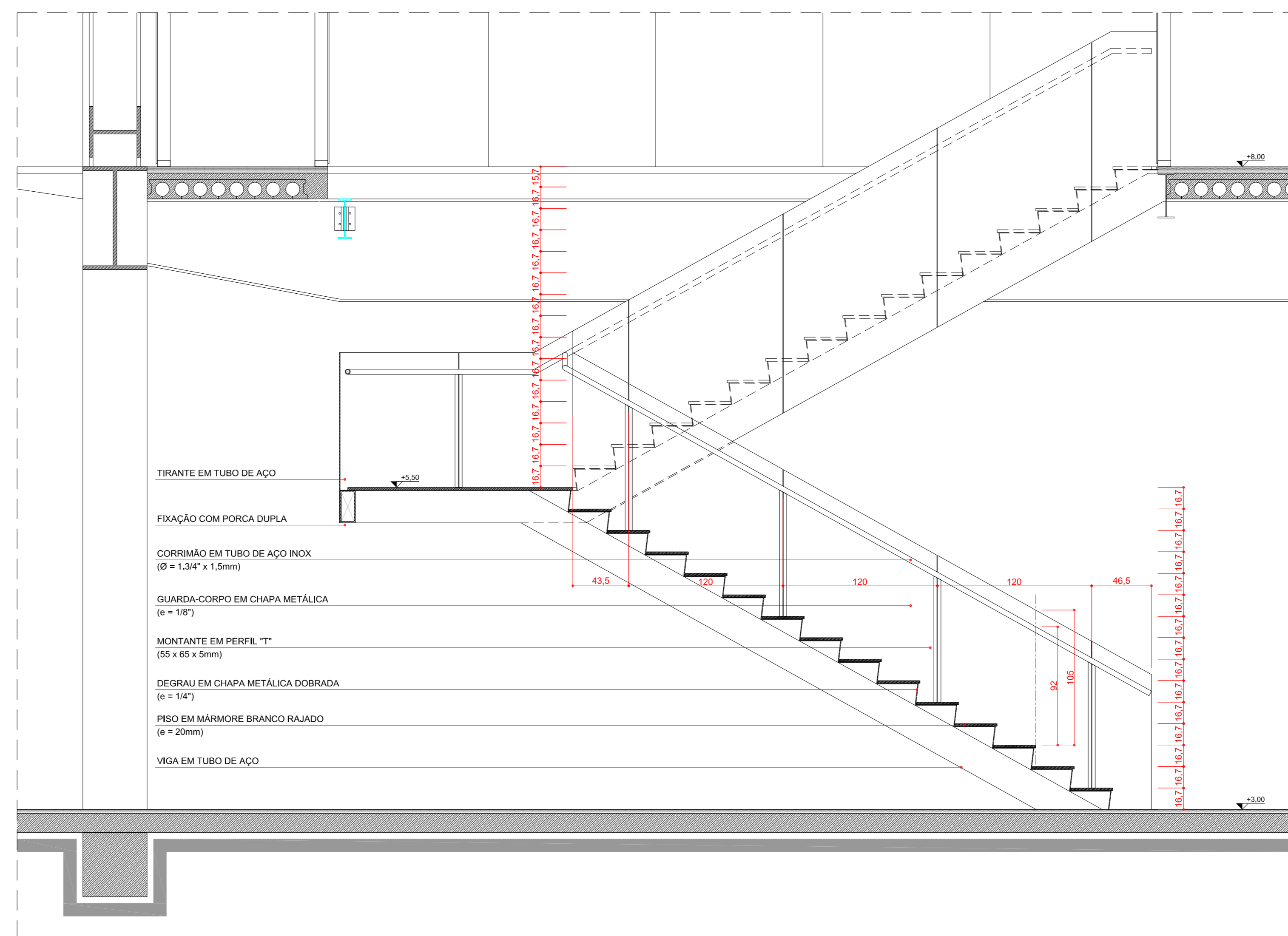

1/25 ESCADA 03 - CORTE 1

- OBSERVAÇÕES**
1. TODOS OS PROJETOS COMPLEMENTARES DEVERÃO ESTAR COMPATÍVEIS COM O PROJETO ARQUITETÔNICO E OS POSSÍVEIS PERMANECER NA OBRA AS FRANCAS ESPECIFICADAS PELO ARQUITETO.
 2. TODA E QUALQUER MODIFICAÇÃO NA OBRA, EM RELAÇÃO AO PROJETO ARQUITETÔNICO DOS PROJETOS COMPLEMENTARES, QUANDO NÃO FOR INTERFERÊNCIA NO ARQUITETÔNICO, SEMPRE DEVERÁ SER FEITA, ATÉ MESMO SE AUTORIZADA POR ESSA DO ARQUITETO PARA ASSEGURAR A ENTENDIDA DO TRABALHO ADOPTADO, QUALQUER MODIFICAÇÃO DE PROJETO, NÃO AUTORIZADA FORMALMENTE PELO AUTOR, IMPLICAR NA ESPERANÇA DA RESPONSABILIDADE SOBRE A AUTORIA DO PROJETO.
 3. EM CASO DE DIVERGÊNCIA ENTRE AS COTAS DOS DESENHOS E SUAS DIMENSÕES MEDIDAS EM OBRA, PREVALECERÁ SEMPRE AS PRIMEIRAS.
 4. EM CASO DE DIVERGÊNCIA ENTRE OS DESENHOS DE ESCALAS DIFERENTES, PREVALECERÁ SEMPRE A DE MAIOR ESCALA.
 5. EM CASO DE DIVERGÊNCIA ENTRE OS DESENHOS DE DATAS DIFERENTES, PREVALECERÁ SEMPRE O MAIS RECENTE.
 6. A ESPECIFICAÇÃO DOS MATERIAIS E EQUIPAMENTOS DAS INSTALAÇÕES ADM. É VÁLIDA PARA O PREENCHIMENTO FINAL DO PROGRAMA DE NECESSIDADES DO PROJETO, SENDO ASSIM, FASE NECESSÁRIA - EM TEMPO DE EXECUÇÃO - EM ACOMPANHAMENTO NA APLICAÇÃO DA AMOSTRA DESTES MATERIAIS PARA QUE OS MESMOS ESTEJAM EM CONFORMIDADE COM AS DIVERGÊNCIAS ACIMA ESPECIFICADAS.
 7. OS MATERIAIS DE CONSTRUÇÃO E AS TÉCNICAS CONSTRUTIVAS UTILIZADAS DEVERÃO OBEDECER PADRÕES DE QUALIDADE DAS NORMAS ESPECÍFICAS DA NORMA BRASILEIRA, DA ABNT E INTERNET.
- VERIFICAR MEDIDAS NA OBRA**

Rev. 15	PROJETO EXECUTIVO COMPATIBILIZADO	01/11/2013
---------	-----------------------------------	------------

Fecomércio RS COMPLEXO FECOMÉRCIO - RS
Sesc | Senac
LOCAL DA OBRA: AUTO ESTRADA MARECHAL OSÓRIO, 2001 - PORTO ALEGRE-RS

Estúdio41
JOAL TETTEBAM

ARQUITETOS:
ARQ. DÁRIO CORRÊA DURCE - CAU A46088-5
ARQ. EMERSON VIDIGAL - CAU A27326-0
ARQ. ERON COSTA - CAU A47300-0
ARQ. FÁBIO HENRIQUE FÁRIA - CAU A69184-4
ARQ. JOÃO GABRIEL DE M. R. CORDEIRO - CAU A69403-7

NÚMERO DO PROJETO:
2012/10

PROJETO ARQUITETÔNICO
PROJETO EXECUTIVO
ESCALADA 02 E ESCALADA 03

PROJETISTA CAD:	FÁBIO / KENJI	FRANCA:	
REVISOR:	ESTÚDIO 41		
APROVAÇÃO:	ESTÚDIO 41		
DATA DE EMISSÃO:	01/11/2013		
ESCALA:	1/25	ARQUIVO:	FECOMERCIO-ARQ-PE-DCV-05-R15

DCV-05-R15

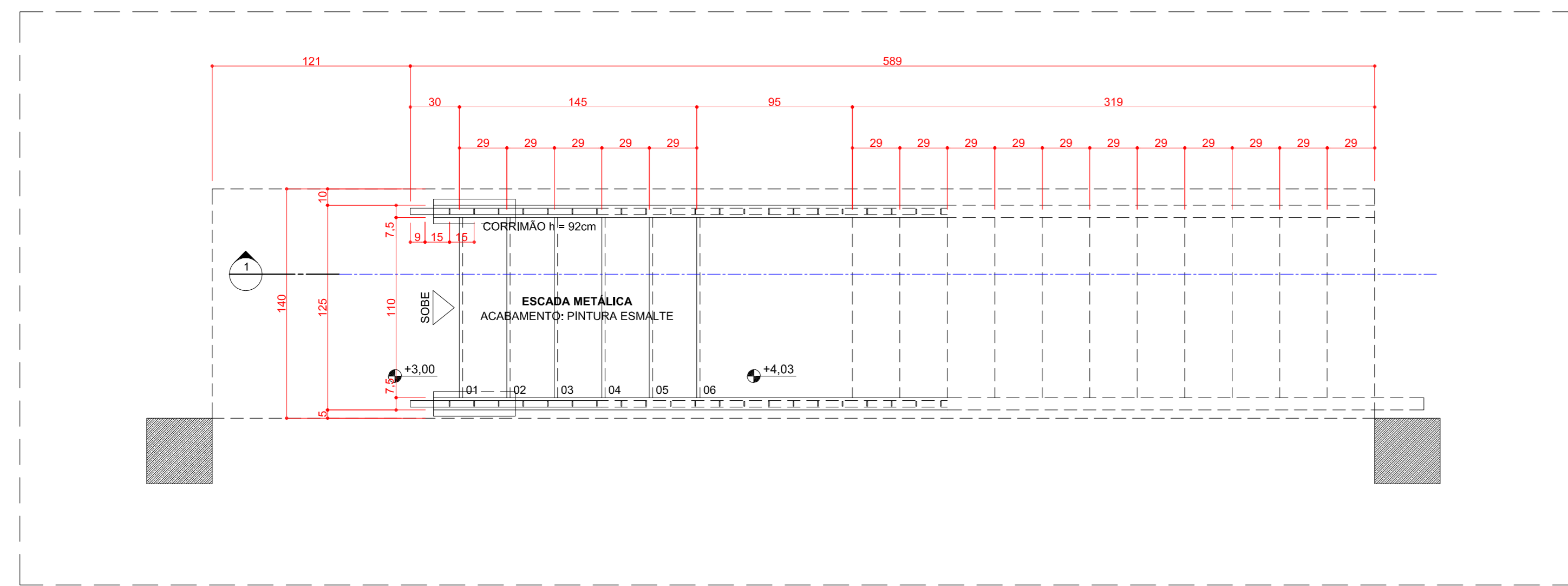

1/25
ESCALADA 04 - PLANTA - NÍVEL 3,00

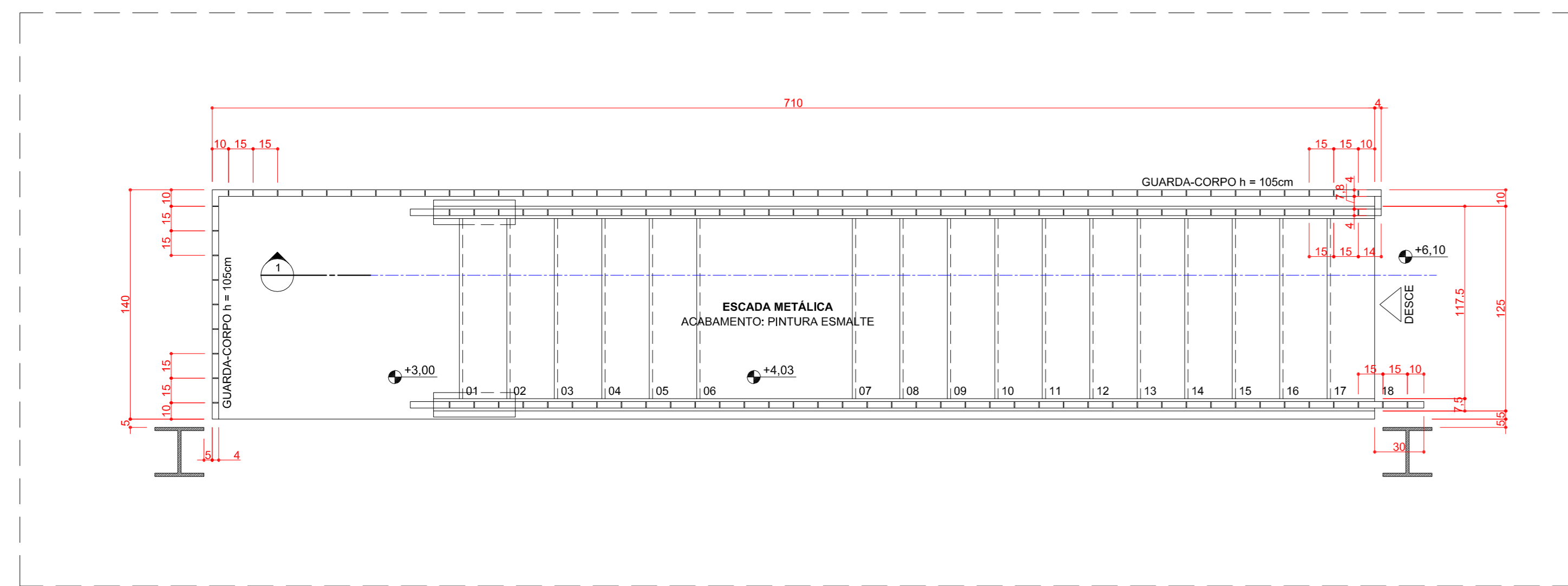

1/25
ESCALADA 04 - PLANTA - NÍVEL 6,10

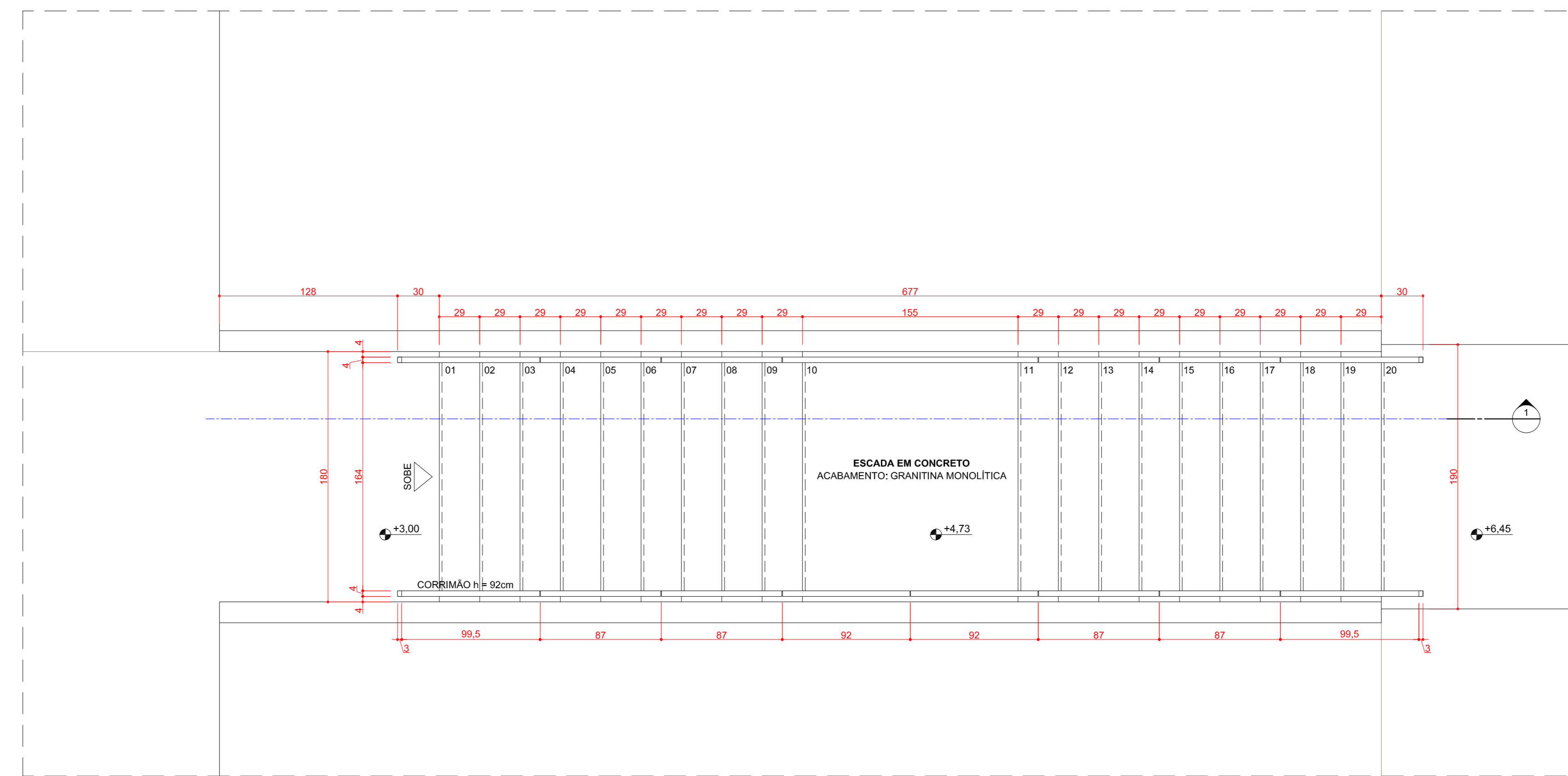

1/25
ESCALADA 05 - PLANTA - NÍVEL 3,00

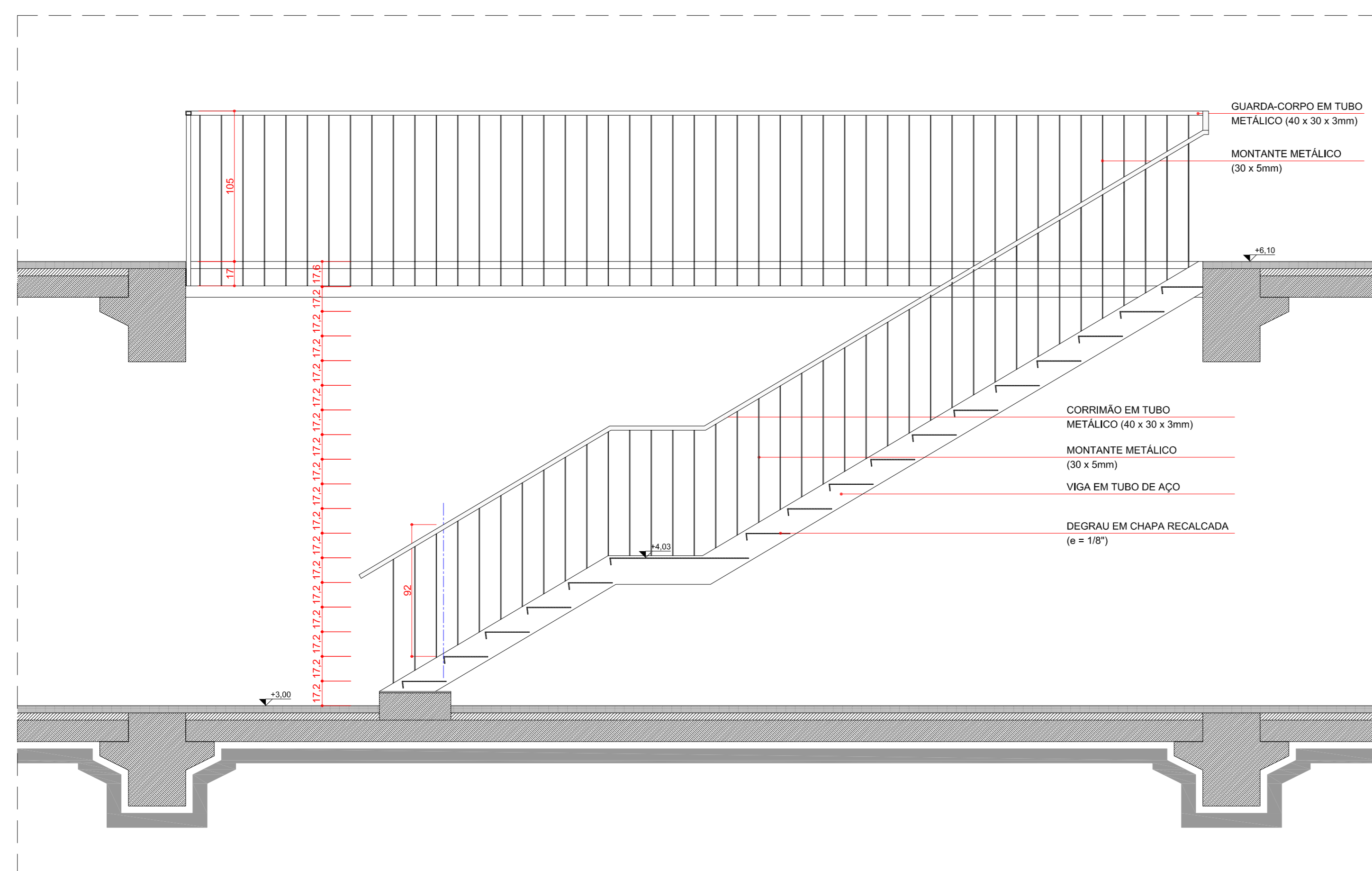

1/25
ESCALADA 04 - CORTE 1

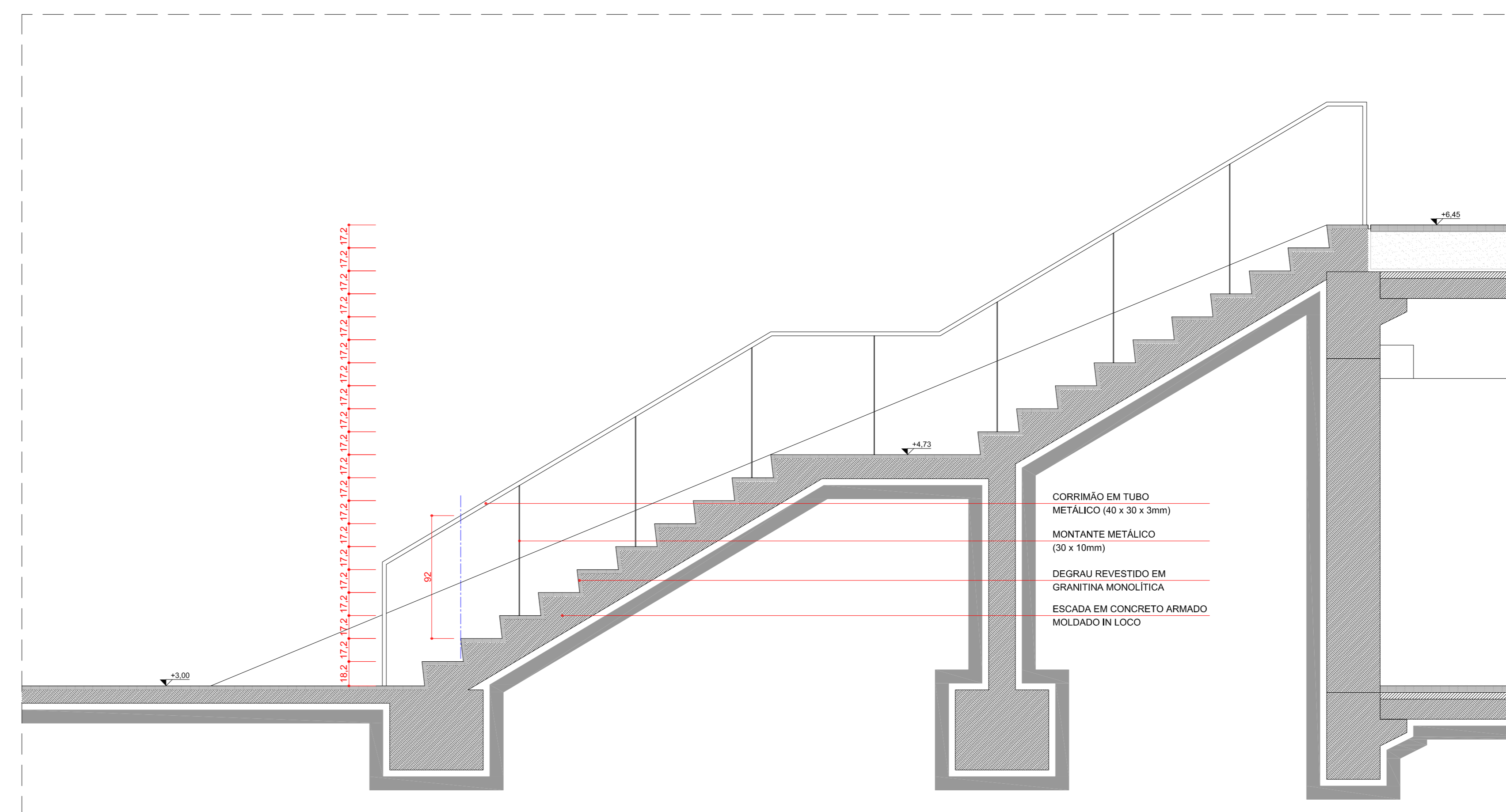

1/25
ESCALADA 05 - CORTE 1

- OBSERVAÇÕES**
1. TODOS OS PROJETOS COMPLEMENTARES DEVEM ESTAR COMPATÍVEIS COM O PROJETO ARQUITETÔNICO E OS POSSÍVEIS PERMITECIDAS NA OBRA AS PRINCIPAIS ESPECIFICAÇÕES DO PROJETO.
 2. TODA E QUALQUER MODIFICAÇÃO NA OBRA EM RELAÇÃO AO PROJETO ARQUITETÔNICO OU AOS PROJETOS COMPLEMENTARES, DEVE SER AUTORIZADA POR ESCRITO DO ARQUITETO PARA ASSEGURAR A METODOLOGIA DE TRABALHO ADOPTADA, QUALQUER MODIFICAÇÃO DE PROJETO, NÃO AUTORIZADA FORMALMENTE PELO AUTOR, IMPLICAR NA RESPONSABILIDADE SOBRE A OBRA DO PROJETO.
 3. EM CASO DE DIVERGÊNCIA ENTRE AS COTAS DOS DESENHOS E SUAS DIMENSÕES MEDIDAS EM OBRA, PREVALECEM SEMPRE AS PRIMEIRAS.
 4. EM CASO DE DIVERGÊNCIA ENTRE OS DESENHOS DE ESCALAS DIFERENTES, PREVALECEM SEMPRE OS DE MAIOR ESCALA.
 5. INDICAÇÃO DE DIVERGÊNCIA ENTRE OS DESENHOS DE DIFERENTES PRÉ-PROJETO, PREVALECEM SEMPRE OS MAIS RECENTES.
 6. A ESPECIFICAÇÃO DOS MATERIAIS E EQUIPAMENTOS DAS INSTALAÇÕES DEVE SER ADEQUADA PARA O PREENCHIMENTO FINAL DO PROGRAMA DE NECESSIDADES DO PROJETO, SENDO ASSIM, FASE NECESSÁRIA, EM TEMPO DE EXECUÇÃO, UM ACOMPANHAMENTO NA APLICAÇÃO DA AMOSTRA DESEJA MATERIAIS PARA QUE OS MESMOS ESTEJAM EM CONFORMIDADE COM AS DIMENSÕES E COM AS ESPECIFICAÇÕES DAS NORMAS ESPECÍFICAS DA NORMA BRASILEIRA, DA ABNT E INTERNET.
 7. OS MATERIAIS DE CONSTRUÇÃO E AS TÉCNICAS CONSTRUTIVAS UTILIZADAS DEVEM OBEDECER PADRÕES DE QUALIDADE DAS NORMAS ESPECÍFICAS DA NORMA BRASILEIRA, DA ABNT E INTERNET.
- VERIFICAR MEDIDAS NA OBRA**

Rev. 15	PROJETO EXECUTIVO COMPATIBILIZADO	01/11/2013
---------	-----------------------------------	------------

Fecomércio RS COMPLEXO FECOMÉRCIO - RS
Sesc | Senac
LOCAL DA OBRA: AUTO ESTRADA MARECHAL OSÓRIO, 2001 - PORTO ALEGRE-RS

Estúdio41
JOAL TETELBAUM

AUTORES:
ARQ. DÁRIO CORRÊA DURCE - CAU A46088-5
ARQ. EMERSON VIDIGAL - CAU A27326-0
ARQ. ERON COSTIN - CAU A47200-9
ARQ. FÁBIO HENRIQUE FÁRIA - CAU A69184-4
ARQ. JOÃO GABRIEL DE M. R. CONDEIRO - CAU A69403-7

NÚMERO DO PROJETO:
2012/10

PROJETO ARQUITETÔNICO
PROJETO EXECUTIVO
ESCALADA 04 E ESCALADA 05

PROJETISTA CAD:	FÁBIO	PROJETAÇÃO:
REVISOR:	ESTÚDIO 41	
APROVAÇÃO:	ESTÚDIO 41	
DATA DE EMISSÃO:	01/11/2013	
ESCALA:	1/25	ARQUIVO: FECOMERCI0-ARQ-PE-DCV-06-R15

DCV-06-R15

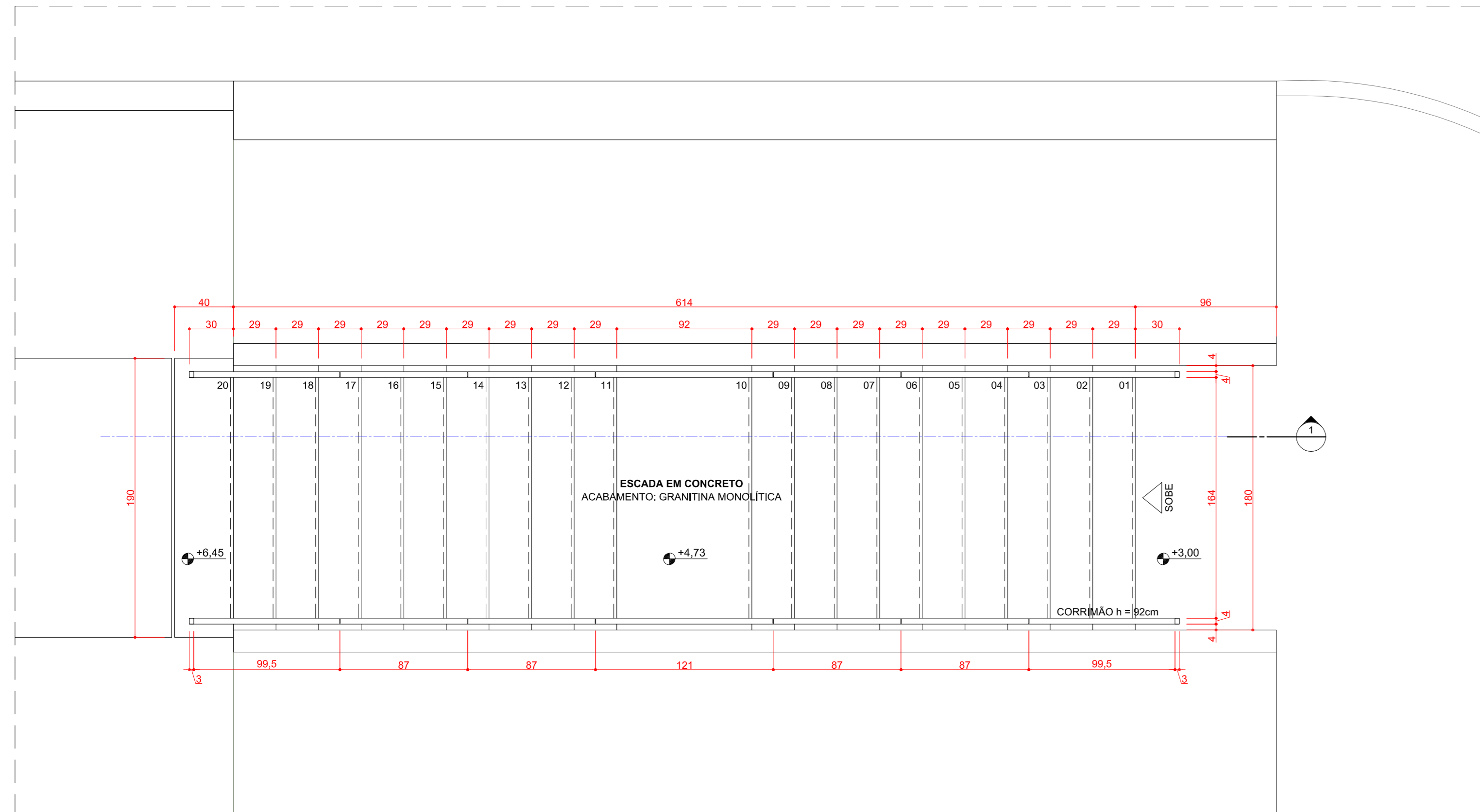

1/25
 ESCADA 08 - PLANTA - NÍVEL 3,00

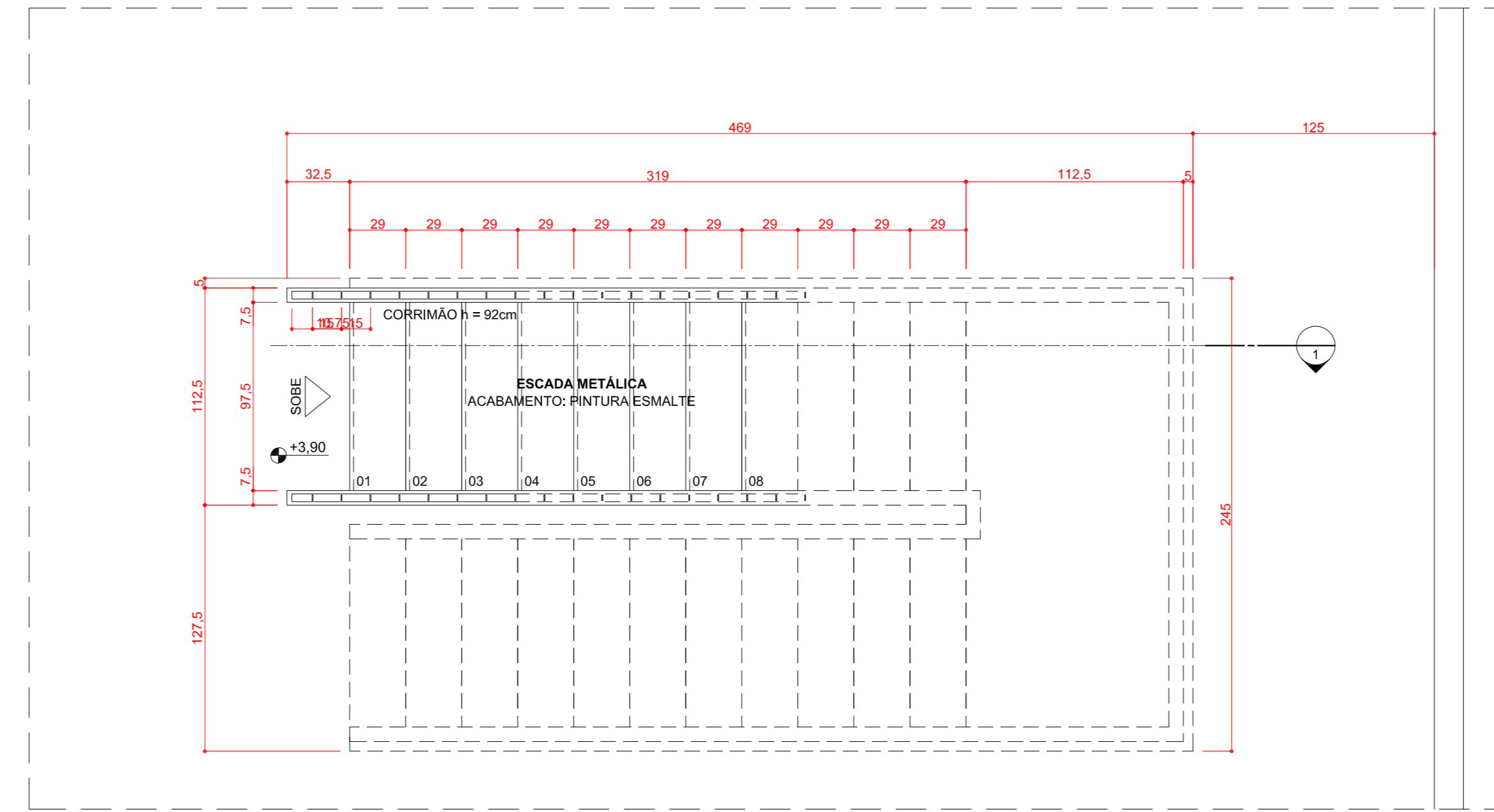

1/25
 ESCADA 10 - PLANTA - NÍVEL 3,90

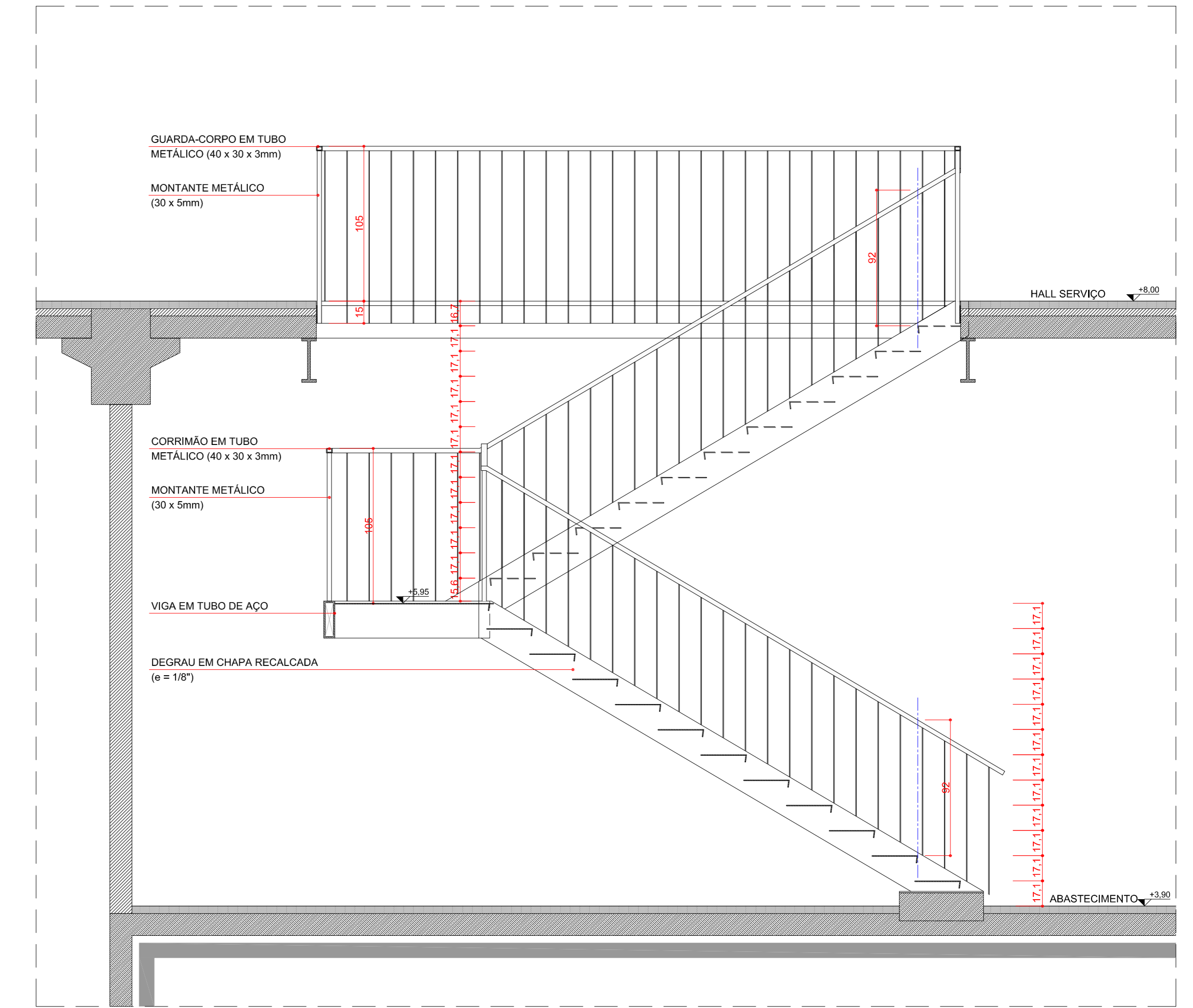

1/25
 ESCADA 10 - CORTE 1

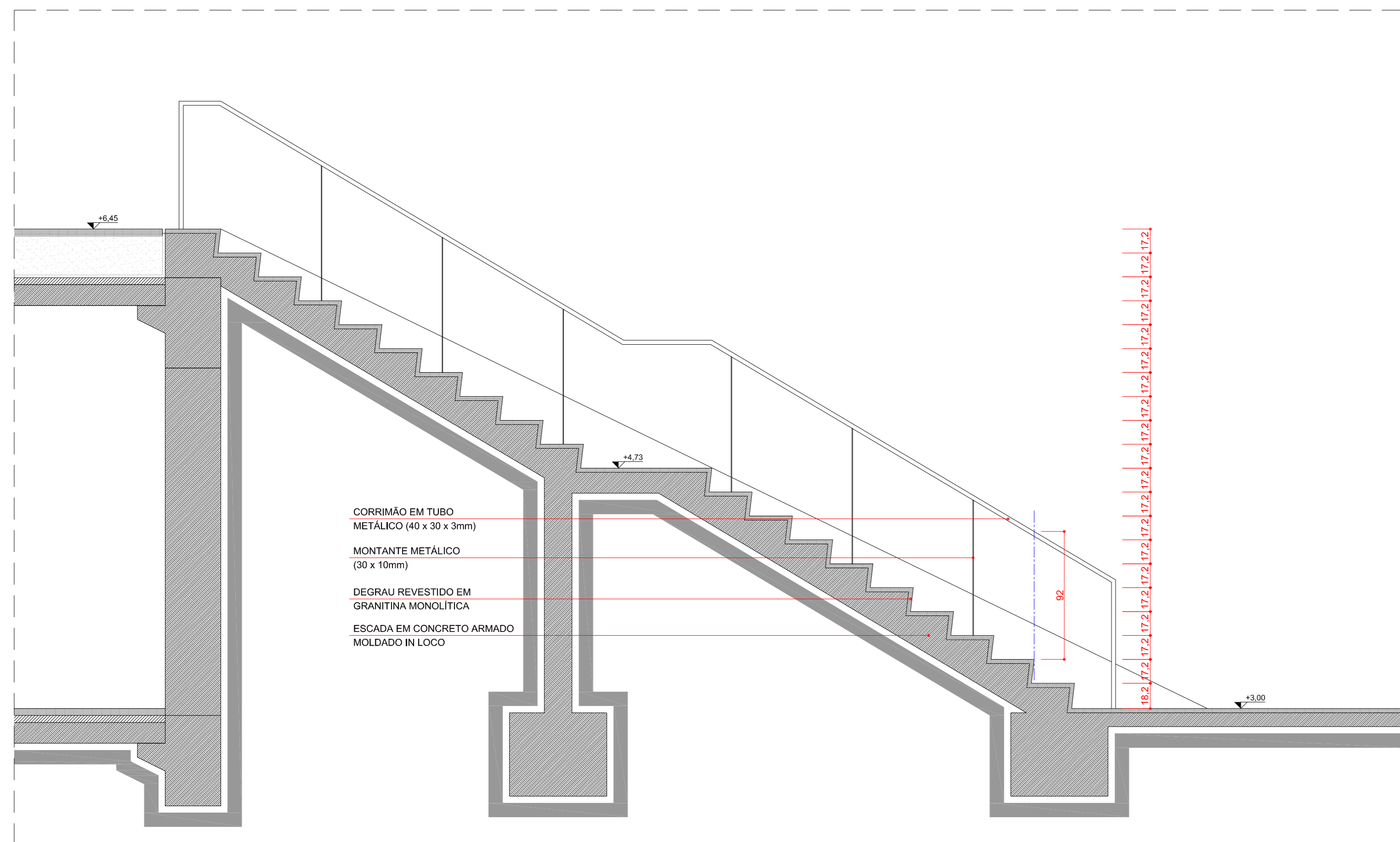

1/25
 ESCADA 08 - CORTE 1

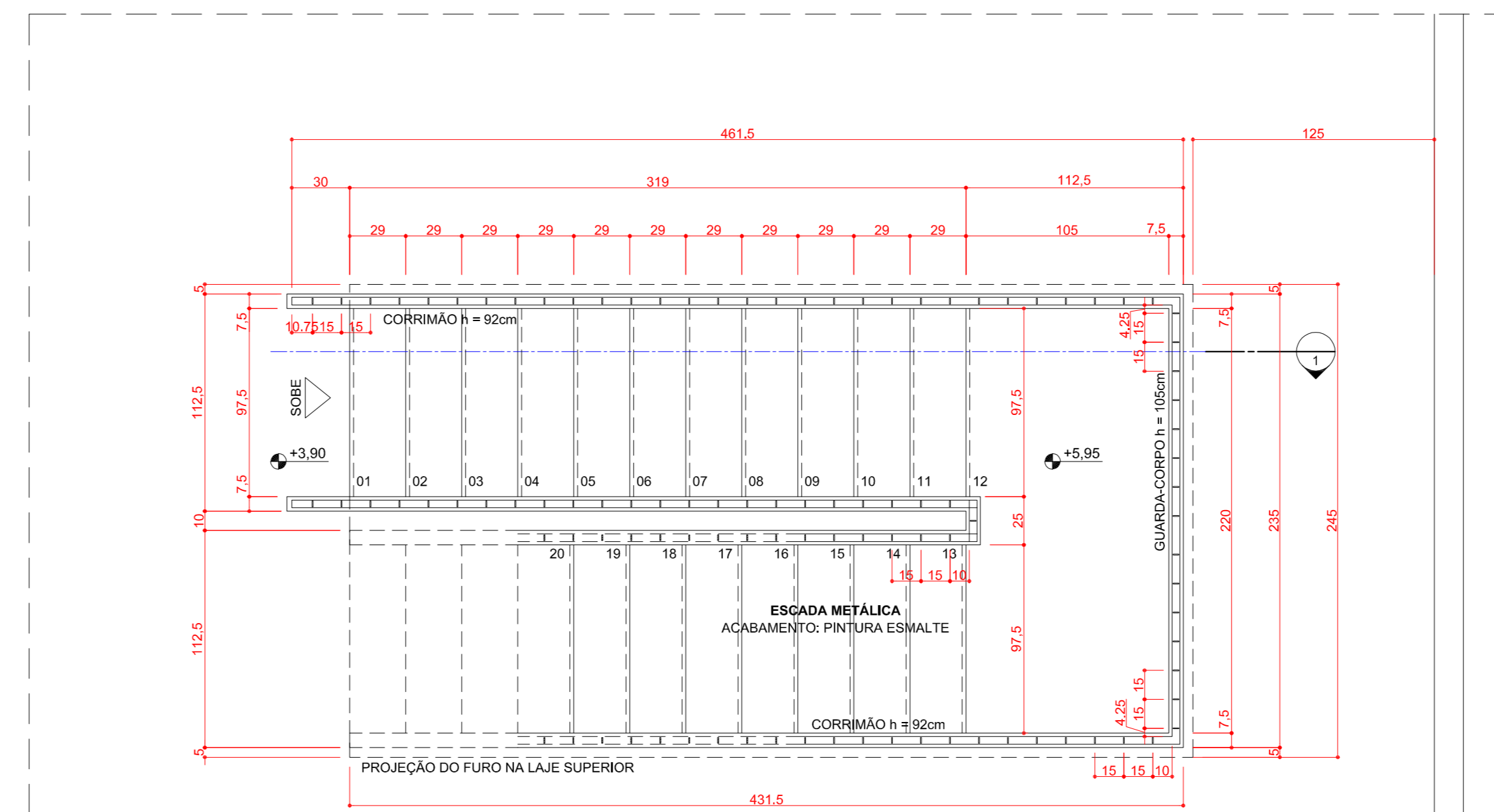

1/25
 ESCADA 10 - PLANTA - NÍVEL 3,90

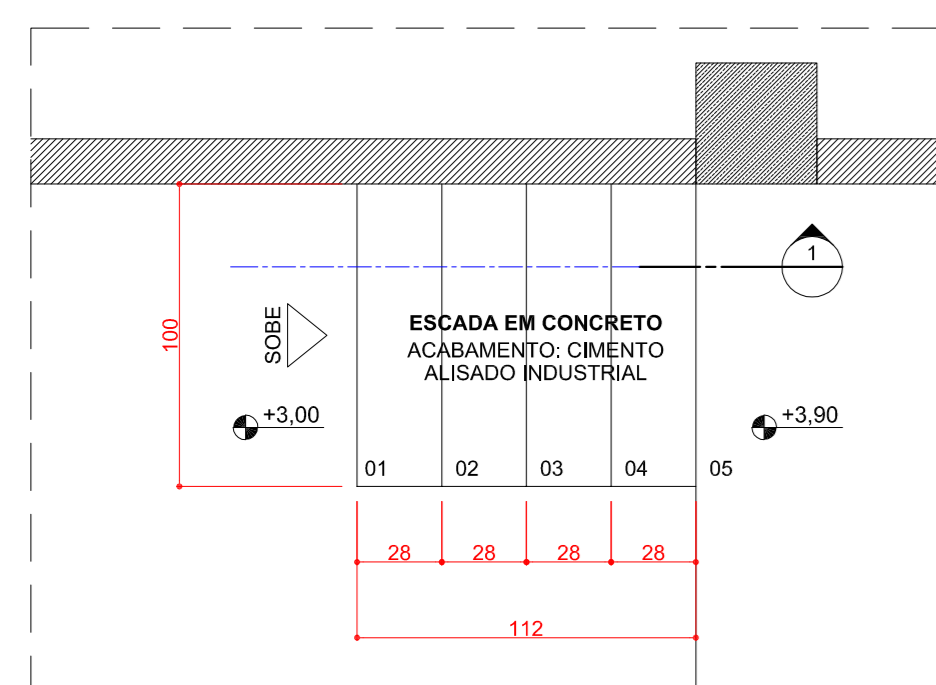

1/25
 ESCADA 09 - PLANTA

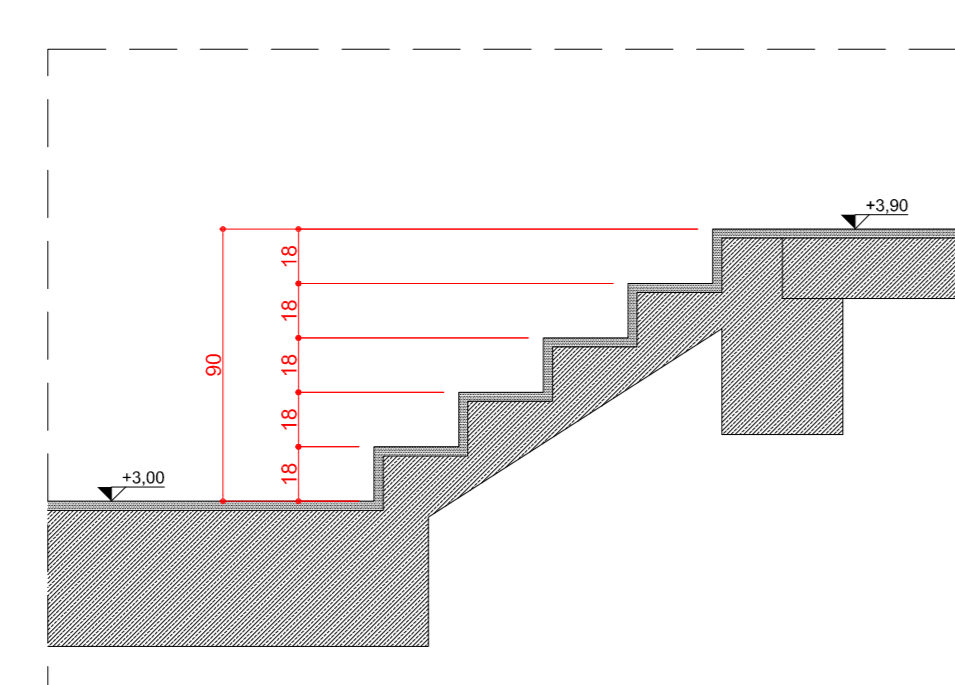

1/25
 ESCADA 09 - CORTE 1

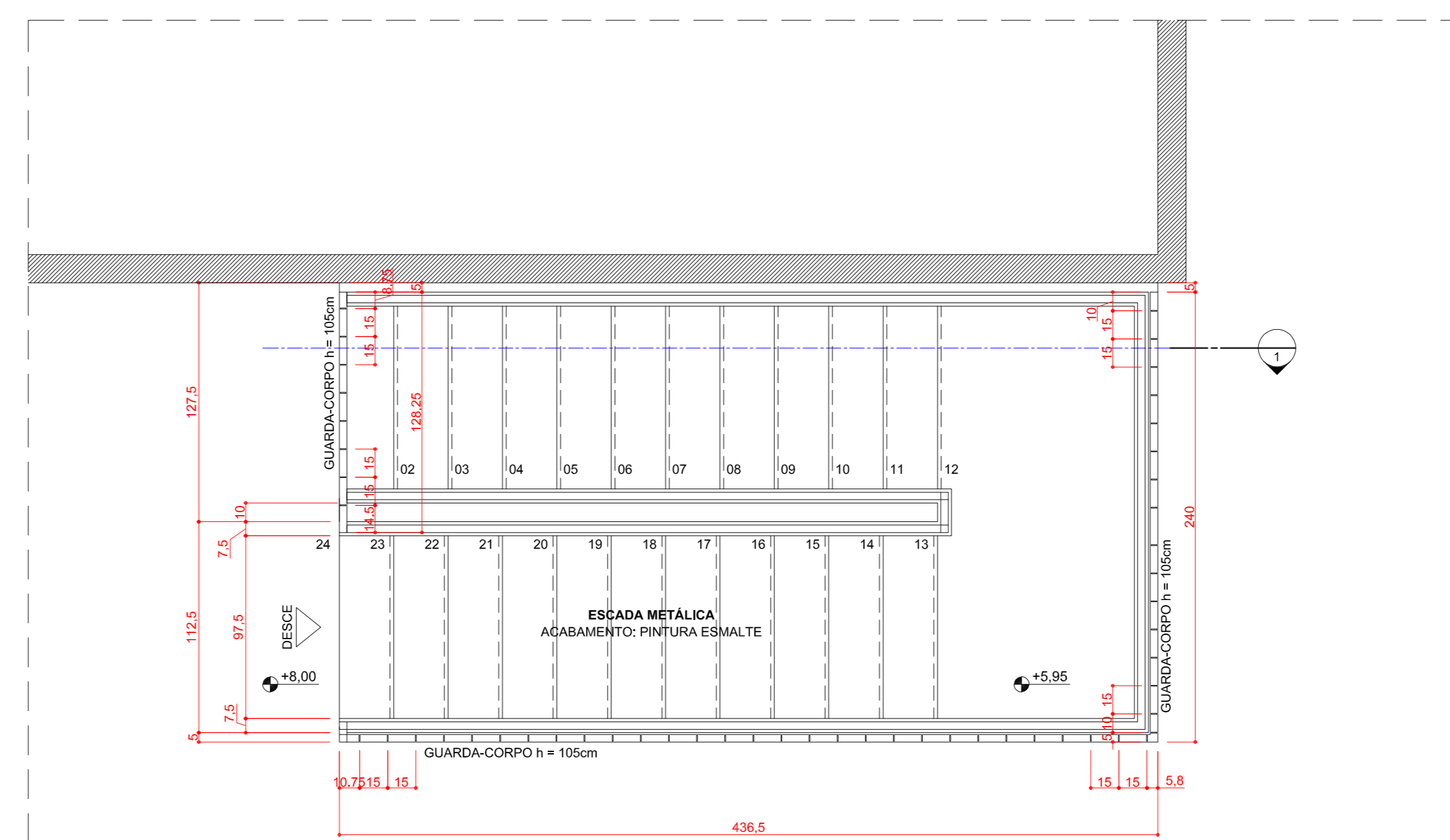

1/25
 ESCADA 10 - PLANTA - NÍVEL 8,00

- OBSERVAÇÕES**
1. TODOS OS PROJETOS COMPLEMENTARES DEVEM ESTAR COMPATÍVEIS COM O PROJETO ARQUITETÔNICO E OS POSSÍVEIS PERMANECER NA OBRA AS PRINCIPAIS ESPECIFICAÇÕES DO PROJETO.
 2. TODA E QUALQUER MODIFICAÇÃO NA OBRA EM RELAÇÃO AO PROJETO ARQUITETÔNICO OU AOS PROJETOS COMPLEMENTARES DEVE SER AUTORIZADA POR ESCRITO, SEMPRE PRECISANDO SER FEITA ATIVAMENTE DE AUTORIZAÇÃO POR ESCRITO DO ARQUITETO PARA ASSEGURAR A VIGÊNCIA DA OBRA ADOTADA, QUALQUER MODIFICAÇÃO DE PROJETO, NÃO AUTORIZADA FORMALMENTE PELO AUTOR, IMPLICARÁ NA RESPONSABILIDADE DO AUTOR DO PROJETO.
 3. EM CASO DE DIVERGÊNCIA ENTRE AS COTAS DOS DESENHOS E SUAS DIMENSÕES MEDIDAS EM OBRA, PREVALECEM SEMPRE AS PRIMEIRAS.
 4. EM CASO DE DIVERGÊNCIA ENTRE OS DESENHOS DE ESCALAS DIFERENTES, PREVALECEM SEMPRE OS DE MAIOR ESCALA.
 5. INDICAR DE DIVERGÊNCIA ENTRE OS DESENHOS DE DIFERENTES, PREVALECEM SEMPRE OS MAIS RECENTES.
 6. A ESPECIFICAÇÃO DOS MATERIAIS E EQUIPAMENTOS DAS INSTALAÇÕES ADOTA E VALE PARA O PREENCHIMENTO INICIAL DO PROGRAMA DE NECESSIDADES DO PROJETO, SENDO ASSIM, FASE NECESSÁRIA - EM TEMPO DE EXECUÇÃO - UM ACOMPANHAMENTO NA APLICAÇÃO DA OBRA, DESTES MATERIAIS PARA QUE OS MESMOS ESTEJAM EM CONFORMIDADE COM AS DIVERGÊNCIAS ACIMA ESPECIFICADAS.
 7. OS MATERIAIS DE CONSTRUÇÃO E AS TÉCNICAS CONSTRUTIVAS UTILIZADAS DEVEM OBEDECER PADRÕES DE QUALIDADE DAS NORMAS ESPECÍFICAS DA NORMA BRASILEIRA, DA ABNT E INMETRO.

VERIFICAR MEDIDAS NA OBRA

Rev. 15	PROJETO EXECUTIVO COMPATIBILIZADO	01/11/2013
---------	-----------------------------------	------------

Fecomércio RS COMPLEXO FECOMÉRCIO - RS
 Sesc | Senac
 LOCAL DA OBRA: AUTO ESTRADA MARECHAL OSÓRIO, 2001 - PORTO ALEGRE-RS

Estúdio41
 JOAL TETELBAM

ARQUITETO: ARQ. DÁRIO CORRÊA DURCE - CAU A46088-5
 ARQ. EMERSON VIDIGAL - CAU A27326-0
 ARQ. ERON COSTIN - CAU A47200-0
 ARQ. FABIO HENRIQUE FÁRIA - CAU A69184-4
 ARQ. JOÃO GABRIEL DE M. R. CORDEIRO - CAU A69403-7

PROJETO ARQUITETÔNICO
PROJETO EXECUTIVO
ESCADA 08, ESCADA 09 E ESCADA 10

PROJETISTA CAD:	FABIO	PROFESSOR:	
REVISOR:	ESTUDIO 41		
APROVAÇÃO:	ESTUDIO 41		
DATA DE EMISSÃO:	01/11/2013		
ESCALA:	1/25	ARQUITETO:	FECOMERCIO-ARQ-PE-DCV-07-R15

DCV-07-R15

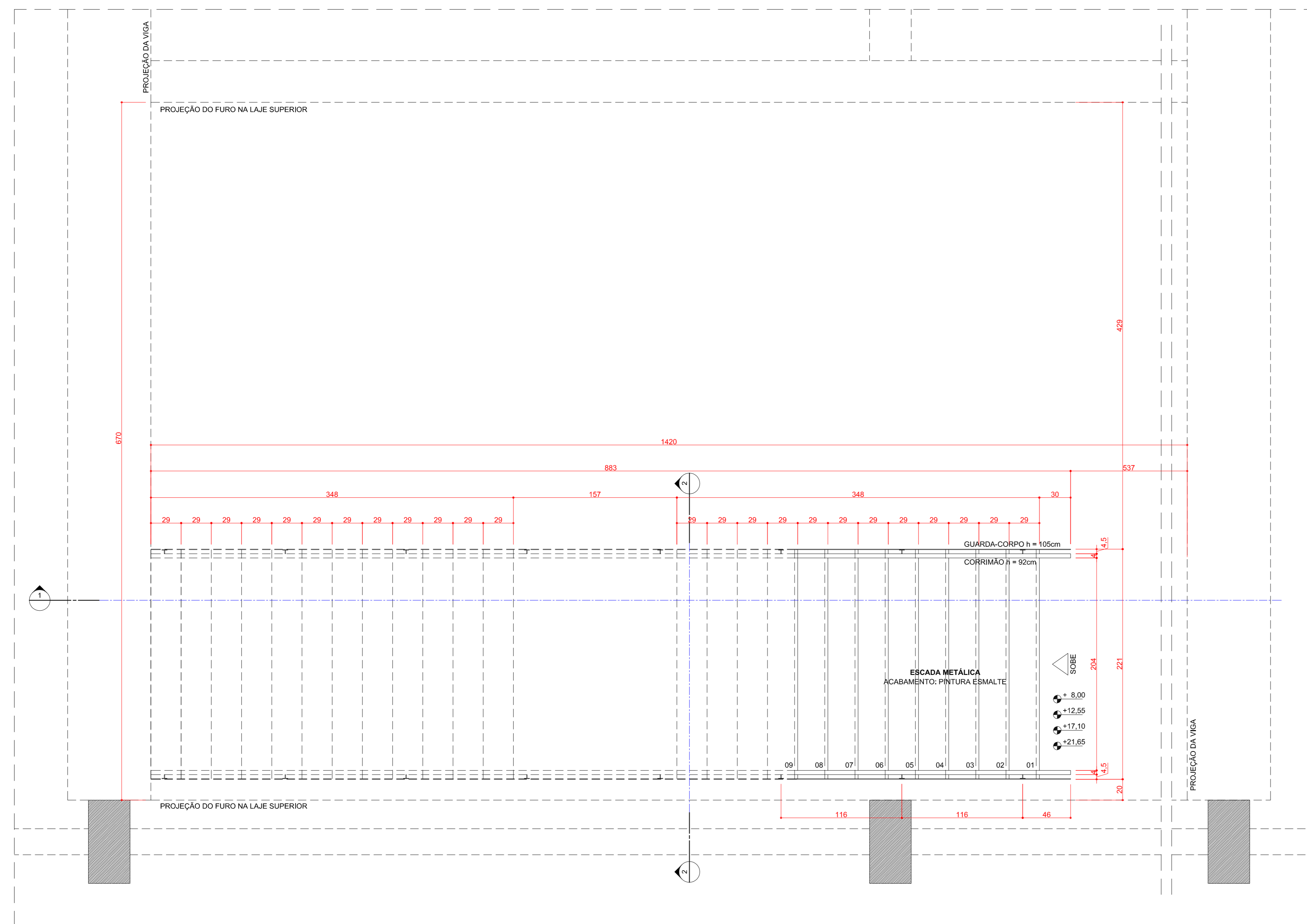

1/25
ESCALA 11 - PLANTA NÍVEL INFERIOR

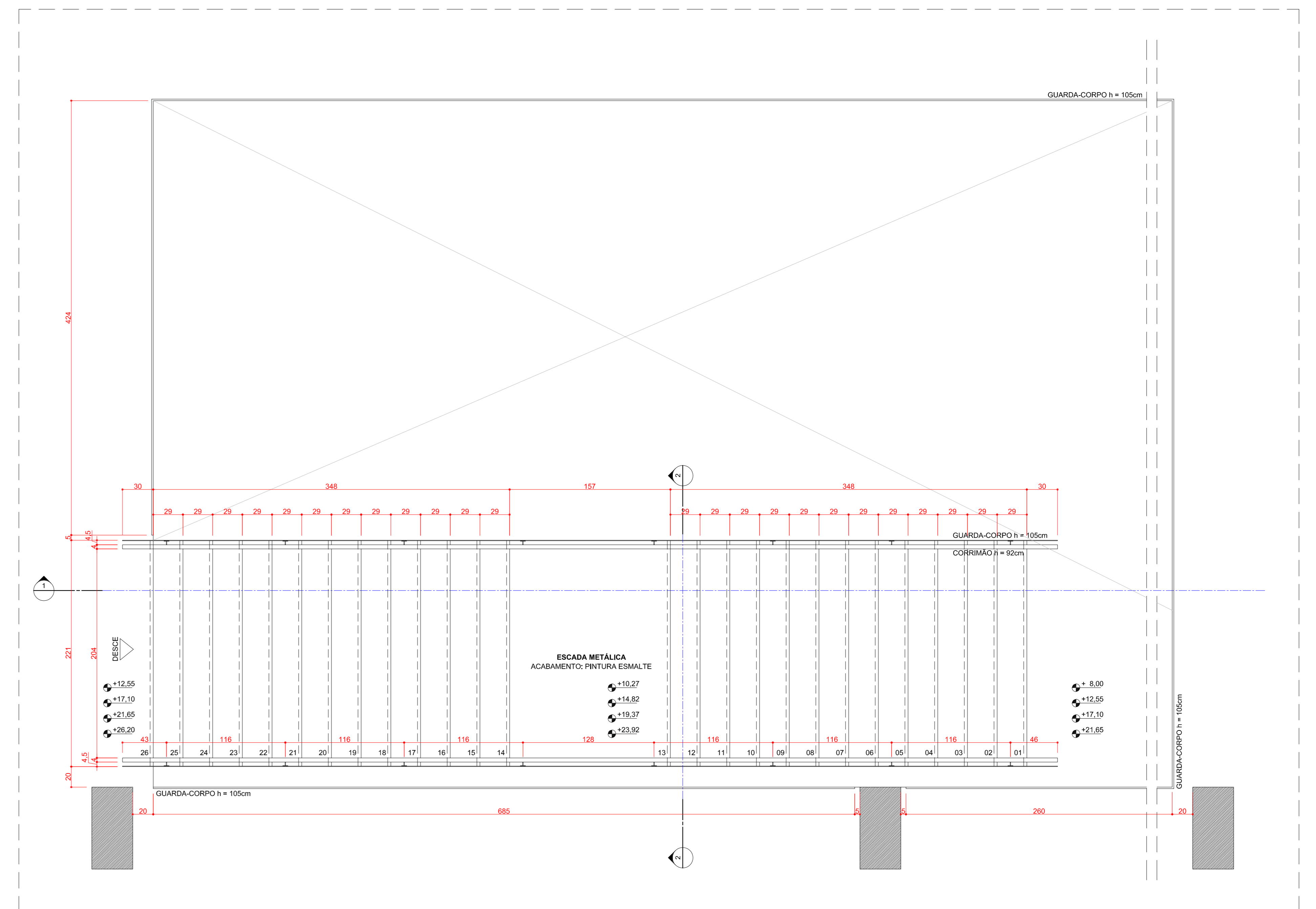

1/25
ESCALA 11 - PLANTA NÍVEL SUPERIOR

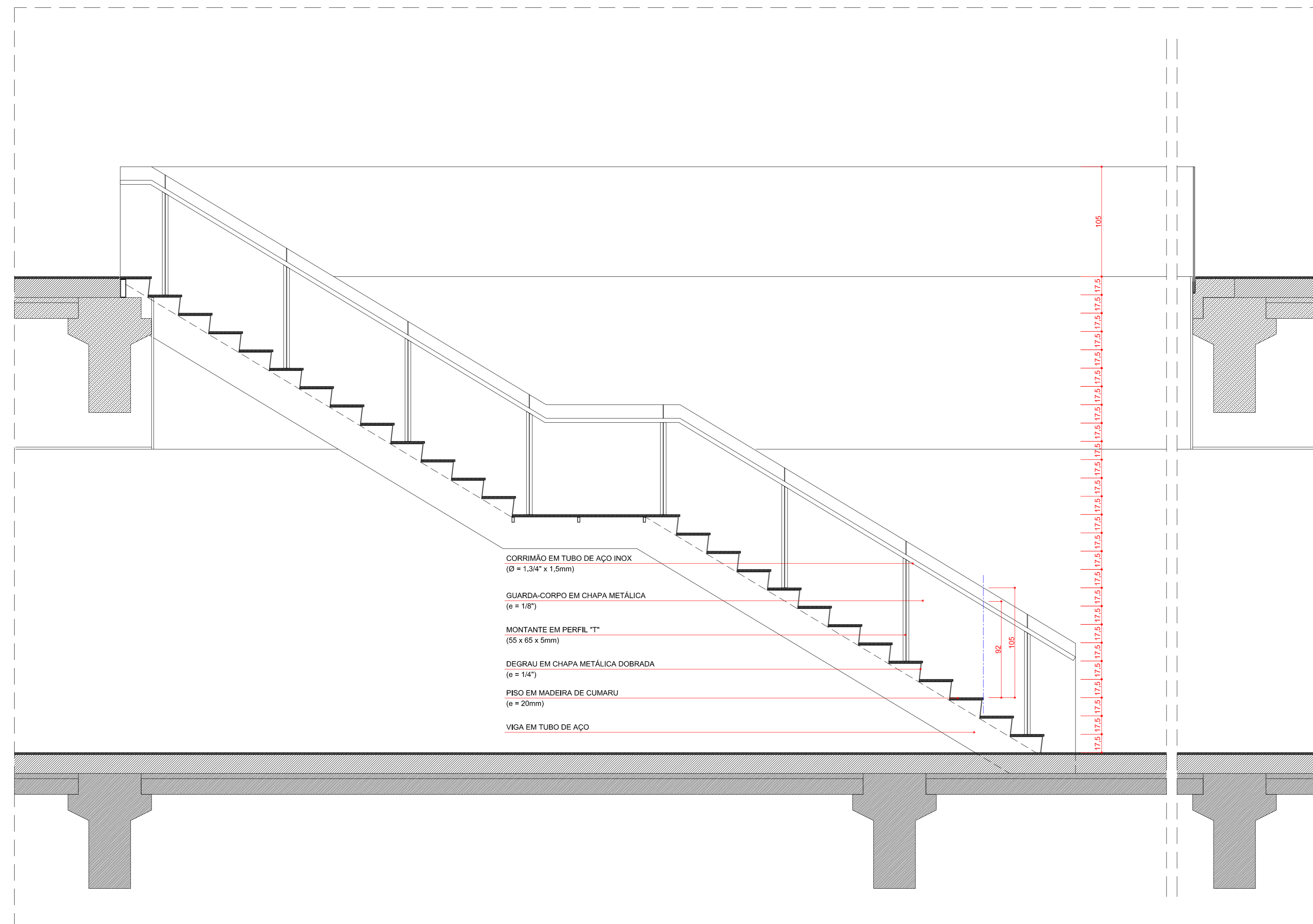

1/25
ESCALA 11 - CORTE 1

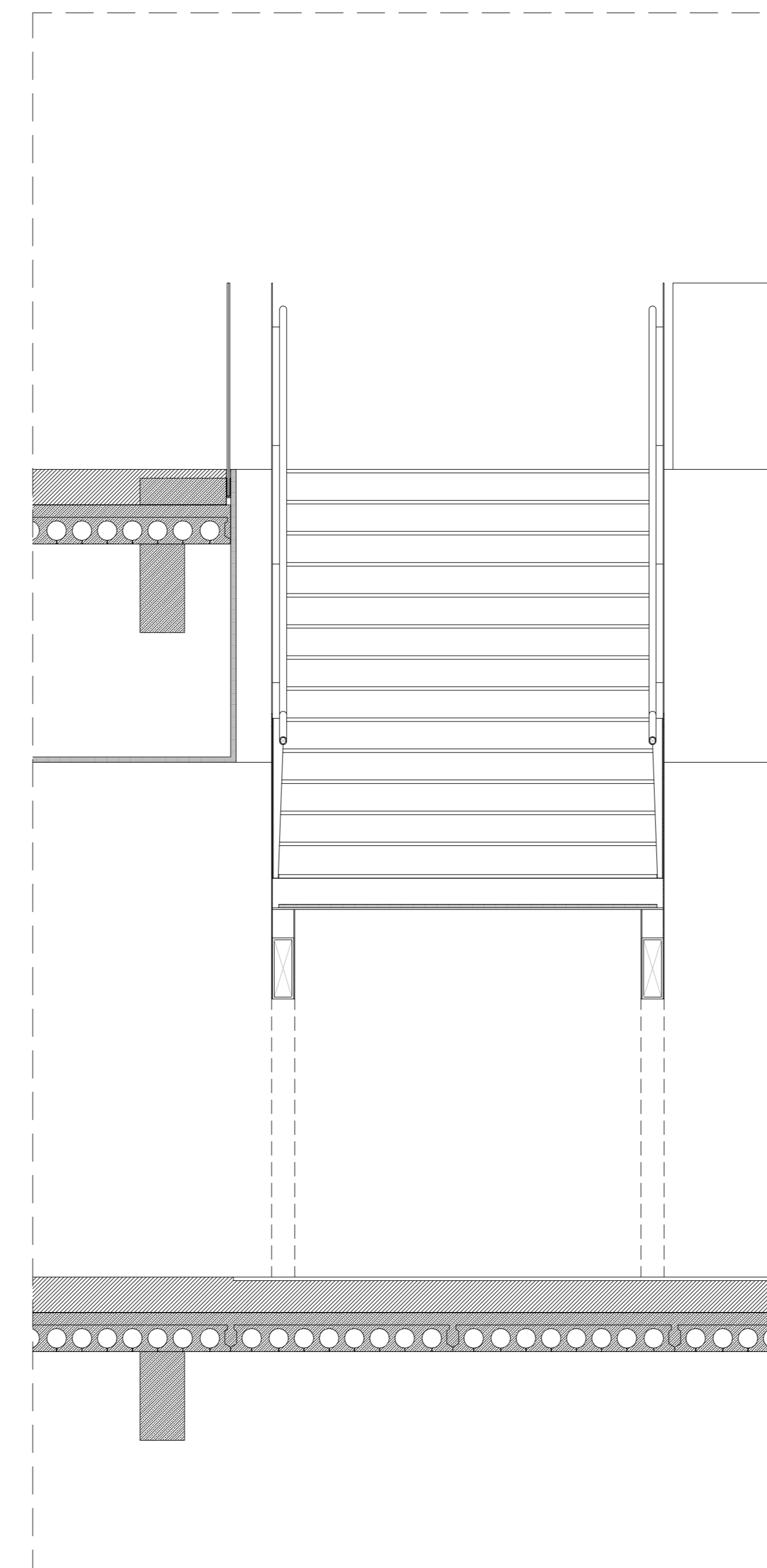

1/25
ESCALA 11 - CORTE 2

- OBSERVAÇÕES**
1. TODOS OS PROJETOS COMPLEMENTARES DEVERÃO ESTAR COMPATÍVEIS COM O PROJETO ARQUITETÔNICO E OS POSSÍVEIS PERMANECER NA OBRA AS PRINCIPAIS ESPECIFICAÇÕES DO PROJETO.
 2. TODA E QUALQUER MODIFICAÇÃO NA OBRA EM RELAÇÃO AO PROJETO ARQUITETÔNICO OU AOS PROJETOS COMPLEMENTARES DEVERÁ SER AUTORIZADA POR ESCRITO DO ARQUITETO PARA ASSEGURAR A METODOLOGIA DE TRABALHO ADOPTADA, QUALQUER MODIFICAÇÃO DE PROJETO, NÃO AUTORIZADA FORMALMENTE PELO AUTOR, IMPLICAR NA RESPONSABILIDADE DO RESPONSÁVEL SOBRE A OBRA DO PROJETO.
 3. EM CASO DE DIVERGÊNCIA ENTRE AS COTAS DOS DESENHOS E SUAS DIMENSÕES MEDIDAS EM OBRA, PREVALECEM SEMPRE AS PRIMEIRAS.
 4. EM CASO DE DIVERGÊNCIA ENTRE OS DESENHOS DE ESCALAS DIFERENTES, PREVALECEM SEMPRE OS DE MAIOR ESCALA.
 5. EM CASO DE DIVERGÊNCIA ENTRE OS DESENHOS DE DIFERENTES PRÉDIOS, PREVALECEM SEMPRE OS MAIS RECENTES.
 6. A ESPECIFICAÇÃO DOS MATERIAIS E EQUIPAMENTOS DAS INSTALAÇÕES NÃO É VÁLIDA PARA O PREENCHIMENTO INICIAL DO PROGRAMA DE NECESSIDADES DO PROJETO, SENDO ASSIM, FASE NECESSÁRIA, EM TEMPO DE EXECUÇÃO, EM ACOMPANHAMENTO NA APLICAÇÃO DA AMOSTRA DESTES MATERIAIS PARA QUE OS MESMOS ESTEJAM EM CONFORMIDADE COM AS DIMENSÕES ACIMA ESPECIFICADAS.
 7. OS MATERIAIS DE CONSTRUÇÃO E AS TÉCNICAS CONSTRUTIVAS UTILIZADAS DEVEM OBEDECER PADRÕES DE QUALIDADE DAS NORMAS ESPECÍFICAS DA NORMA BRASILEIRA, DA ABNT E INMETRO.
- VERIFICAR MEDIDAS NA OBRA**

Rev. 15	PROJETO EXECUTIVO COMPATIBILIZADO	01/11/2013
---------	-----------------------------------	------------

Fecomércio RS COMPLEXO FECOMÉRCIO - RS
Sesc | Senac
LOCAL DA OBRA: AUTO ESTRADA MARECHAL OSÓRIO, 2001 - PORTO ALEGRE-RS

Estúdio41
JOÃO TETELBAUM

PROJETO: ARQ. DÁRIO CORRÊA DURCE - CAU A46088-5
ARQ. EMERSON VIDIGAL - CAU A27326-0
ARQ. ERON COSTA - CAU A47200-9
ARQ. FÁBIO HENRIQUE FÁRIA - CAU A69184-4
ARQ. JOÃO GABRIEL DE M. R. CORDEIRO - CAU A69403-7

PROJETO ARQUITETÔNICO
PROJETO EXECUTIVO
ESCALA 11

PROJETISTA CAD:	FÁBIO	PROJETA:	
REVISOR:	ESTÚDIO 41		
APROVAÇÃO:	ESTÚDIO 41		
DATA DE EMISSÃO:	01/11/2013		
ESCALA:	1/25	ARQUIVO:	FECOMERCI0-ARQ-PE-DCV-08-R15

DCV-08-R15

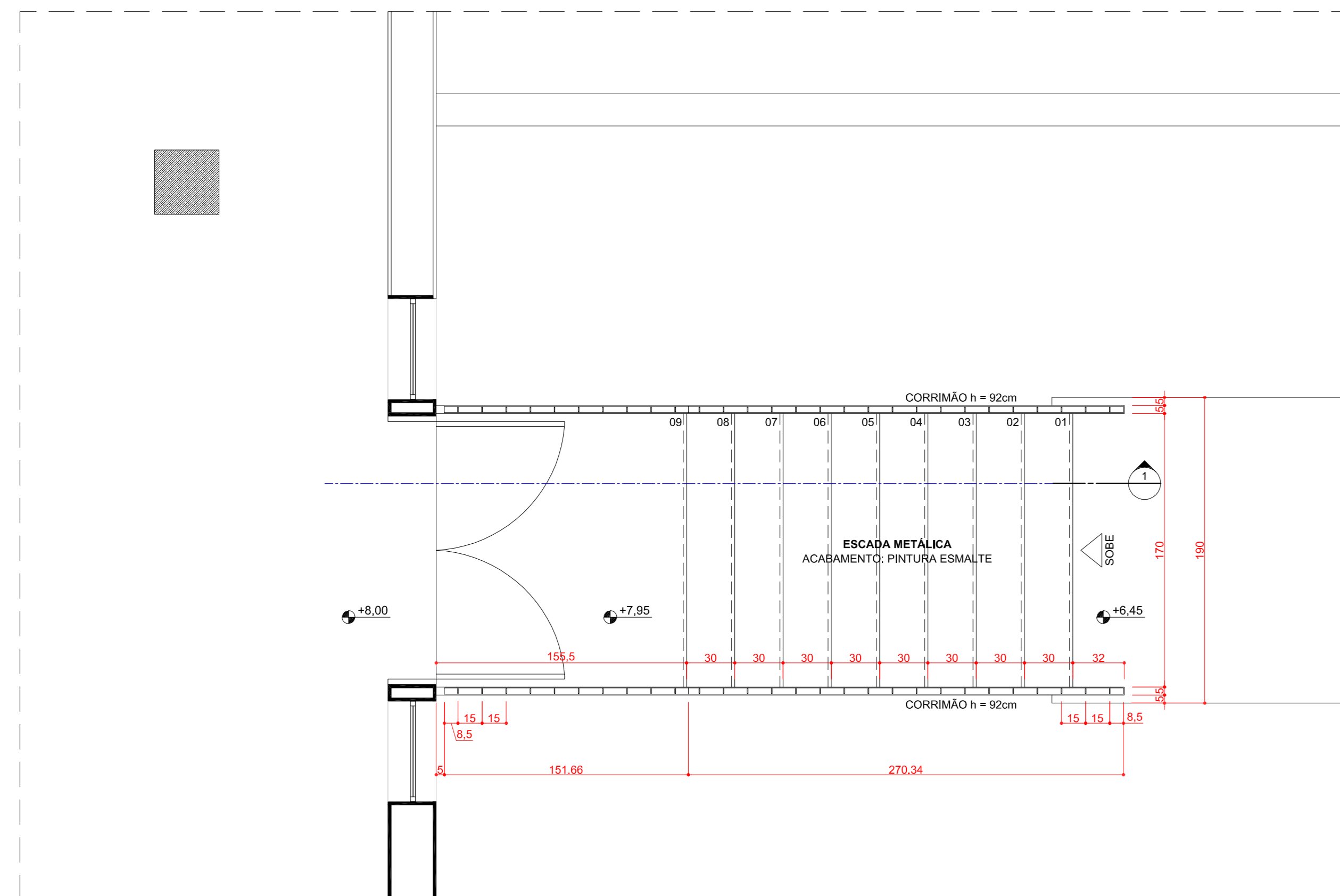

1/25
ESCALADA 12 - PLANTA - NÍVEL 6,45

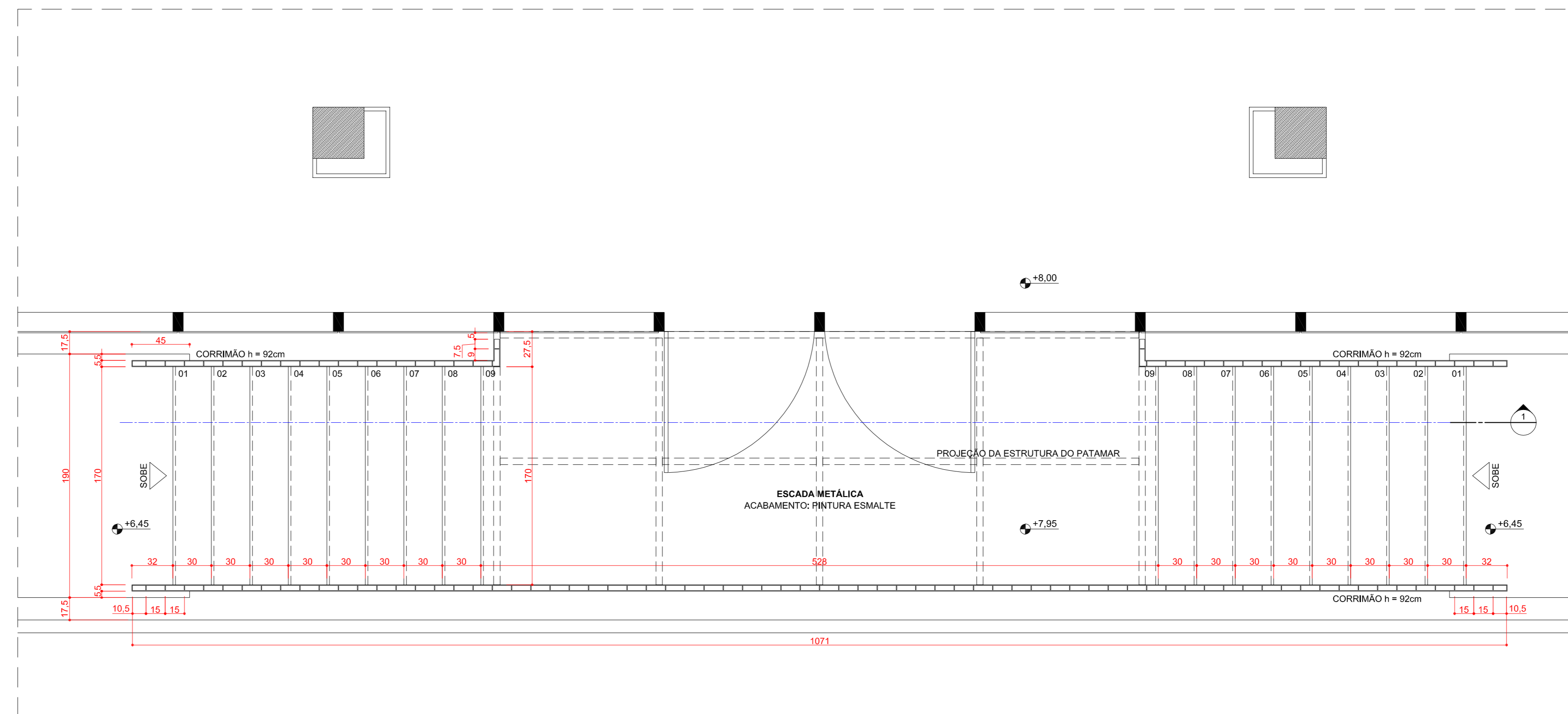

1/25
ESCALADA 13 - PLANTA - NÍVEL 6,45

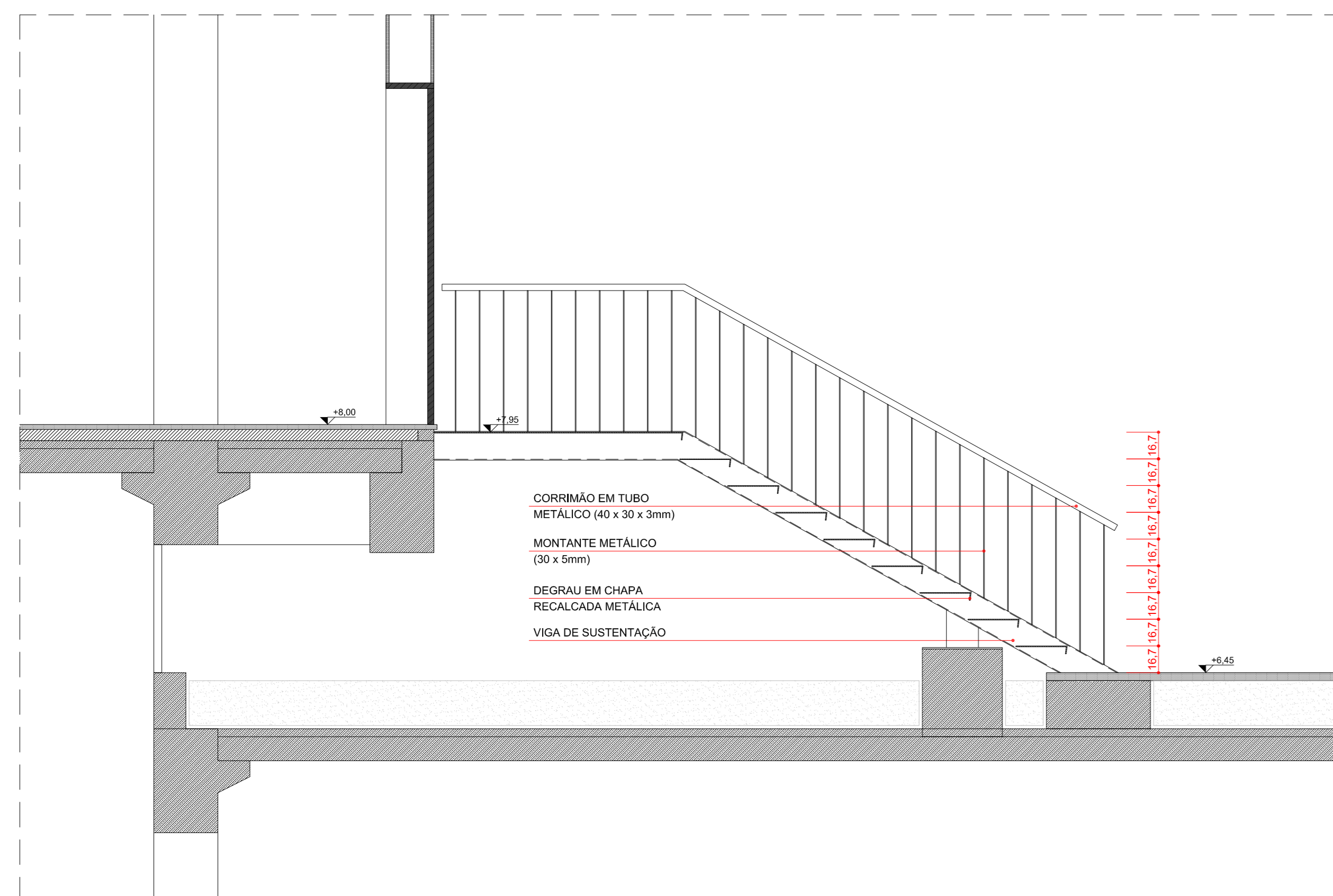

1/25
ESCALADA 12 - CORTE 1

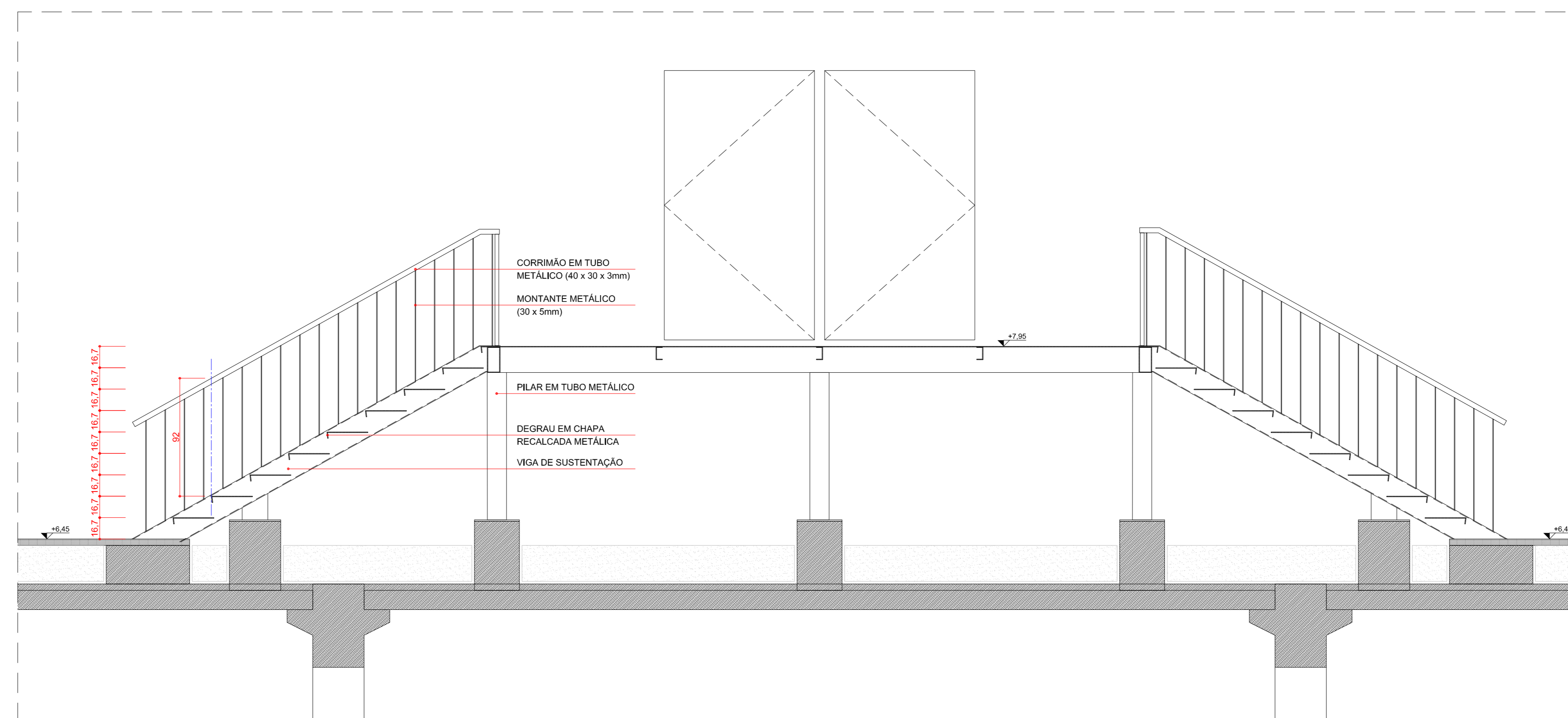

1/25
ESCALADA 13 - CORTE 1

- OBSERVAÇÕES**
1. TODOS OS PROJETOS COMPLEMENTARES DEVERÃO ESTAR COMPATÍVEIS COM O PROJETO ARQUITETÔNICO E SOFICINAR PERSISTÊNCIA NA OBRA AS PRINCIPAIS SUGESTÕES DO ARQUITETO.
 2. TUDO E QUALQUER MODIFICAÇÃO NA OBRA EM RELAÇÃO AO PROJETO ARQUITETÔNICO OU AOS PROJETOS COMPLEMENTARES, QUANDO NÃO FOR INTERFERÊNCIA NO ARQUITETÔNICO, SEMPRE DEVERÁ SER FEITA, ATÉ MESMO SE AUTORIZADA POR ESSO DO ARQUITETO PARA ASSEGURAR A METODOLOGIA DE TRABALHO ADOPTADA, QUALQUER MODIFICAÇÃO DE PROJETO, NÃO AUTORIZADA FORMALMENTE PELO AUTOR, IMPLICAR NA RESPONSABILIDADE DO RESPONSÁVEL SOBRE A OBRA DO PROJETO.
 3. EM CASO DE DIVERGÊNCIA ENTRE AS COTAS DOS DESENHOS E SUAS DIMENSÕES MEDIDAS EM OBRA, PREVALECERÁ SEMPRE AS PRIMEIRAS.
 4. EM CASO DE DIVERGÊNCIA ENTRE OS DESENHOS DE ESCALAS DIFERENTES, PREVALECERÁ SEMPRE O DE MAIOR ESCALA.
 5. INDICAR DE DIVERGÊNCIA ENTRE OS DESENHOS DE DIFERENTES, PREVALECERÁ SEMPRE OS MAIS RECENTES.
 6. A ESPECIFICAÇÃO DOS MATERIAIS E EQUIPAMENTOS DAS INSTALAÇÕES DEVE SER FEITA PARA UM PREENCHIMENTO FINAL DO PROGRAMA DE NECESSIDADES DO PROJETO, SENDO ASSIM, FASE NECESSÁRIO, EM TEMPO DE EXECUÇÃO, UM ACOMPANHAMENTO NA APLICAÇÃO DA MOSTRA DESETER MATERIAS PARA QUE OS MESMOS ESTEJAM EM CONFORMIDADE COM AS DIMENSÕES ACIMA ESPECIFICADAS.
 7. OS MATERIAIS DE CONSTRUÇÃO E AS TÉCNICAS CONSTRUTIVAS UTILIZADAS DEVEM OBEDECER PADRÕES DE QUALIDADE DAS NORMAS ESPECÍFICAS DA NORMA BRASILEIRA, DA ABNT E INTERNET.
- VERIFICAR MEDIDAS NA OBRA**

Rev. 15	PROJETO EXECUTIVO COMPATIBILIZADO	01/11/2013
---------	-----------------------------------	------------

Fecomércio RS **COMPLEXO FECOMÉRCIO - RS**
 Sesc | Senac
 LOCAL DA OBRA: AUTO ESTRADA MARECHAL OSÓRIO, 2001 - PORTO ALEGRE-RS

Estúdio41 **JOAL TETELBAM**

ARQUITETOS:
 ARQ. DÁRIO CORRÊA DURCE - CAU A46088-5
 ARQ. EMERSON VIDIGAL - CAU A27326-0
 ARQ. ERON COSTIN - CAU A47200-0
 ARQ. FABIO HENRIQUE FÁRIA - CAU A69184-4
 ARQ. JOÃO GABRIEL DE M. R. CORDEIRO - CAU A69403-7

NÚMERO DO PROJETO:
 2012/10

PROJETO ARQUITETÔNICO
PROJETO EXECUTIVO
ESCALADA 12 E ESCALADA 13

PROJETISTA CAD:	FABIO	PROJENCA:
REVISOR:	ESTUDIO 41	
APROVAÇÃO:	ESTUDIO 41	
DATA DE EMISSÃO:	01/11/2013	
ESCALA:	1/25	ARQUIVO: FECOMERCIO-ARQ-PE-DCV-09R15

DCV-09-R15

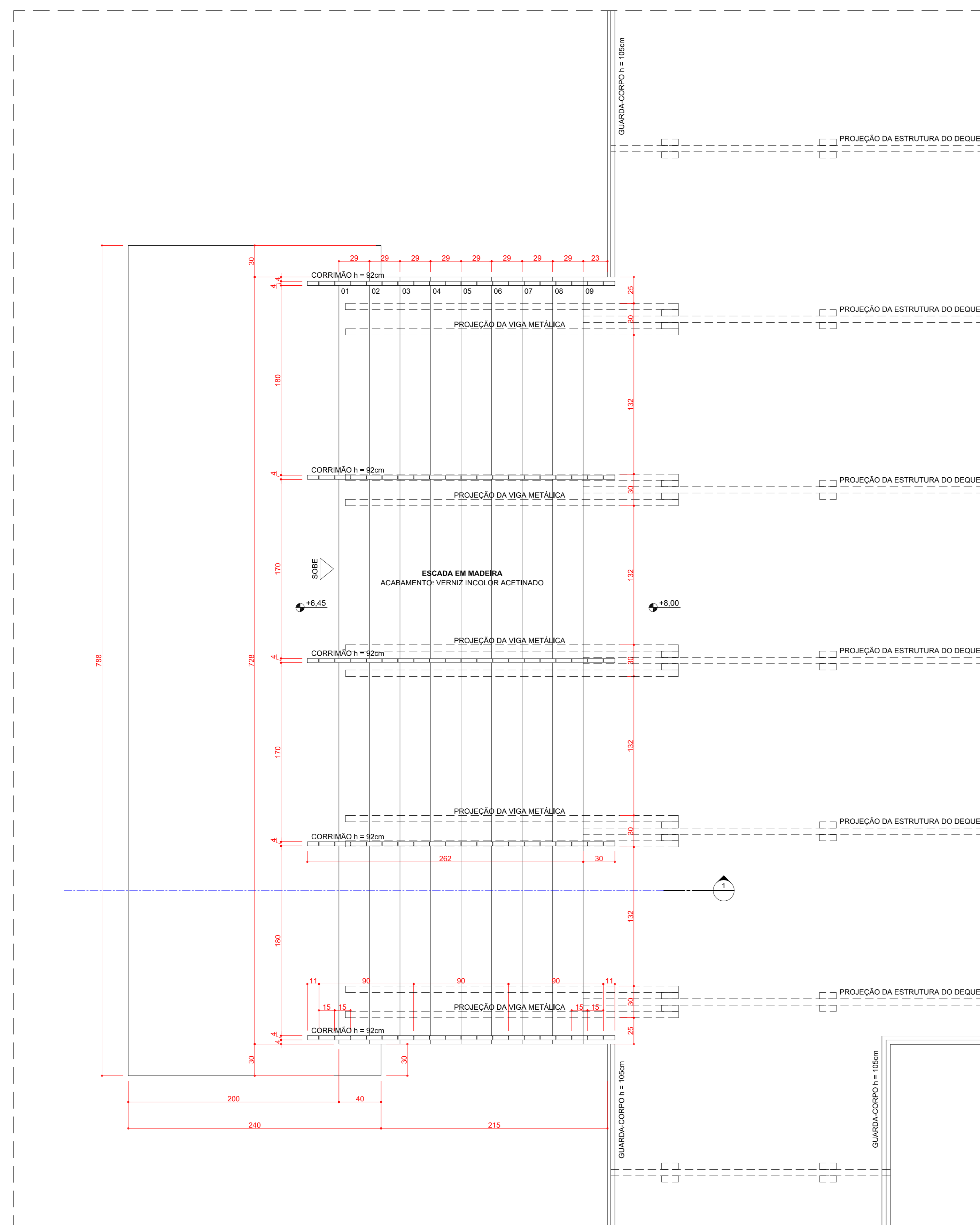

1/25 ESCADA 14 - PLANTA - NÍVEL 6,45

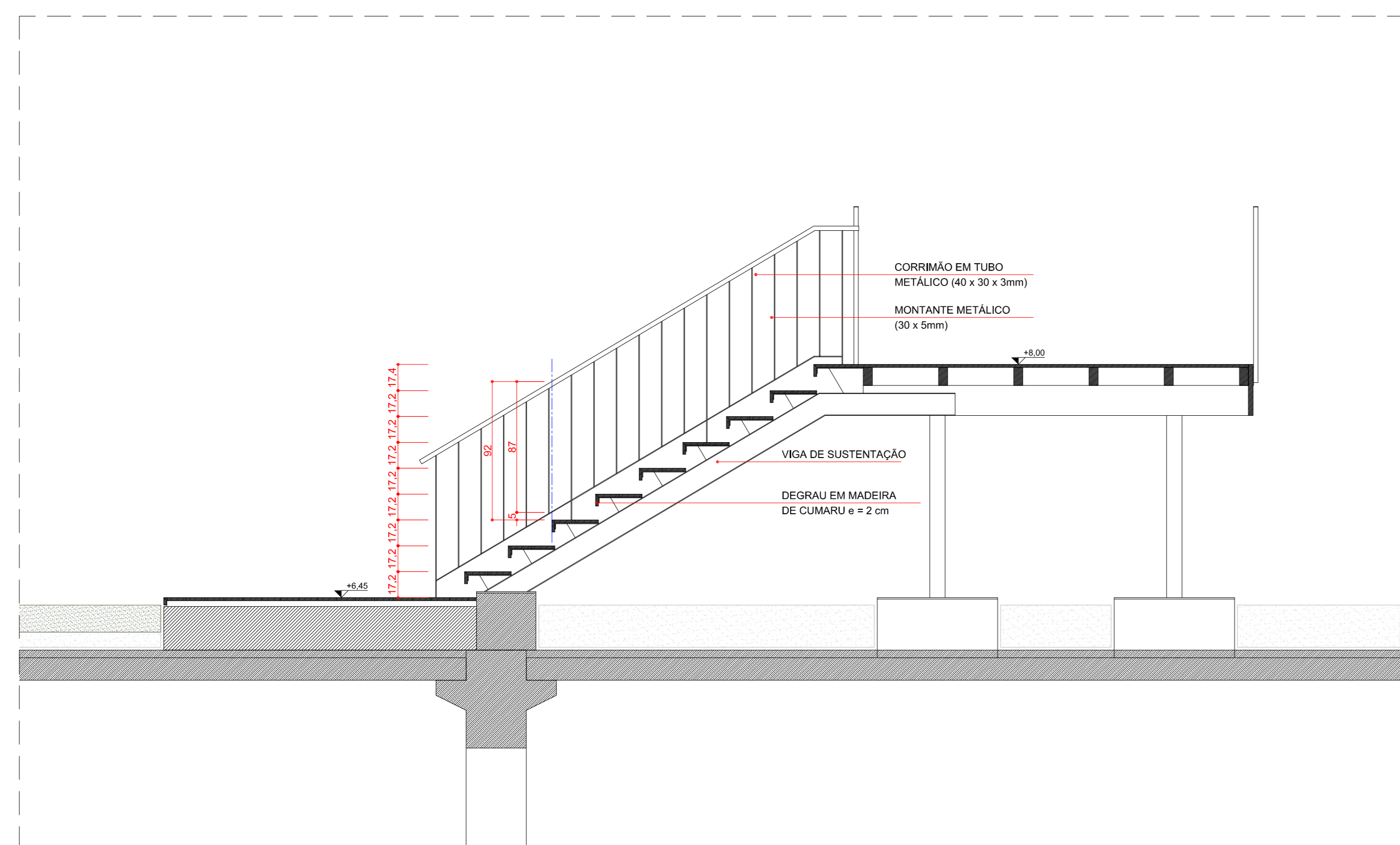

1/25 ESCADA 14 - CORTE 1

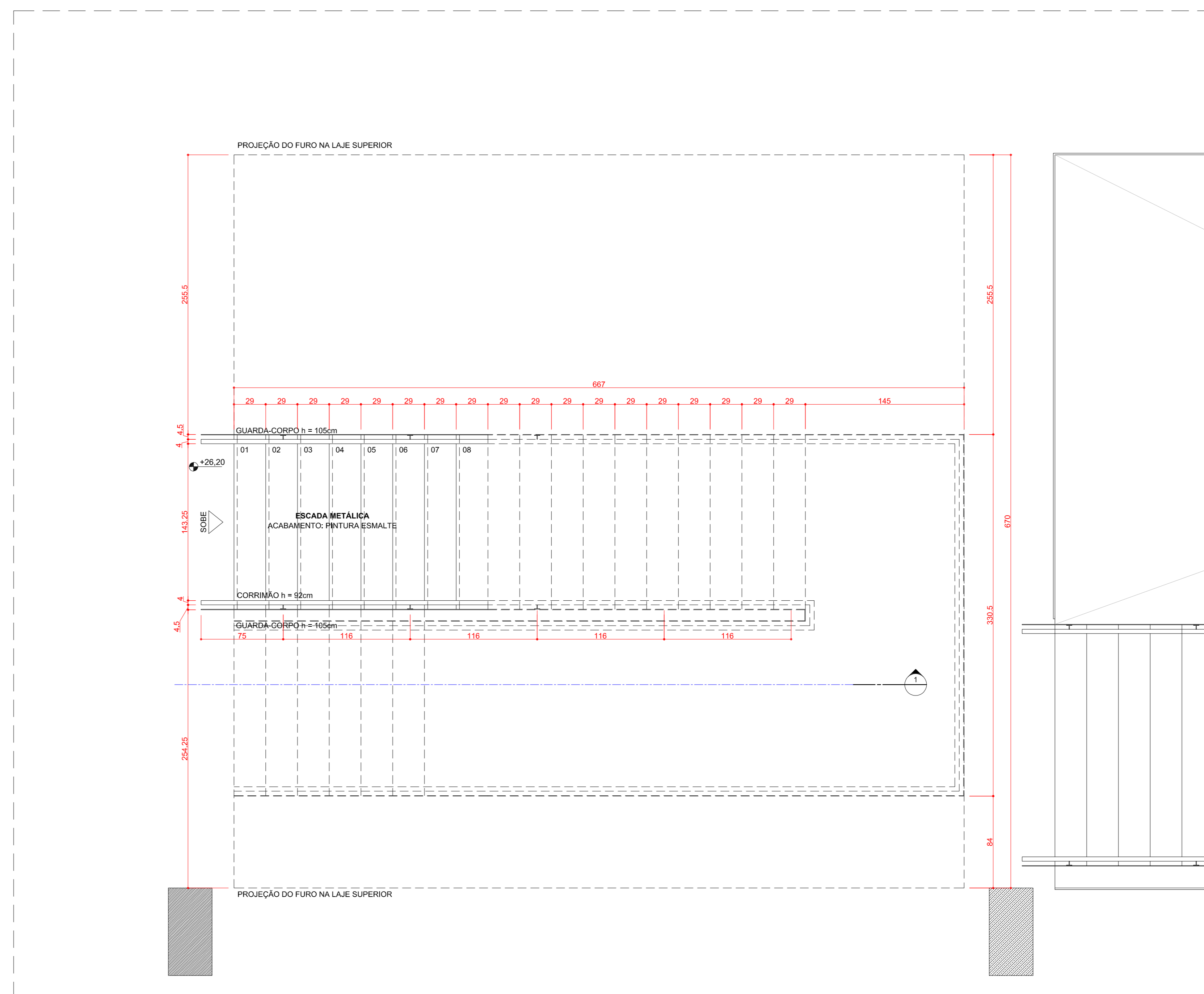

1/25 ESCADA 15 - PLANTA - NÍVEL 26,20

- OBSERVAÇÕES**
1. TODOS OS PROJETOS COMPLEMENTARES DEVEM ESTAR COMPATÍVEIS COM O PROJETO ARQUITETÔNICO E OS POSSÍVEIS PERMANECER NA OBRA AS PRINCIPAIS INDICAÇÕES DO PROJETO.
 2. TODA E QUALQUER MODIFICAÇÃO NA OBRA, EM RELAÇÃO AO PROJETO ARQUITETÔNICO OU AOS PROJETOS COMPLEMENTARES, QUANDO NÃO FOR INTERFERÊNCIA NO PROJETO, SEMPRE DEVERÁ SER FEITA, ATÉ MESMO SE AUTORIZADA POR ESCRITO DO ARQUITETO, PARA ASSEGURAR A METODOLOGIA DE TRABALHO ADOPTADA, QUALQUER MODIFICAÇÃO DE PROJETO, NÃO AUTORIZADA FORMALMENTE PELO AUTOR, IMPLICAR NA RESPONSABILIDADE SOBRE A AUTORIA DO PROJETO.
 3. EM CASO DE DIVERGÊNCIA ENTRE AS COTAS DOS DESENHOS E SUAS DIMENSÕES MEDIDAS EM OBRA, PREVALECEM SEMPRE AS PRIMEIRAS.
 4. EM CASO DE DIVERGÊNCIA ENTRE OS DESENHOS DE ESCALAS DIFERENTES, PREVALECEM SEMPRE OS DE MAIOR ESCALA.
 5. INDICAÇÃO DE DIVERGÊNCIA ENTRE OS DESENHOS DE DIFERENTES, PREVALECEM SEMPRE OS MAIS RECENTES.
 6. A ESPECIFICAÇÃO DOS MATERIAIS E EQUIPAMENTOS DAS INSTALAÇÕES DEVE SER ADEQUADA PARA O PREENCHIMENTO DO PROGRAMA DE NECESSIDADES DO PROJETO, SENDO ASSIM, FASE NECESSÁRIO, EM TERMO DE EXECUÇÃO, UM ACOMPANHAMENTO NA APLICAÇÃO DA MOSTRA DESTES MATERIAIS PARA QUE OS MESMOS ESTEJAM EM CONFORMIDADE COM AS DIMENSÕES ABAIXO ESPECIFICADAS.
 7. OS MATERIAIS DE CONSTRUÇÃO E AS TÉCNICAS CONSTRUTIVAS UTILIZADAS DEVEM OBEDECER PADRÕES DE QUALIDADE DAS NORMAS ESPECÍFICAS DA NORMA BRASILEIRA, DA ABNT E INMETRO.
- VERIFICAR MEDIDAS NA OBRA**

Rev. 15	PROJETO EXECUTIVO COMPATIBILIZADO	01/11/2013
---------	-----------------------------------	------------

Fecomércio RS **COMPLEXO FECOMÉRCIO - RS**
 Sesc | Senac
 LOCAL DA OBRA: AUTO ESTRADA MARECHAL OSÓRIO, 2001 - PORTO ALEGRE-RS

Estúdio41
 JOAL TETELBAUM

AUTORES:
 ARQ. DÁRIO CORRÊA DURCE - CAU A46088-5
 ARQ. EMERSON VIDIGAL - CAU A27326-0
 ARQ. ERON COSTIN - CAU A47200-0
 ARQ. FABIO HENRIQUE FÁRIA - CAU A69184-4
 ARQ. JOÃO GABRIEL DE M. R. CONDEIRO - CAU A69403-7

NÚMERO DO PROJETO:
 2012/10

PROJETO ARQUITETÔNICO
PROJETO EXECUTIVO
ESCALA 12 E ESCADA 15

PROJETISTA CAD:	FABIO	PROJENCA:	
REVISOR:	ESTUDIO 41		
APROVAÇÃO:	ESTUDIO 41		
DATA DE EMISSÃO:	01/11/2013		
ESCALA:	1/25	ARQUIVO:	FECOMERCIO-ARQ-PE-DCV-10-R15

DCV-10-R15

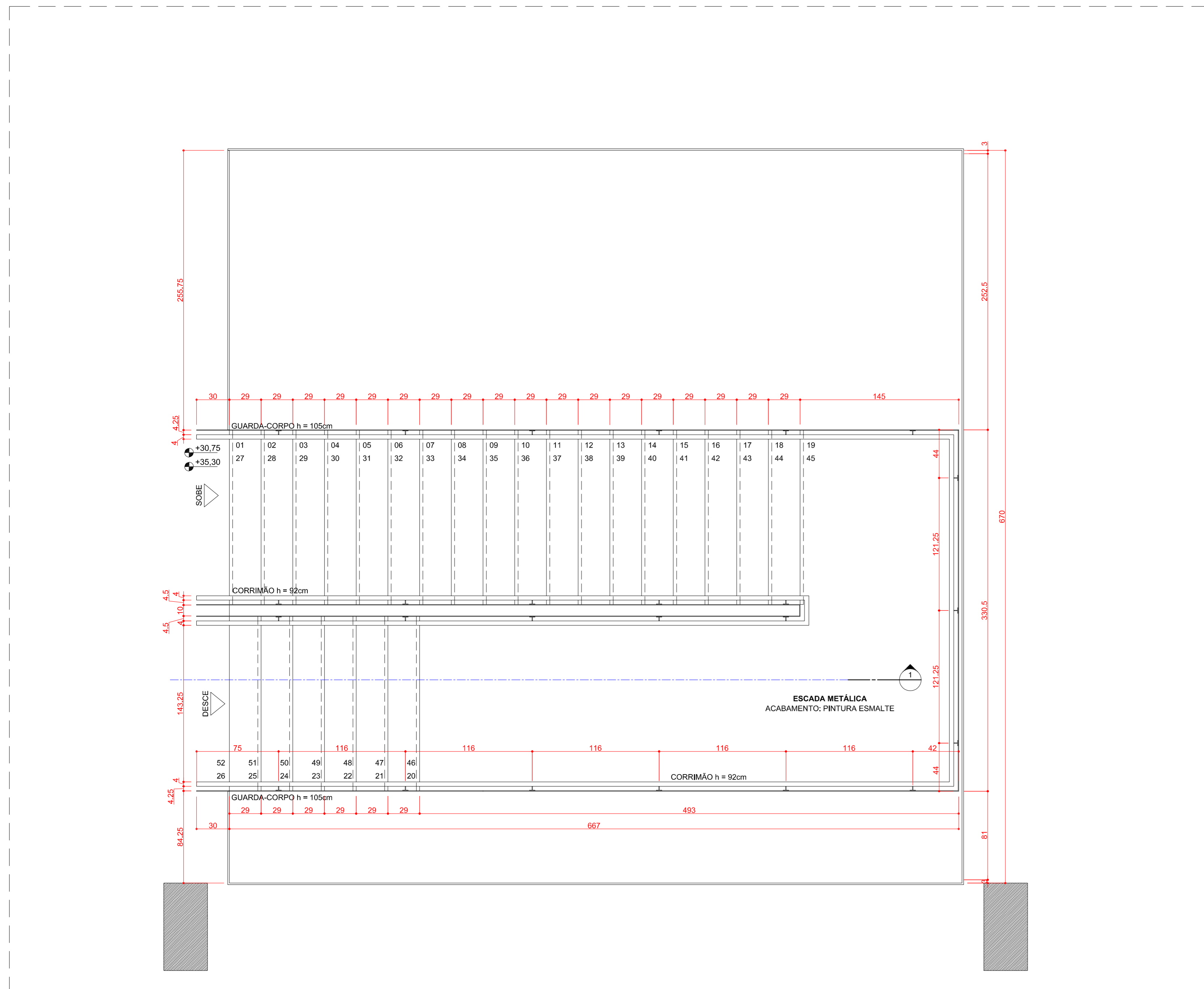

1/25
 ESCADA 15 - PLANTA - NÍVEL 30,75 E 35,30

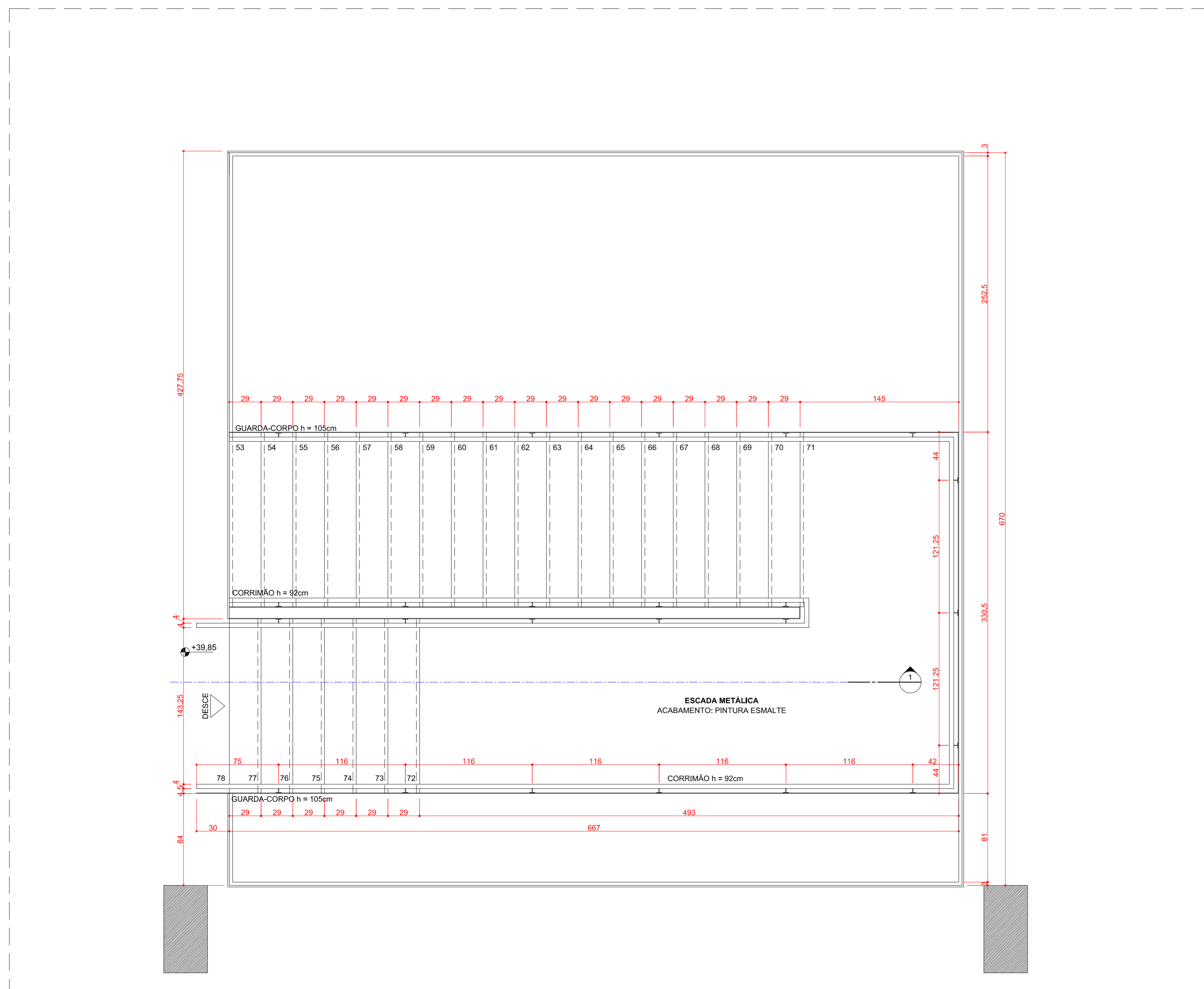

1/25
 ESCADA 15 - PLANTA - NÍVEL 39,85

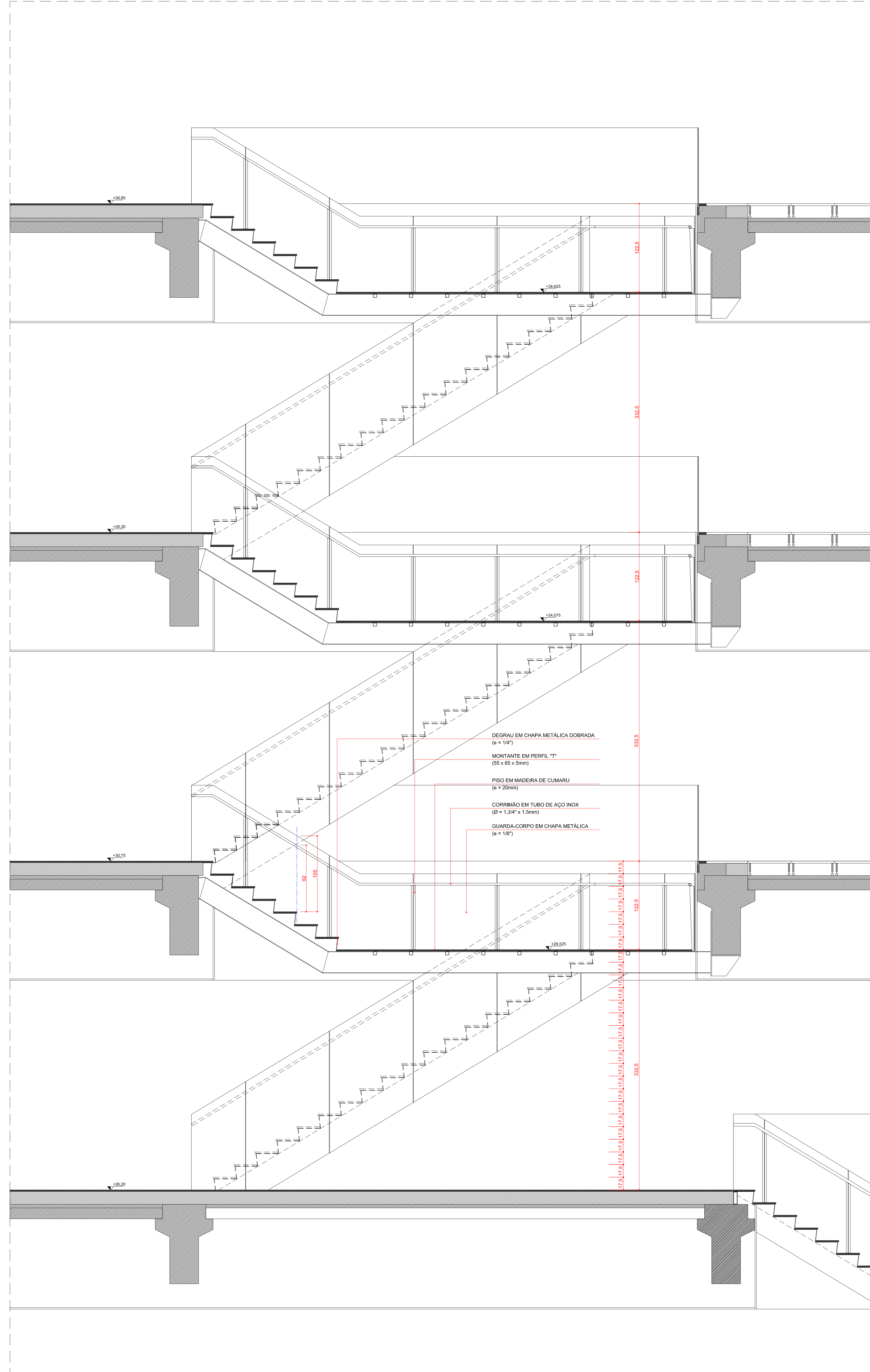

1/25
 ESCADA 15 - CORTE 1

OBSERVAÇÕES

1. TODOS OS PROJETOS COMPLEMENTARES DEVEM ESTAR COMPATÍVEIS COM O PROJETO ARQUITETÔNICO E SUAS POSSÍVEIS PERMANÊNCIAS NA OBRA AS PRINCIPAIS ESPECIFICAÇÕES DO PROJETO.
2. TODA E QUALQUER MODIFICAÇÃO NA OBRA, EM RELAÇÃO AO PROJETO ARQUITETÔNICO OU AOS PROJETOS COMPLEMENTARES, DEVE SER AUTORIZADA POR ESCRITO DO ARQUITETO PARA ASSEGURAR A METODOLOGIA DE TRABALHO ADOPTADA, QUALQUER MODIFICAÇÃO DE PROJETO, NÃO AUTORIZADA FORMALMENTE PELO AUTOR, IMPLICAR NA RESPONSABILIDADE SOBRE A AUTORIA DO PROJETO.
3. EM CASO DE DIVERGÊNCIA ENTRE AS COTAS DOS DESENHOS E SUAS DIMENSÕES MEDIDAS EM OBRA, PREVALECEM SEMPRE AS PRIMEIRAS.
4. EM CASO DE DIVERGÊNCIA ENTRE OS DESENHOS DE ESCALAS DIFERENTES, PREVALECEM SEMPRE OS DE MAIOR ESCALA.
5. INDICAÇÃO DE DIVERGÊNCIA ENTRE OS DESENHOS DE DIFERENTES PREVALECEM SEMPRE OS MAIS RECENTES.
6. A ESPECIFICAÇÃO DOS MATERIAIS E EQUIPAMENTOS DAS INSTALAÇÕES NÃO É VÁLIDA PARA O PREENCHIMENTO FINAL DO PROGRAMA DE NECESSIDADES DO PROJETO, SENDO ASSIM, FASE NECESSÁRIA EM TEMPO DE EXECUÇÃO, EM ACOMPANHAMENTO NA APLICAÇÃO DA AMOSTRA DESETE MATERIAIS PARA QUE OS MESMOS ESTEJAM EM CONFORMIDADE COM AS DIMENSÕES E AS ESPECIFICAÇÕES.
7. OS MATERIAIS DE CONSTRUÇÃO E AS TÉCNICAS CONSTRUTIVAS UTILIZADAS DEVEM OBEDECER PADRÕES DE QUALIDADE DAS NORMAS ESPECÍFICAS DA NORMA BRASILEIRA, DA ABNT E INMETRO.

VERIFICAR MEDIDAS NA OBRA

Rev. 15	PROJETO EXECUTIVO COMPATIBILIZADO	01/11/2013
---------	-----------------------------------	------------

Fecomércio RS COMPLEXO FECOMÉRCIO - RS
 Sesc | Senac
 LOCAL DA OBRA: AUTO ESTRADA MARECHAL OSÓRIO, 2001 - PORTO ALEGRE-RS

Estúdio41
 JOÃO TETTELLAM

PROJETA: ARQ. DÁRIO CORRÊA DURCE - CAU A46088-5
 ARQ. EMERSON VIDIGAL - CAU A27326-0
 ARQ. ERON COSTIN - CAU A47200-9
 ARQ. FABIO HENRIQUE FÁRIA - CAU A69184-4
 ARQ. JOÃO GABRIEL DE M. R. CORDEIRO - CAU A69403-7

PROJETO ARQUITETÔNICO

PROJETO EXECUTIVO

ESCADA 15

PROJETISTA CAD:	FABIO	PRONOME:	
REVISOR:	ESTUDIO 41		
APROVAÇÃO:	ESTUDIO 41		
DATA DE EMISSÃO:	01/11/2013		
ESCALA:	1/25	ARQUIVO:	FECOMERCIO-ARQ-PE-DCV-11-R15

DCV-11-R15

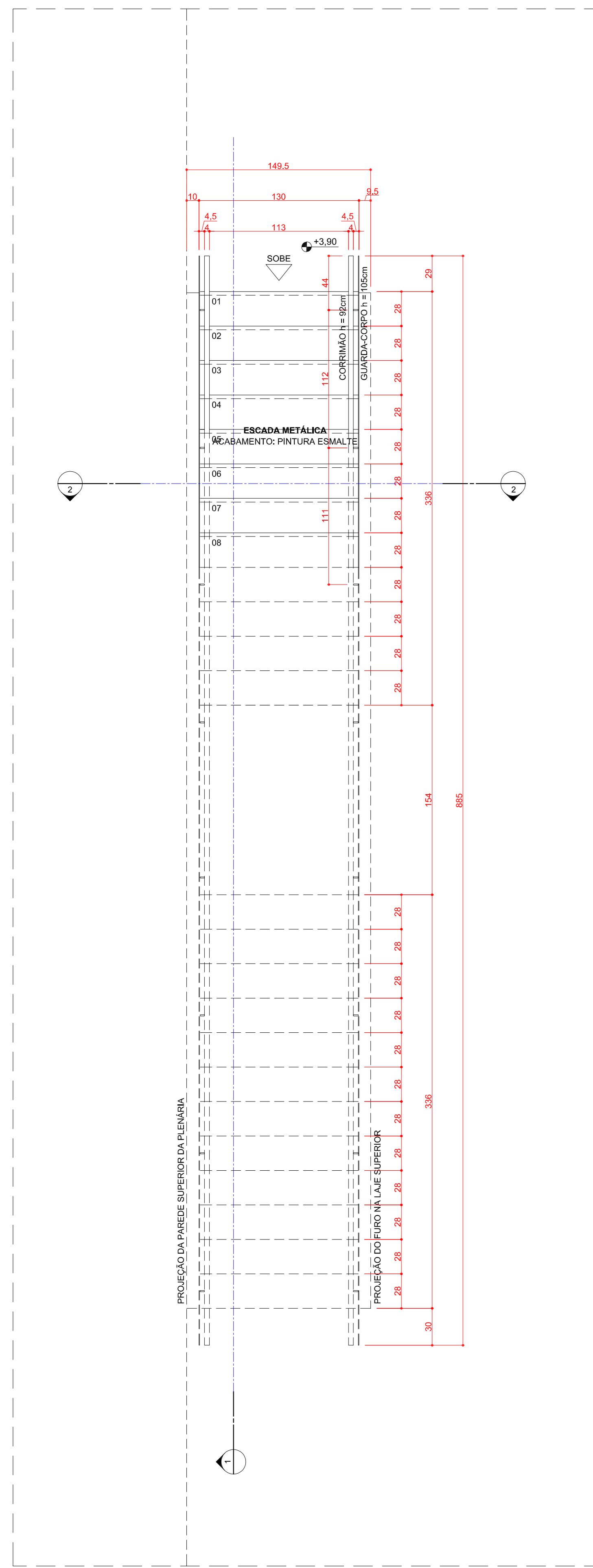

1/25 ESCADA 16 - PLANTA - NÍVEL 35,30

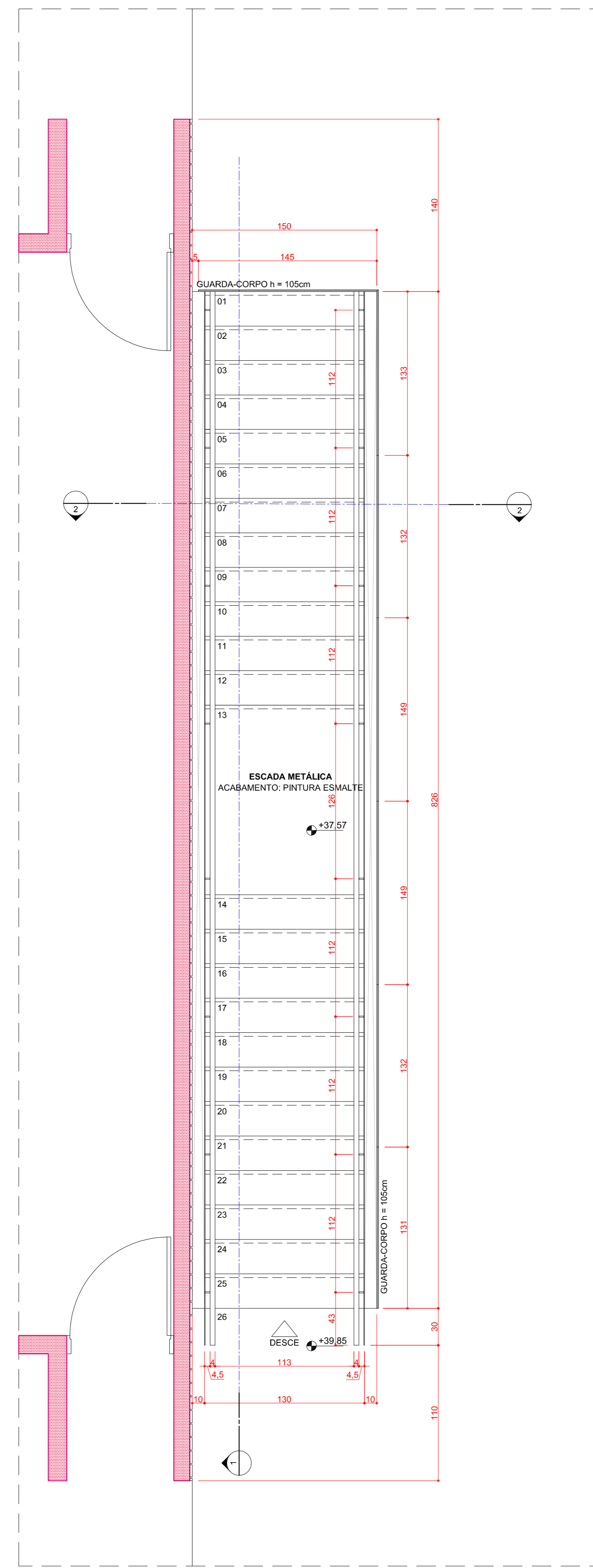

1/25 ESCADA 16 - PLANTA - NÍVEL 39,85

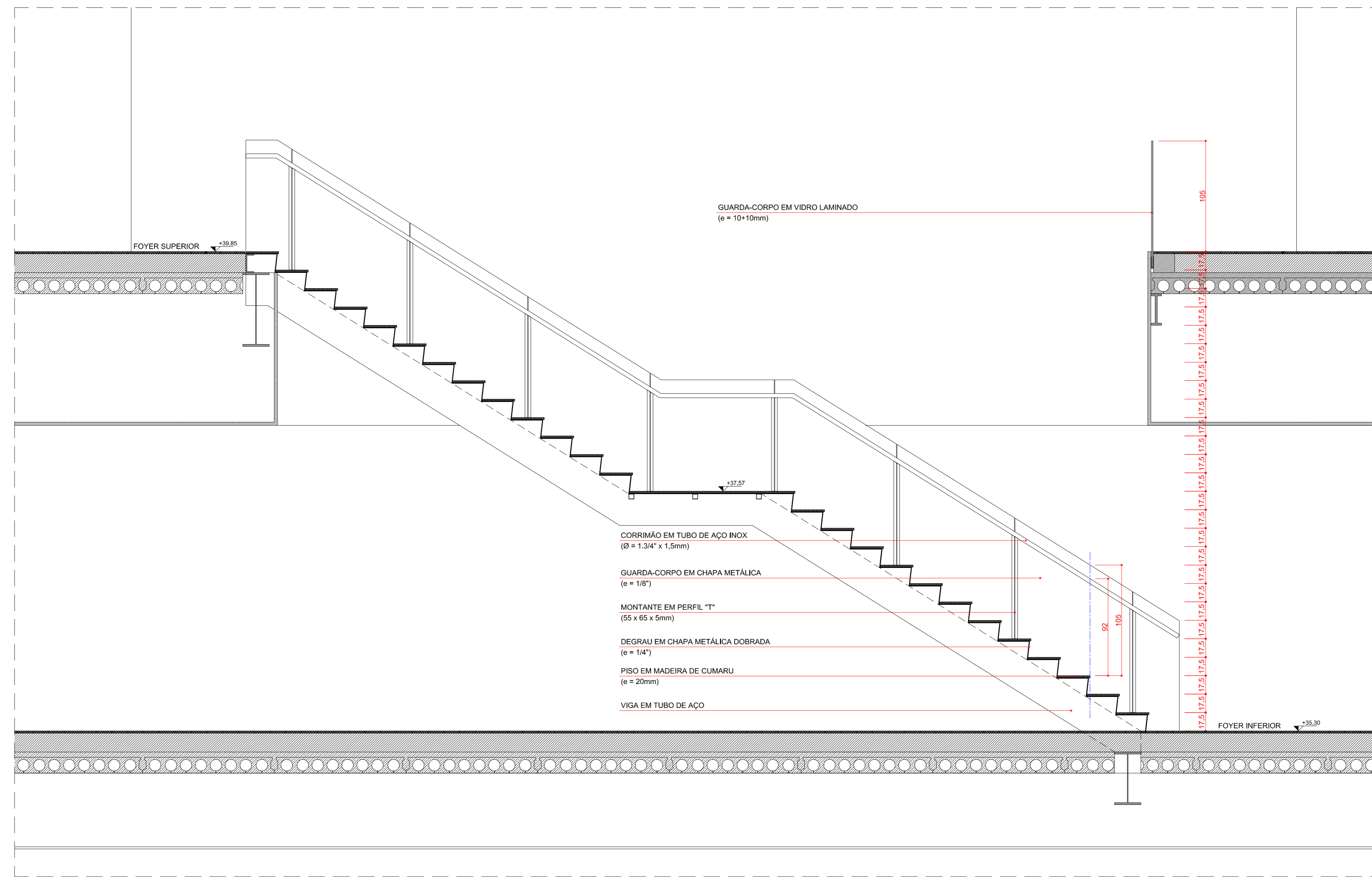

1/25 ESCADA 16 - CORTE 1

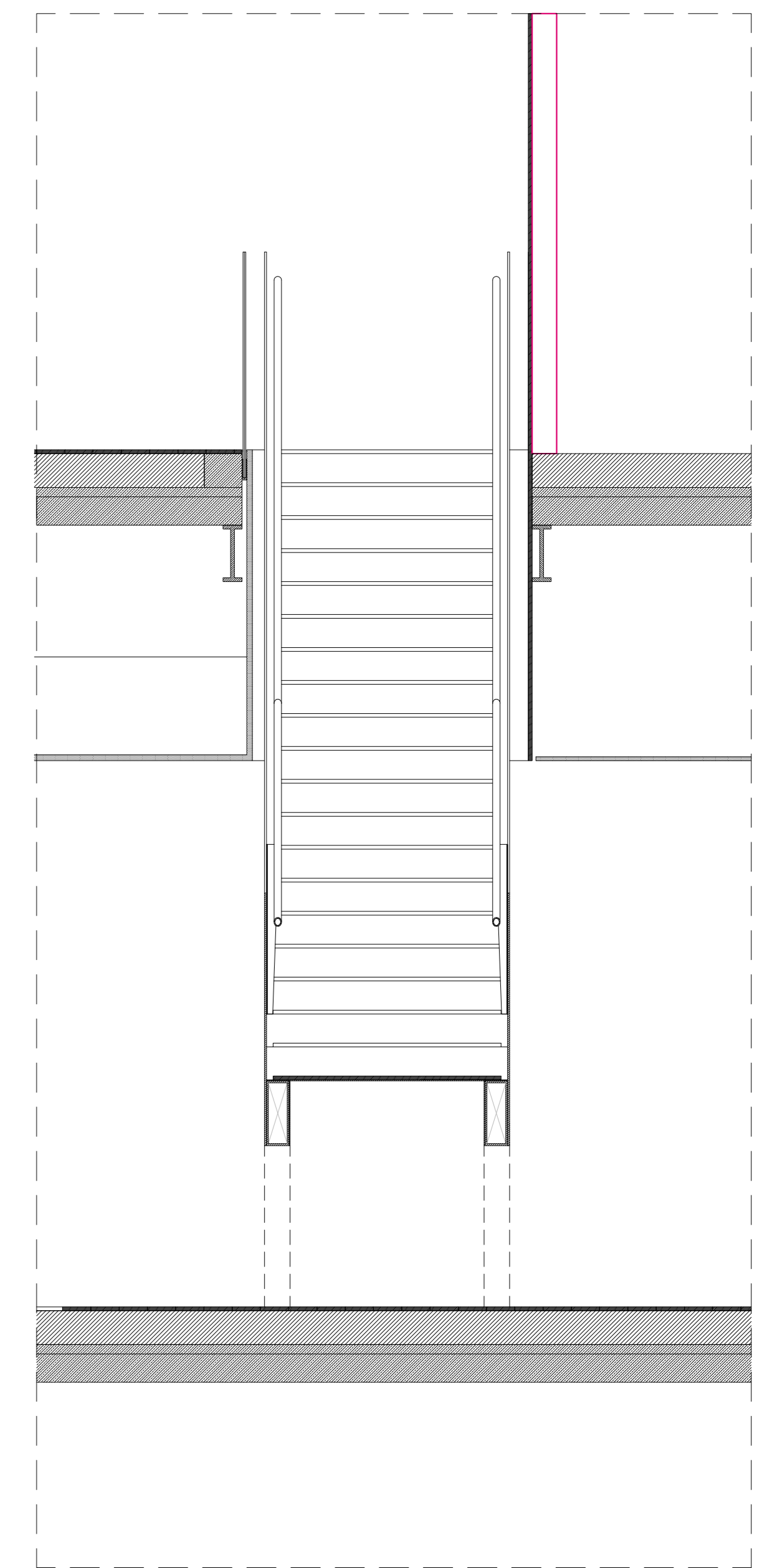

1/25 ESCADA 16 - CORTE 2

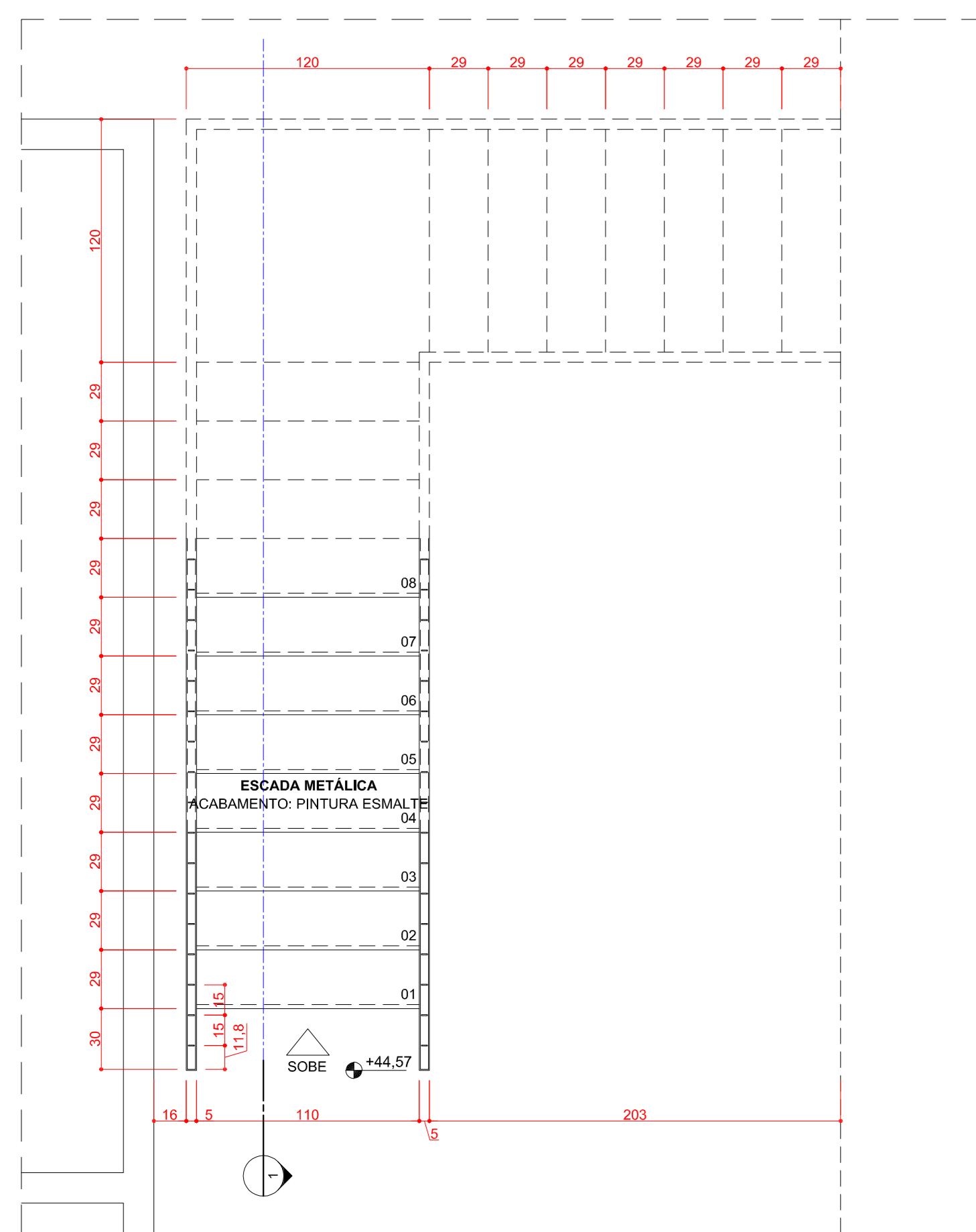

1/25 ESCADA 17 - PLANTA - NÍVEL 44,57

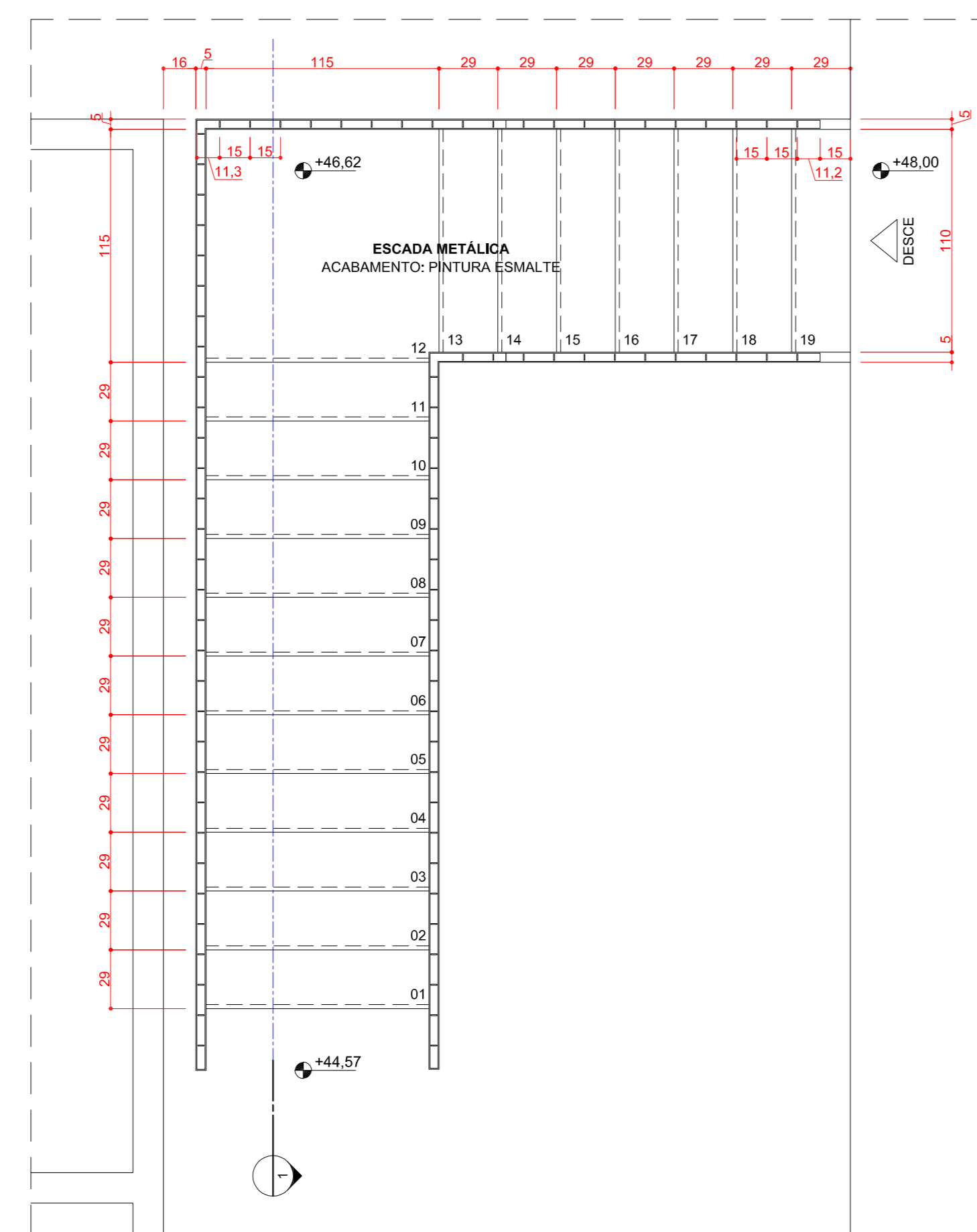

1/25 ESCADA 17 - PLANTA - NÍVEL 48,00

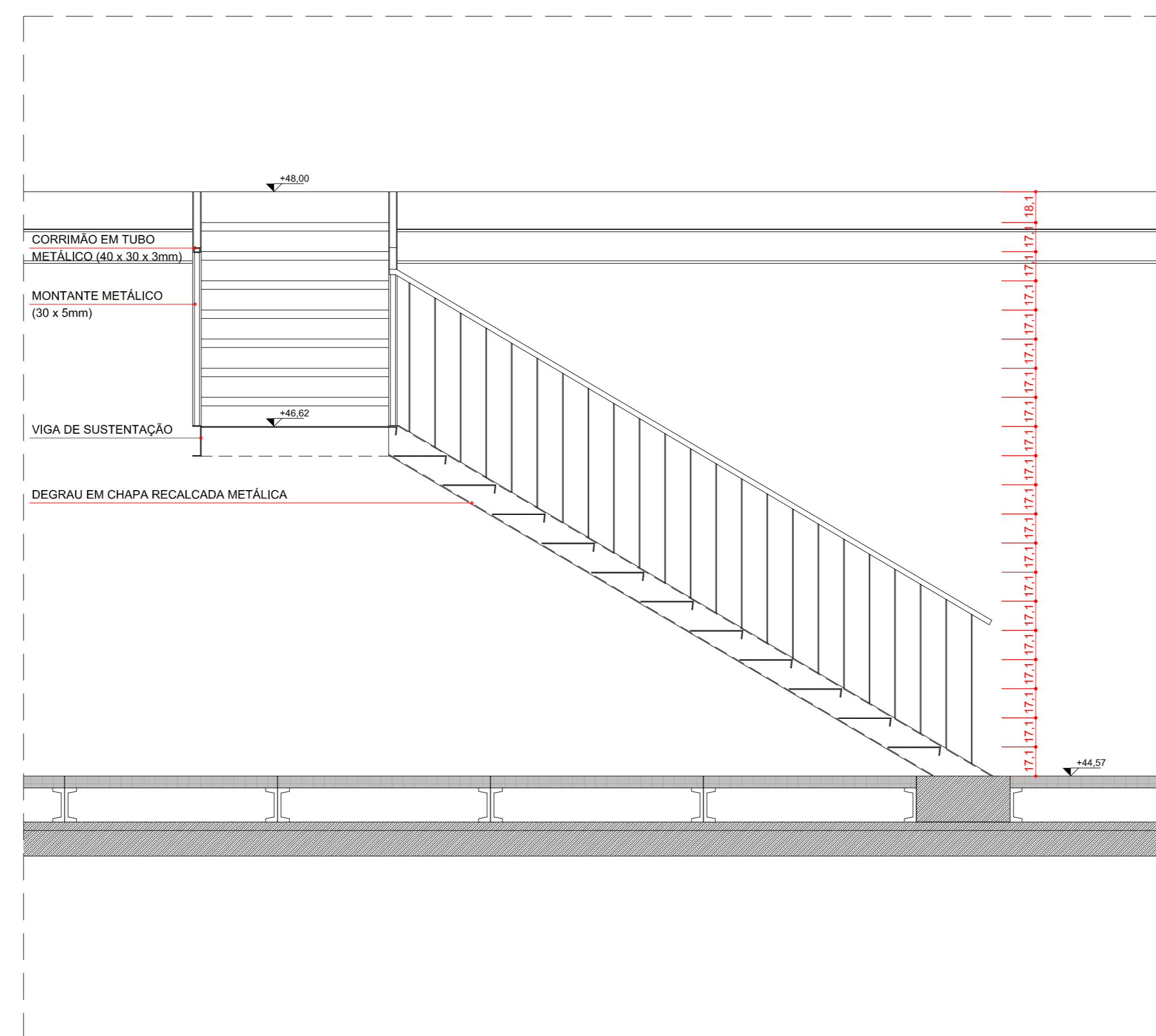

1/25 ESCADA 17 - CORTE 1

- OBSERVAÇÕES**
1. TODOS OS PROJETOS COMPLEMENTARES DEVERÃO ESTAR COMPATÍVEIS COM O PROJETO ARQUITETÔNICO E NÃO PODERÃO PERMANECER NA OBRA SEM A PRÉVIA APROVAÇÃO DO ARQUITETO.
 2. TODA E QUALQUER MODIFICAÇÃO NA OBRA EM RELAÇÃO AO PROJETO ARQUITETÔNICO OU AOS PROJETOS COMPLEMENTARES DEVERÁ SER AUTORIZADA POR ESCRITO DO ARQUITETO, SEMPRE ASSINADA E DATADE. QUALQUER MODIFICAÇÃO DE PROJETO, NÃO AUTORIZADA FORMALMENTE PELO AUTOR, IMPLICARÁ NA RESPONSABILIDADE SOBRE A AUTORIDADE DO PROJETO.
 3. EM CASO DE DIVERGÊNCIA ENTRE AS COTAS DOS DESENHOS E SUAS DIMENSÕES MEDIDAS EM OBRA, PREVALECEM SEMPRE AS PRIMEIRAS.
 4. EM CASO DE DIVERGÊNCIA ENTRE OS DESENHOS DE ESCALAS DIFERENTES, PREVALECEM SEMPRE OS DE MAIOR ESCALA.
 5. INDICAÇÃO DE DIVERGÊNCIA ENTRE OS DESENHOS DE DIFERENTES PRÉVIA APROVAÇÃO DO ARQUITETO.
 6. A ESPECIFICAÇÃO DOS MATERIAIS E EQUIPAMENTOS DAS INSTALAÇÕES ADOTA A VALERIA PARA O PRECÍPITO DO PROGRAMA DE NECESSIDADES DO PROJETO, SENDO ASSIM, FASE NECESSÁRIA: EM TERMO DE EXECUÇÃO, UM ACOMPANHAMENTO NA APLICAÇÃO DA AMOSTRA DESTES MATERIAIS PARA QUE OS MESMOS ESTEJAM EM CONFORMIDADE COM AS DIVERGÊNCIAS ACIMA ESPECIFICADAS.
 7. OS MATERIAIS DE CONSTRUÇÃO E AS TÉCNICAS CONSTRUTIVAS UTILIZADAS DEVERÃO OBEDECER PADRÕES DE QUALIDADE DAS NORMAS ESPECÍFICAS DA NORMA BRASILEIRA, DA ABNT E INTERNET.
- VERIFICAR MEDIDAS NA OBRA**

Rev. 15	PROJETO EXECUTIVO COMPATIBILIZADO	01/11/2013
---------	-----------------------------------	------------

Fecomércio RS **COMPLEXO FECOMÉRCIO - RS**
 Sesc | Senac
 LOCAL DA OBRA: AUTO ESTRADA MARECHAL OSÓRIO, 2001 - PORTO ALEGRE-RS

Estúdio41 **JOÃO TETELBAUM**

ARQUITETO: ARQ. DÁRIO CORRÊA DURCE - CAU A46088-5 ARQ. EMERSON VIDIGAL - CAU A27326-0 ARQ. ERON COSTIN - CAU A47200-9 ARQ. FABIO HENRIQUE FÁRIA - CAU A69184-4 ARQ. JOÃO GABRIEL DE M. R. CORDEIRO - CAU A69403-7	NÚMERO DO PROJETO: 2012/10
--	-----------------------------------

PROJETO ARQUITETÔNICO

PROJETO EXECUTIVO

ESCALA 16 E ESCALA 17

PROJETISTA CAD:	FABIO	FINANCIADA:
REVISOR:	ESTUDIO 41	
APROVAÇÃO:	ESTUDIO 41	
DATA DE EMISSÃO:	01/11/2013	
ESCALA:	1/25	ARQUIVO: FECOMERCI0-ARQ-PE-DCV-12-R15

DCV-12-R15

1/25 ESCADA 17 DEVERÁ SER REVISTA DURANTE O DESENVOLVIMENTO DO PROJETO DE FABRICAÇÃO DO HELIPONTO

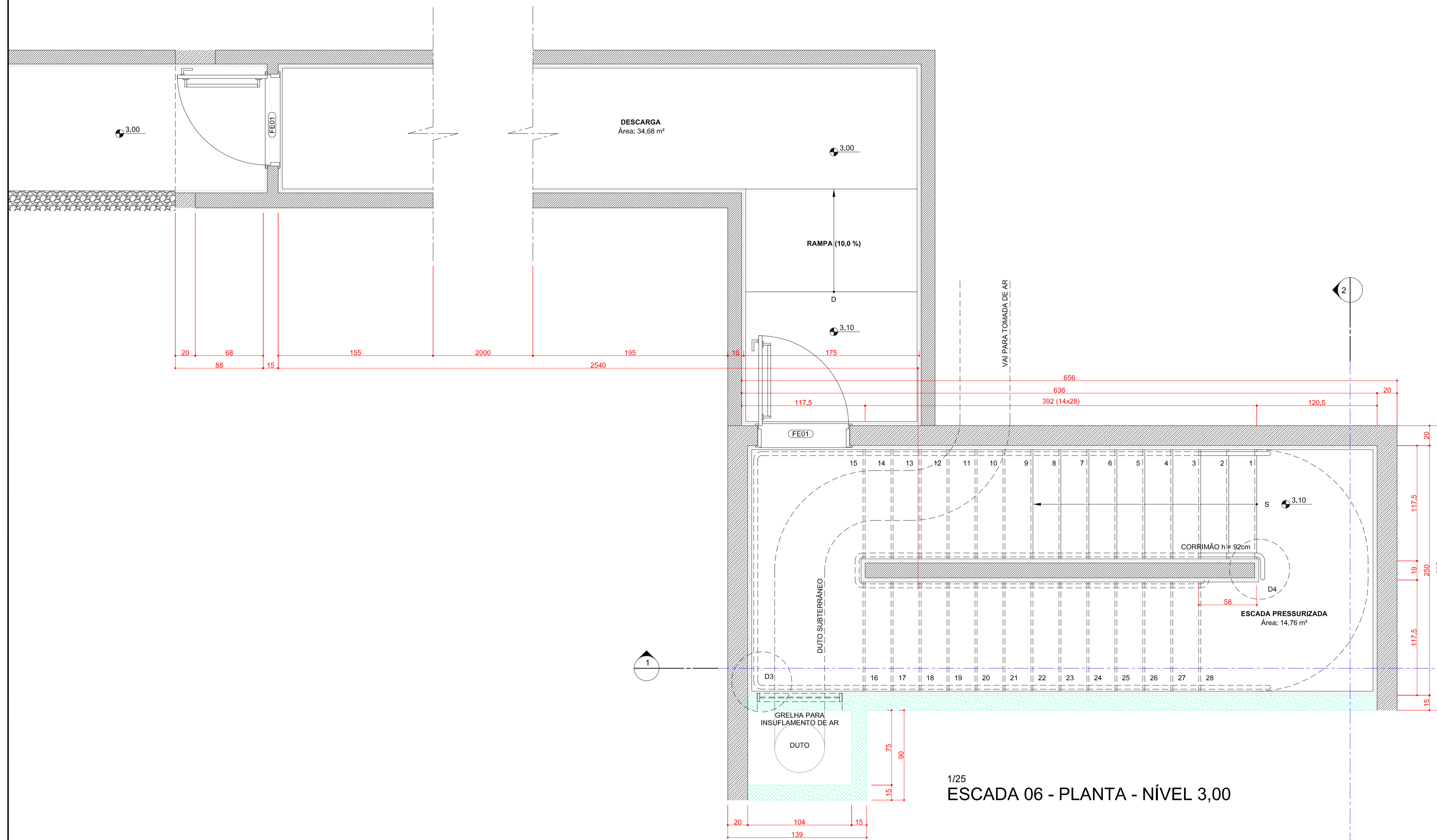

1/25
ESCALA 06 - PLANTA - NÍVEL 3,00

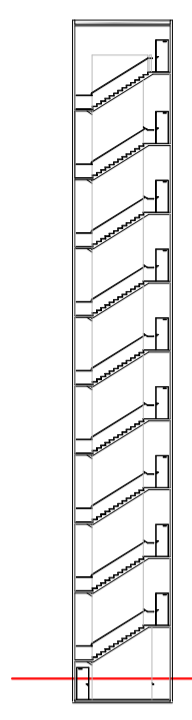

- OBSERVAÇÕES**
1. TODOS OS PROJETOS COMPLEMENTARES DEVERÃO ESTAR COMPATIVELIS COM O PROJETO ARQUITETÔNICO E SÓ PODERÃO PERMANECER NA OBRA AS PRANCHAS APROVADAS PELO ARQUITETO.
 2. TODA E QUALQUER MODIFICAÇÃO NA OBRA, EM RELAÇÃO AO PROJETO ARQUITETÔNICO OU AOS PROJETOS COMPLEMENTARES (QUANDO HOUVER INTERFERÊNCIA NO ARQUITETÔNICO), SOMENTE PODERÁ SER FEITA ATRAVÉS DE AUTORIZAÇÃO POR ESCRITO DO ARQUITETO PARA ASSEGURAR A METODOLOGIA DE TRABALHO ADOTADA, QUALQUER MODIFICAÇÃO DE PROJETO, NÃO AUTORIZADA FORMALMENTE PELO AUTOR, IMPLICARÁ NA SUSPENSÃO DA RESPONSABILIDADE SOBRE A AUTORIA DO PROJETO.
 3. EM CASO DE DIVERGÊNCIA ENTRE AS COTAS DOS DESENHOS E SUAS DIMENSÕES MEDIDAS EM ESCALA, PREVALECERÃO SEMPRE AS PRIMEIRAS.
 4. EM CASO DE DIVERGÊNCIA ENTRE OS DESENHOS DE ESCALAS DIFERENTES, PREVALECERÃO SEMPRE OS DE MAIOR ESCALA.
 5. EM CASO DE DIVERGÊNCIA ENTRE OS DESENHOS DE DATAS DIFERENTES, PREVALECERÃO SEMPRE OS MAIS RECENTES.
 6. A ESPECIFICAÇÃO DOS MATERIAIS/EQUIPAMENTOS DAS INSTALAÇÕES ACIMA É VÁLIDA PARA UM PREENCHIMENTO INICIAL DO PROGRAMA DE NECESSIDADES DO PROJETO, SENDO ASSIM, FAZ-SE NECESSÁRIO - EM TEMPO DE EXECUÇÃO - UM ACOMPANHAMENTO NA APLICAÇÃO DA AMOSTRA DESTES MATERIAIS PARA QUE OS MESMOS ESTEJAM EM CONFORMIDADE COM AS DIMENSÕES ACIMA ESPECIFICADAS.
 7. OS MATERIAIS DE CONSTRUÇÃO E AS TÉCNICAS CONSTRUTIVAS UTILIZADAS DEVEM OBEDECER PADRÕES DE QUALIDADE DAS NORMAS ESPECÍFICAS, DA NDRMA BRASILEIRA, DA ABNT E INMETRO.
- VERIFICAR MEDIDAS NA OBRA**

Rev. 15	PROJETO EXECUTIVO COMPATIBILIZADO	01/11/2013
---------	-----------------------------------	------------

Fecomércio RS **COMPLEXO FECOMÉRCIO - RS**
 Sesc | Senac
 LOCAL DA OBRA: AUTO ESTRADA MARECHAL OSÓRIO, 2001 - PORTO ALEGRE-RS

Estúdio41 
 JOAL TETELBAUM

AUTORES:
 ARQ. DARIO CORRÊA DURCE - CAU A46088-5
 ARQ. EMERSON VIDIGAL - CAU A27326-0
 ARQ. ERON COSTIN - CAU A47500-9
 ARQ. FABIO HENRIQUE FARIA - CAU A69184-4
 ARQ. JOÃO GABRIEL DE M. R. CORDEIRO - CAU A69403-7

NÚMERO DO PROJETO:
 2012/10

PROJETO ARQUITETÔNICO

PROJETO EXECUTIVO

ESCALA 06 - PLANTA 3,00

PROJETISTA CAD:	DARIO	PRANCHA:	DCV-13-R15
REVISOR:	ESTÚDIO 41		
APROVAÇÃO:	ESTÚDIO 41		
DATA DE EMISSÃO:	01/11/2013		
ESCALA:	1/25	ARQUIVO: FECOMERCIO-ARQ-PE-DCV-13-R15	

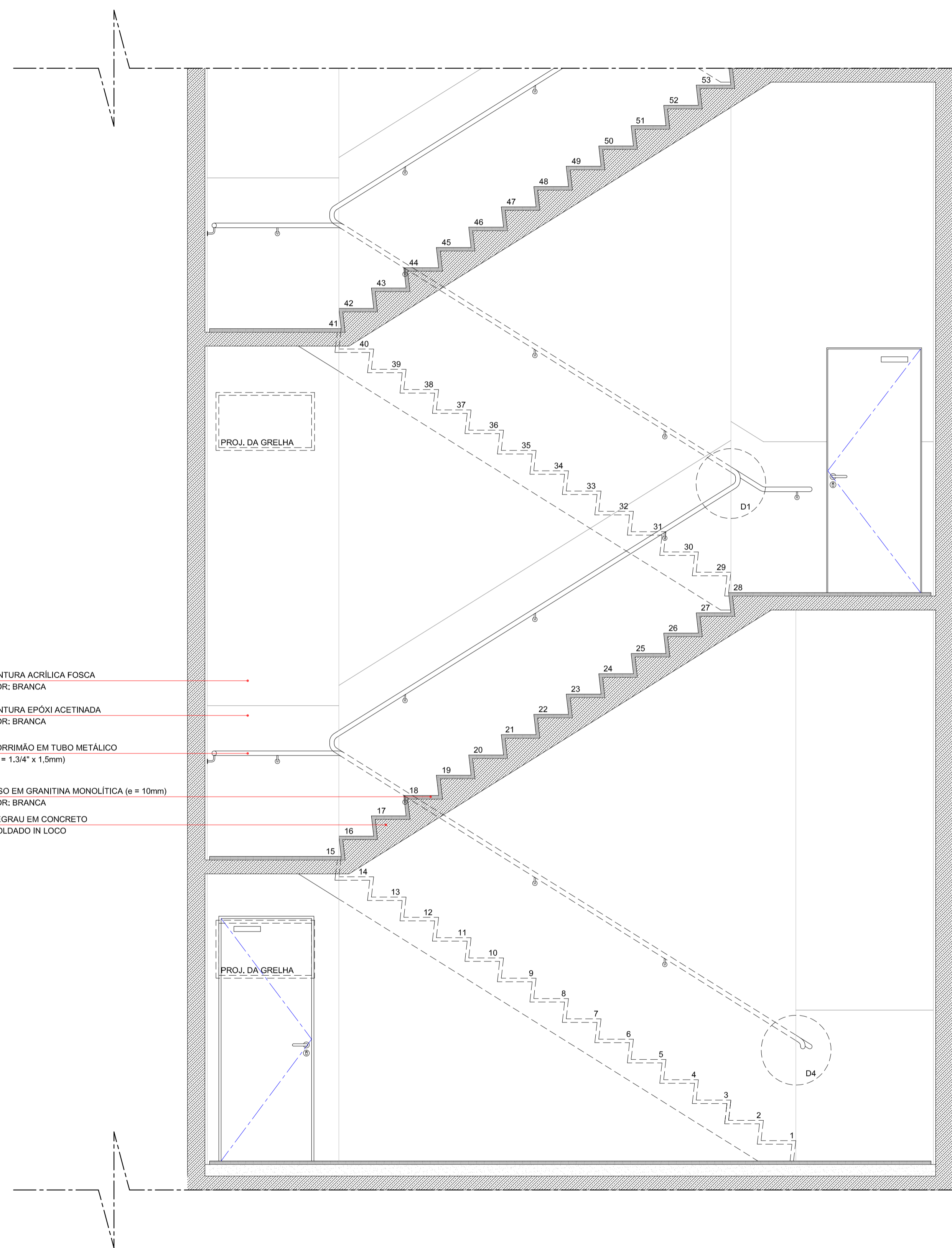

- PINTURA ACRILICA FOSCA
COR: BRANCA
- PINTURA EPÓXI ACETINADA
COR: BRANCA
- CORRIMÃO EM TUBO METÁLICO
(Ø = 1,3/4" x 1,5mm)
- PISO EM GRANITINA MONOLÍTICA (e = 10mm)
COR: BRANCA
- DEGRAU EM CONCRETO
MOLDADO IN LOCO

1/25 ESCADA 06 - CORTE 1 - TRECHO +3,00 / +8,00

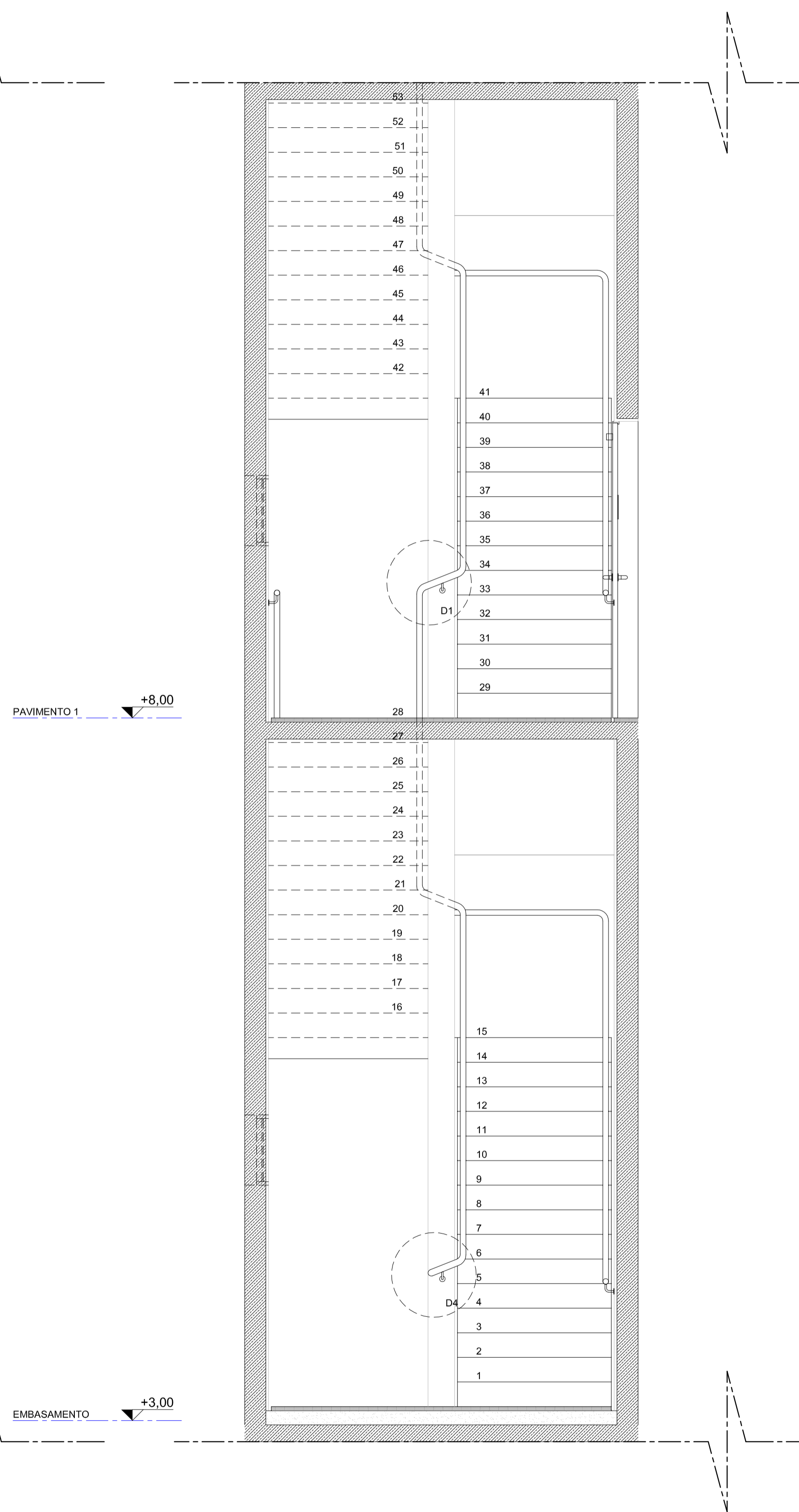

1/25 ESCADA 06 - CORTE 2 - TRECHO +3,00 / +8,00

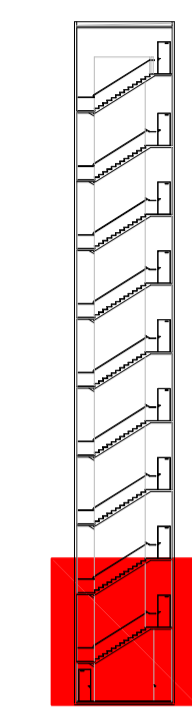

OBSERVAÇÕES

1. TODOS OS PROJETOS COMPLEMENTARES DEVERÃO ESTAR COMPATIVELIS COM O PROJETO ARQUITETÔNICO E SÓ PODERÃO PERMANECER NA OBRA AS PRANCHAS APROVADAS PELO ARQUITETO.
2. TODA E QUALQUER MODIFICAÇÃO NA OBRA, EM RELAÇÃO AO PROJETO ARQUITETÔNICO OU AOS PROJETOS COMPLEMENTARES (QUANDO HOUVER INTERFERÊNCIA NO ARQUITETÔNICO), SOMENTE PODERÁ SER FEITA ATRAVÉS DE AUTORIZAÇÃO POR ESCRITO DO ARQUITETO PARA ASSEGURAR A METODOLOGIA DE TRABALHO ADOTADA, QUALQUER MODIFICAÇÃO DE PROJETO, NÃO AUTORIZADA FORMALMENTE PELO AUTOR, IMPLICARÁ NA SUSPENSÃO DA RESPONSABILIDADE SOBRE A AUTORIA DO PROJETO.
3. EM CASO DE DIVERGÊNCIA ENTRE AS COTAS DOS DESENHOS E SUAS DIMENSÕES MEDIDAS EM ESCALA, PREVALECERÃO SEMPRE AS PRIMEIRAS.
4. EM CASO DE DIVERGÊNCIA ENTRE OS DESENHOS DE ESCALAS DIFERENTES, PREVALECERÃO SEMPRE OS DE MAIOR ESCALA.
5. EM CASO DE DIVERGÊNCIA ENTRE OS DESENHOS DE DATAS DIFERENTES, PREVALECERÃO SEMPRE OS MAIS RECENTES.
6. A ESPECIFICAÇÃO DOS MATERIAIS/EQUIPAMENTOS DAS INSTALAÇÕES ACIMA É VÁLIDA PARA UM PREENCHIMENTO INICIAL DO PROGRAMA DE NECESSIDADES DO PROJETO, SENDO ASSIM, FAZ-SE NECESSÁRIO - EM TEMPO DE EXECUÇÃO - UM ACOMPANHAMENTO NA APLICAÇÃO DA AMOSTRA DESTES MATERIAIS PARA QUE OS MESMOS ESTEJAM EM CONFORMIDADE COM AS DIMENSÕES ACIMA ESPECIFICADAS.
7. OS MATERIAIS DE CONSTRUÇÃO E AS TÉCNICAS CONSTRUTIVAS UTILIZADAS DEVEM OBEDECER PADRÕES DE QUALIDADE DAS NORMAS ESPECÍFICAS, DA NBRM BRASILEIRA, DA ABNT E INMETRO.

VERIFICAR MEDIDAS NA OBRA

Rev. 15	PROJETO EXECUTIVO COMPATIBILIZADO	01/11/2013
---------	-----------------------------------	------------

Fecomércio RS **COMPLEXO FECOMÉRCIO - RS**
 Sesc | Senac
 LOCAL DA OBRA: AUTO ESTRADA MARECHAL OSÓRIO, 2001 - PORTO ALEGRE-RS

Estúdio41 
JOAL TETTELBAUM

AUTORES:
 ARQ. DARIO CORRÊA DURCE - CAU A46088-5
 ARQ. EMERSON VIDIGAL - CAU A27326-0
 ARQ. ERON COSTIN - CAU A47500-9
 ARQ. FABIO HENRIQUE FARIA - CAU A69184-4
 ARQ. JOÃO GABRIEL DE M. R. CORDEIRO - CAU A69403-7

NÚMERO DO PROJETO:
 2012/10

PROJETO ARQUITETÔNICO

PROJETO EXECUTIVO

ESCADA 06 - CORTES +3,00 / +8,00

PROJETISTA CAD:	DARIO	PRANCHA:	DCV-15-R15
REVISOR:	ESTÚDIO 41		
APROVAÇÃO:	ESTÚDIO 41		
DATA DE EMISSÃO:	01/11/2013		
ESCALA:	1/25	ARQUIVO: FECOMERCIO-ARO-PE-DCV-15-R15	

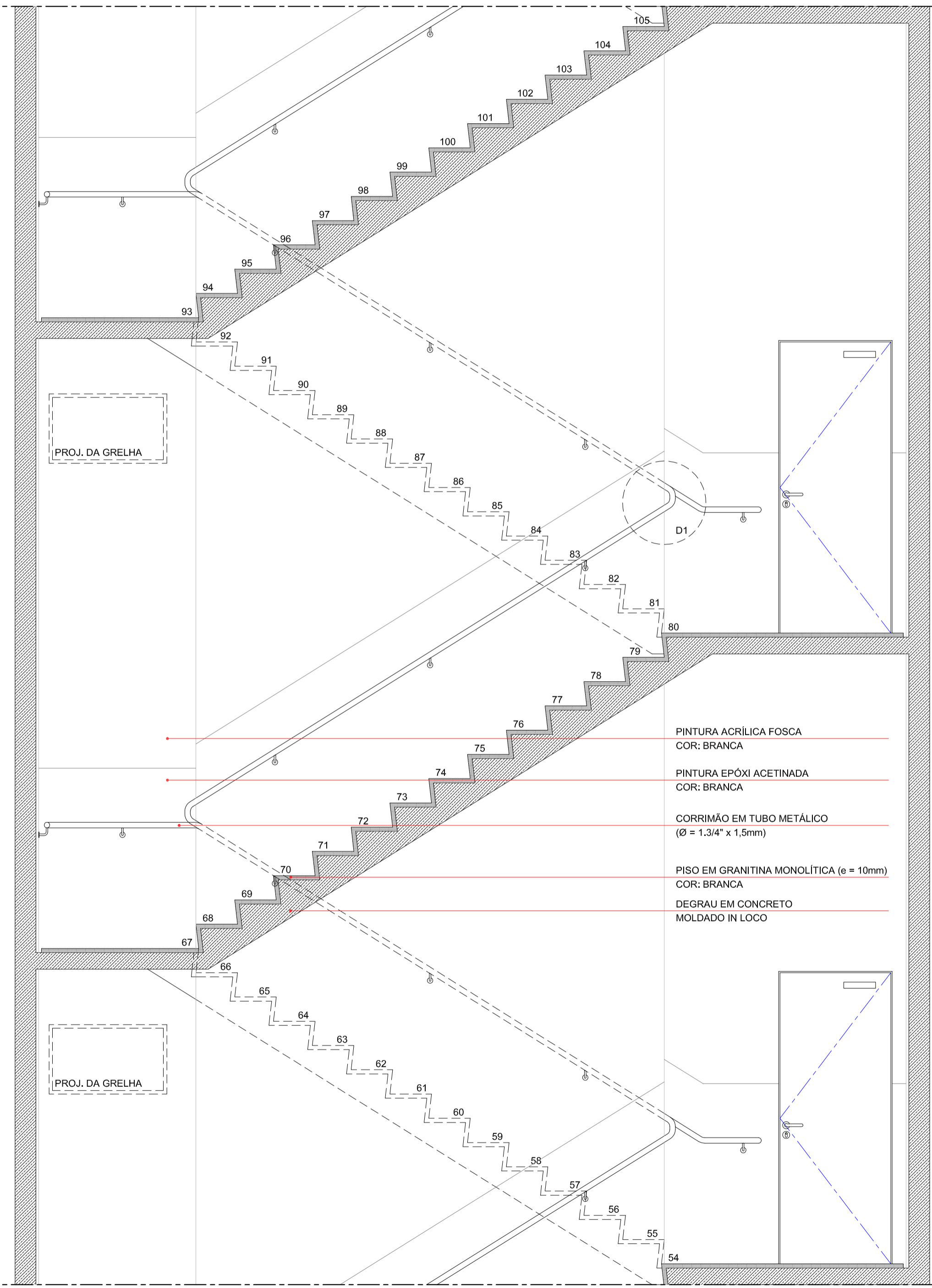
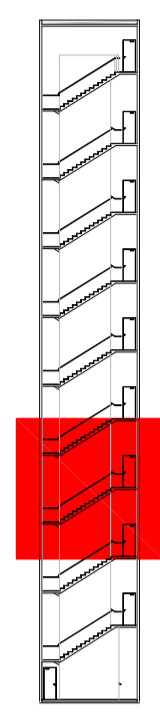

- PINTURA ACRÍLICA FOSCA
COR: BRANCA
- PINTURA EPÓXI ACETINADA
COR: BRANCA
- CORRIMÃO EM TUBO METÁLICO
(Ø = 1,3/4" x 1,5mm)
- PISO EM GRANITINA MONOLÍTICA (e = 10mm)
COR: BRANCA
- DEGRAU EM CONCRETO
MOLDADO IN LOCO

PAVIMENTO 3 +17,10

PAVIMENTO 2 +12,55

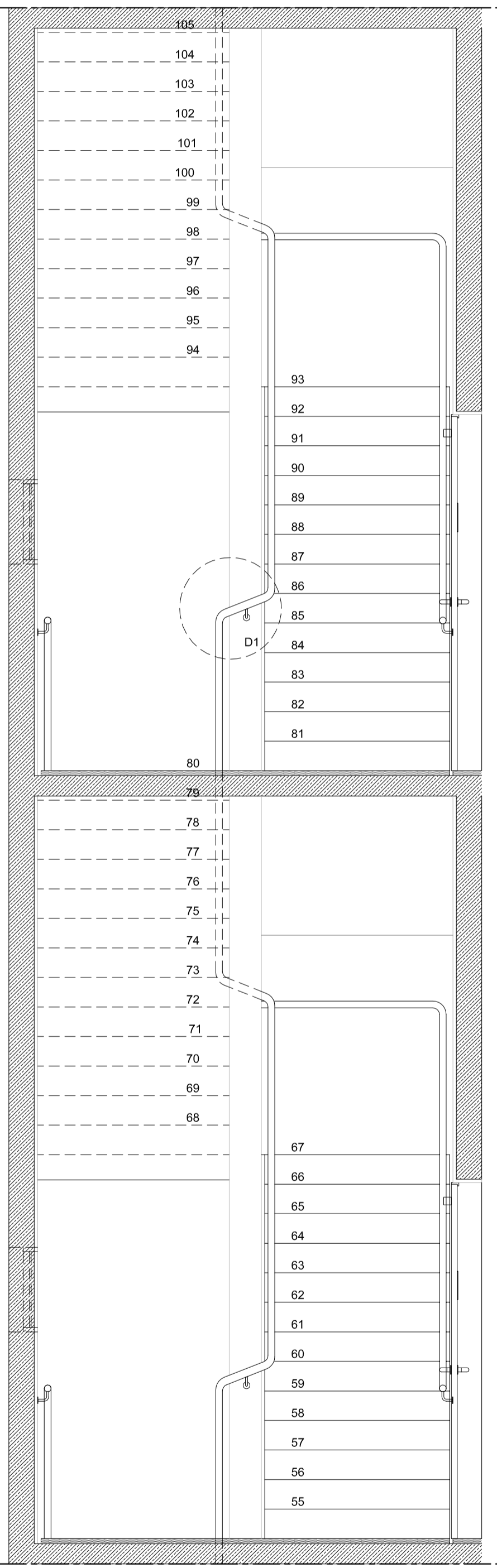

OBSERVAÇÕES

1. TODOS OS PROJETOS COMPLEMENTARES DEVERÃO ESTAR COMPATIVELIS COM O PROJETO ARQUITETÔNICO E SÓ PODERÃO PERMANECER NA OBRA AS PRANCHAS APROVADAS PELO ARQUITETO.
2. TODA E QUALQUER MODIFICAÇÃO NA OBRA, EM RELAÇÃO AO PROJETO ARQUITETÔNICO OU AOS PROJETOS COMPLEMENTARES (QUANDO HOUVER INTERFERÊNCIA NO ARQUITETÔNICO), SOMENTE PODERÁ SER FEITA ATRAVÉS DE AUTORIZAÇÃO POR ESCRITO DO ARQUITETO PARA ASSEGURAR A METODOLOGIA DE TRABALHO ADOTADA, QUALQUER MODIFICAÇÃO DE PROJETO, NÃO AUTORIZADA FORMALMENTE PELO AUTOR, IMPLICARÁ NA SUSPENSÃO DA RESPONSABILIDADE SOBRE A AUTORIA DO PROJETO.
3. EM CASO DE DIVERGÊNCIA ENTRE AS COTAS DOS DESENHOS E SUAS DIMENSÕES MEDIDAS EM ESCALA, PREVALECERÃO SEMPRE AS PRIMEIRAS.
4. EM CASO DE DIVERGÊNCIA ENTRE OS DESENHOS DE ESCALAS DIFERENTES, PREVALECERÃO SEMPRE OS DE MAIOR ESCALA.
5. EM CASO DE DIVERGÊNCIA ENTRE OS DESENHOS DE DATAS DIFERENTES, PREVALECERÃO SEMPRE OS MAIS RECENTES.
6. A ESPECIFICAÇÃO DOS MATERIAIS/EQUIPAMENTOS DAS INSTALAÇÕES ACIMA É VÁLIDA PARA UM PREENCHIMENTO INICIAL DO PROGRAMA DE NECESSIDADES DO PROJETO, SENDO ASSIM, FAZ-SE NECESSÁRIO - EM TEMPO DE EXECUÇÃO - UM ACOMPANHAMENTO NA APLICAÇÃO DA AMOSTRA DESTES MATERIAIS PARA QUE OS MESMOS ESTEJAM EM CONFORMIDADE COM AS DIMENSÕES ACIMA ESPECIFICADAS.
7. OS MATERIAIS DE CONSTRUÇÃO E AS TÉCNICAS CONSTRUTIVAS UTILIZADAS DEVEM OBEDECER PADRÕES DE QUALIDADE DAS NORMAS ESPECÍFICAS, DA NDRMA BRASILEIRA, DA ABNT E INMETRO.

VERIFICAR MEDIDAS NA OBRA

Rev. 15	PROJETO EXECUTIVO COMPATIBILIZADO	01/11/2013
---------	-----------------------------------	------------

Fecomércio RS **COMPLEXO FECOMÉRCIO - RS**
 Sesc | Senac
 LOCAL DA OBRA: AUTO ESTRADA MARECHAL OSÓRIO, 2001 - PORTO ALEGRE-RS

Estúdio41 
 JOAL TETELBAUM

AUTORES:
 ARQ. DARIO CORRÊA DURCE - CAU A46088-5
 ARQ. EMERSON VIDIGAL - CAU A27326-0
 ARQ. ERON COSTIN - CAU A47500-9
 ARQ. FÁBIO HENRIQUE FÁRIA - CAU A69184-4
 ARQ. JOÃO GABRIEL DE M. R. CORDEIRO - CAU A69403-7

NÚMERO DO PROJETO:
 2012/10

PROJETO ARQUITETÔNICO

PROJETO EXECUTIVO

ESCADA 06 - CORTES +12,55 / +17,10

PROJETISTA CAD:	DARIO	PRANCHA:	DCV-16-R15
REVISOR:	ESTÚDIO 41		
APROVAÇÃO:	ESTÚDIO 41		
DATA DE EMISSÃO:	01/11/2013		
ESCALA:	1/25	ARQUIVO: FECOMERCIO-ARO-PE-DCV-16-R15	

1/25 ESCADA 06 - CORTE 1 - TRECHO +12,55 / +17,10

1/25 ESCADA 06 - CORTE 2 - TRECHO +12,55 / +17,10

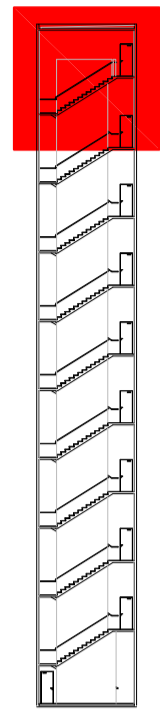

HELIPONTO \blacktriangledown +48,00

TERRAÇO \blacktriangledown +44,57

PAVIMENTO 8 \blacktriangledown +39,85

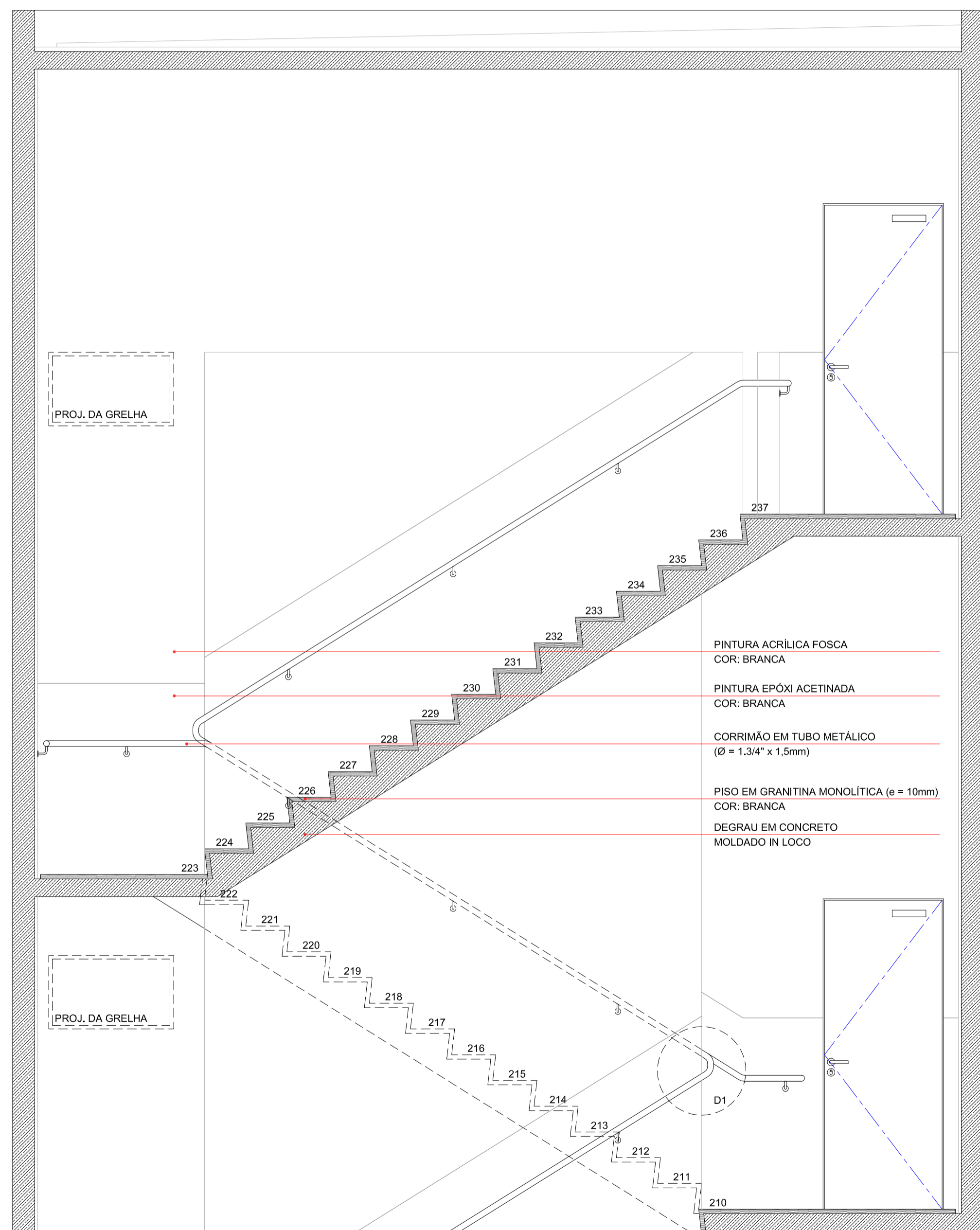

- PINTURA ACRÍLICA FOSCA
COR: BRANCA
- PINTURA EPÓXI ACETINADA
COR: BRANCA
- CORRIMÃO EM TUBO METÁLICO
($\varnothing = 1,3/4" \times 1,5mm$)
- PISO EM GRANITINA MONOLÍTICA (e = 10mm)
COR: BRANCA
- DEGRAU EM CONCRETO
MOLDADO IN LOCO

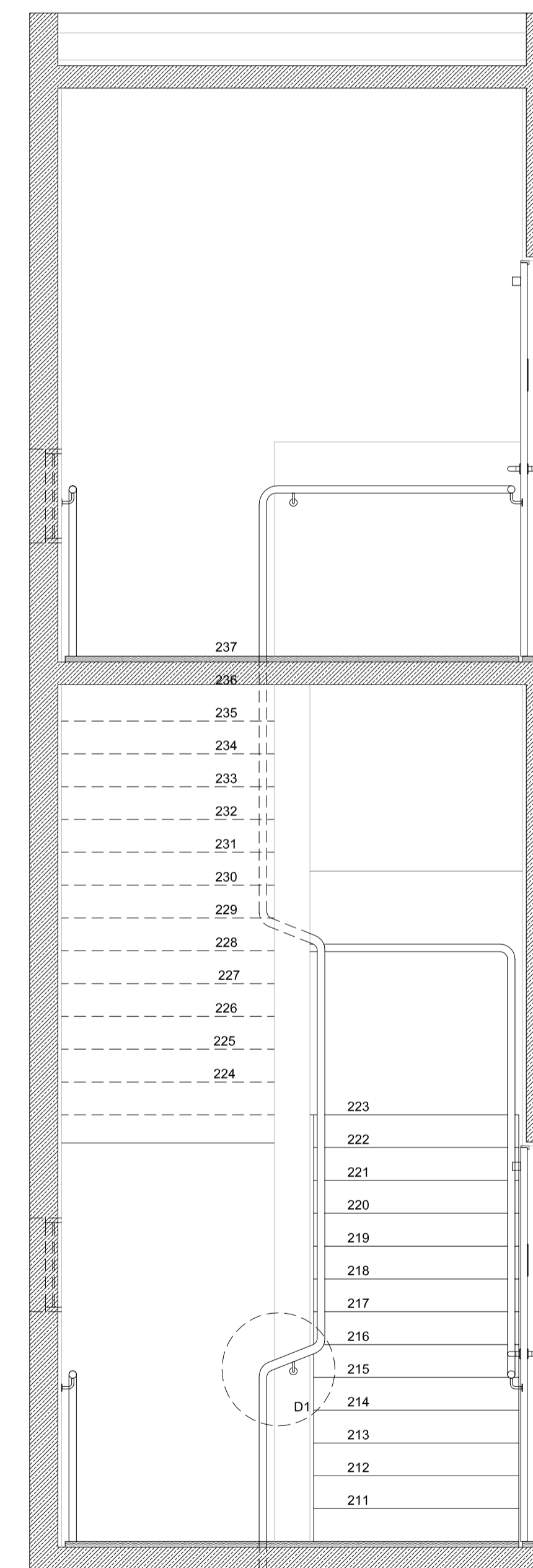

OBSERVAÇÕES

1. TODOS OS PROJETOS COMPLEMENTARES DEVERÃO ESTAR COMPATIVÉIS COM O PROJETO ARQUITETÔNICO E SÓ PODERÃO PERMANECER NA OBRA AS PRANCHAS APROVADAS PELO ARQUITETO.
2. TODA E QUALQUER MODIFICAÇÃO NA OBRA, EM RELAÇÃO AO PROJETO ARQUITETÔNICO OU AOS PROJETOS COMPLEMENTARES (QUANDO HOUVER INTERFERÊNCIA NO ARQUITETÔNICO), SOMENTE PODERÁ SER FEITA ATRAVÉS DE AUTORIZAÇÃO POR ESCRITO DO ARQUITETO PARA ASSEGURAR A METODOLOGIA DE TRABALHO ADOTADA, QUALQUER MODIFICAÇÃO DE PROJETO, NÃO AUTORIZADA FORMALMENTE PELO AUTOR, IMPLICARÁ NA SUSPENSÃO DA RESPONSABILIDADE SOBRE A AUTORIA DO PROJETO.
3. EM CASO DE DIVERGÊNCIA ENTRE AS COTAS DOS DESENHOS E SUAS DIMENSÕES MEDIDAS EM ESCALA, PREVALECERÃO SEMPRE AS PRIMEIRAS.
4. EM CASO DE DIVERGÊNCIA ENTRE OS DESENHOS DE ESCALAS DIFERENTES, PREVALECERÃO SEMPRE OS DE MAIOR ESCALA.
5. EM CASO DE DIVERGÊNCIA ENTRE OS DESENHOS DE DATAS DIFERENTES, PREVALECERÃO SEMPRE OS MAIS RECENTES.
6. A ESPECIFICAÇÃO DOS MATERIAIS/EQUIPAMENTOS DAS INSTALAÇÕES ACIMA É VÁLIDA PARA UM PREENCHIMENTO INICIAL DO PROGRAMA DE NECESSIDADES DO PROJETO, SENDO ASSIM, FAZ-SE NECESSÁRIO - EM TEMPO DE EXECUÇÃO - UM ACOMPANHAMENTO NA APLICAÇÃO DA AMOSTRA DESTES MATERIAIS PARA QUE OS MESMOS ESTEJAM EM CONFORMIDADE COM AS DIMENSÕES ACIMA ESPECIFICADAS.
7. OS MATERIAIS DE CONSTRUÇÃO E AS TÉCNICAS CONSTRUTIVAS UTILIZADAS DEVEM OBEDECER PADRÕES DE QUALIDADE DAS NORMAS ESPECÍFICAS, DA NBRM BRASILEIRA, DA ABNT E INMETRO.

VERIFICAR MEDIDAS NA OBRA

Rev. 15	PROJETO EXECUTIVO COMPATIBILIZADO	01/11/2013
---------	-----------------------------------	------------

Fecomércio RS **COMPLEXO FECOMÉRCIO - RS**
 Sesc | Senac
 LOCAL DA OBRA: AUTO ESTRADA MARECHAL OSÓRIO, 2001 - PORTO ALEGRE-RS

Estúdio41
JOAL TETELBAUM

AUTORES:
 ARQ. DARIO CORRÊA DURCE - CAU A46088-5
 ARQ. EMERSON VIDIGAL - CAU A27326-0
 ARQ. ERON COSTIN - CAU A47500-9
 ARQ. FÁBIO HENRIQUE FÁRIA - CAU A69184-4
 ARQ. JOÃO GABRIEL DE M. R. CORDEIRO - CAU A69403-7

NÚMERO DO PROJETO:
 2012/10

PROJETO ARQUITETÔNICO

PROJETO EXECUTIVO

ESCADA 06 - CORTES +35,30 / +48,00

PROJETISTA CAD:	DARIO	PRANCHA:
REVISOR:	ESTÚDIO 41	DCV-17-R15
APROVAÇÃO:	ESTÚDIO 41	
DATA DE EMISSÃO:	01/11/2013	
ESCALA:	1/25	
ARQUIVO:	FECOMERCIO-ARO-PE-DCV-17-R15	

1/25 ESCADA 06 - CORTE 1 - TRECHO +35,30 / +48,00

1/25 ESCADA 06 - CORTE 2 - TRECHO +35,30 / +48,00

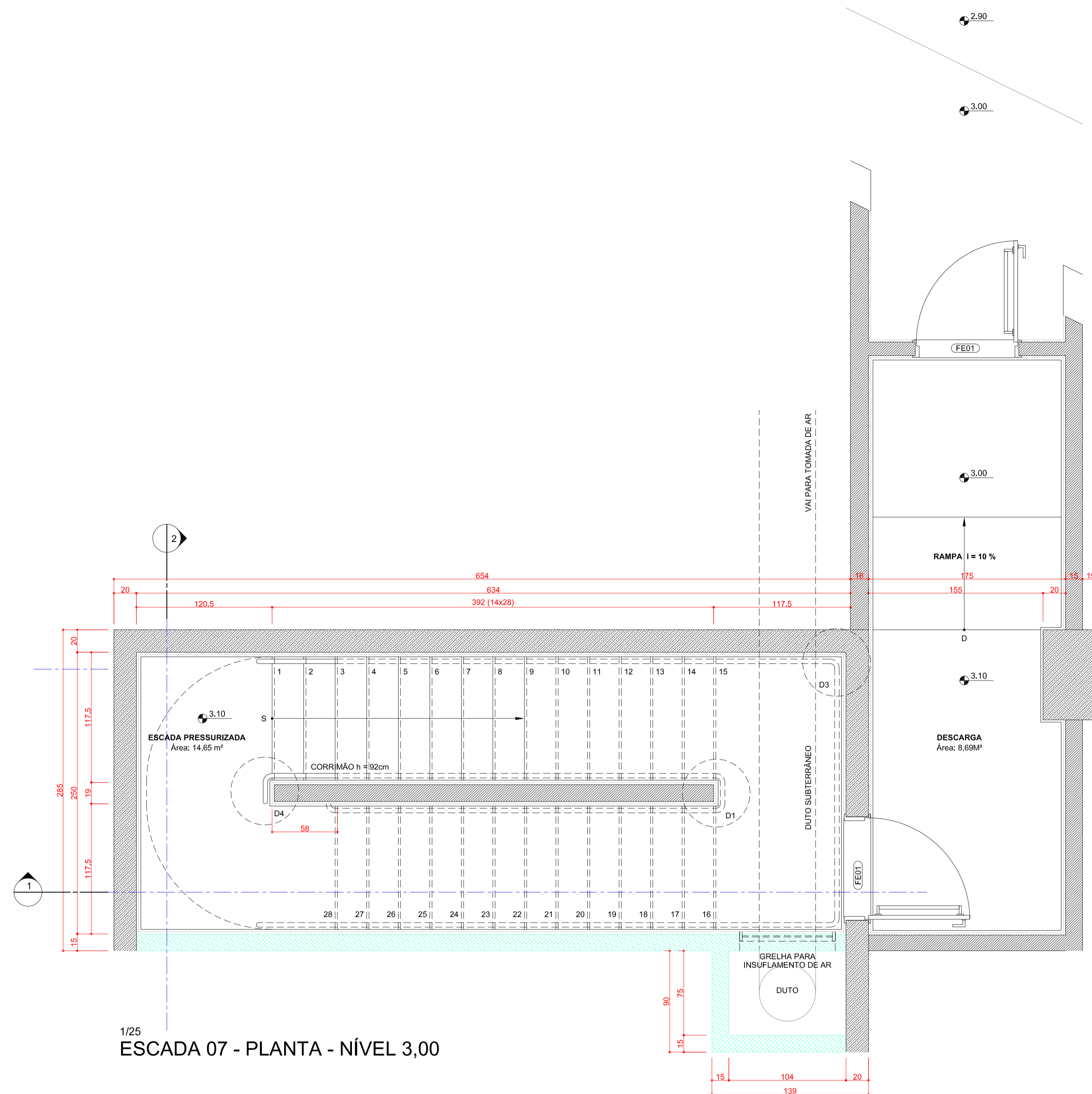

1/25
 ESCADA 07 - PLANTA - NÍVEL 3,00

- OBSERVAÇÕES**
1. TODOS OS PROJETOS COMPLEMENTARES DEVERÃO ESTAR COMPATIVELIS COM O PROJETO ARQUITETÔNICO E SÓ PODERÃO PERMANECER NA OBRA AS PRANCHAS APROVADAS PELO ARQUITETO.
 2. TODA E QUALQUER MODIFICAÇÃO NA OBRA, EM RELAÇÃO AO PROJETO ARQUITETÔNICO OU AOS PROJETOS COMPLEMENTARES (QUANDO HOUVER INTERFERÊNCIA NO ARQUITETÔNICO), SOMENTE PODERÁ SER FEITA ATRAVÉS DE AUTORIZAÇÃO POR ESCRITO DO ARQUITETO PARA ASSEGURAR A METODOLOGIA DE TRABALHO ADOTADA, QUALQUER MODIFICAÇÃO DE PROJETO, NÃO AUTORIZADA FORMALMENTE PELO AUTOR, IMPLICARÁ NA SUSPENSÃO DA RESPONSABILIDADE SOBRE A AUTORIA DO PROJETO.
 3. EM CASO DE DIVERGÊNCIA ENTRE AS COTAS DOS DESENHOS E SUAS DIMENSÕES MEDIDAS EM ESCALA, PREVALECEM SEMPRE AS PRIMEIRAS.
 4. EM CASO DE DIVERGÊNCIA ENTRE OS DESENHOS DE ESCALAS DIFERENTES, PREVALECEM SEMPRE OS DE MAIOR ESCALA.
 5. EM CASO DE DIVERGÊNCIA ENTRE OS DESENHOS DE DATAS DIFERENTES, PREVALECEM SEMPRE OS MAIS RECENTES.
 6. A ESPECIFICAÇÃO DOS MATERIAIS/EQUIPAMENTOS DAS INSTALAÇÕES ACIMA É VÁLIDA PARA UM PREENCHIMENTO INICIAL DO PROGRAMA DE NECESSIDADES DO PROJETO, SENDO ASSIM, FAZ-SE NECESSÁRIO - EM TEMPO DE EXECUÇÃO - UM ACOMPANHAMENTO NA APLICAÇÃO DA AMOSTRA DESTES MATERIAIS PARA QUE OS MESMOS ESTEJAM EM CONFORMIDADE COM AS DIMENSÕES ACIMA ESPECIFICADAS.
 7. OS MATERIAIS DE CONSTRUÇÃO E AS TÉCNICAS CONSTRUTIVAS UTILIZADAS DEVEM OBEDECER PADRÕES DE QUALIDADE DAS NORMAS ESPECÍFICAS, DA NORMA BRASILEIRA, DA ABNT E INMETRO.
- VERIFICAR MEDIDAS NA OBRA**

Rev. 15	PROJETO EXECUTIVO COMPATIBILIZADO	01/11/2013
---------	-----------------------------------	------------

Fecomércio RS **COMPLEXO FECOMÉRCIO - RS**
 Sesc | Senac
 LOCAL DA OBRA: AUTO ESTRADA MARECHAL OSÓRIO, 2001 - PORTO ALEGRE-RS

Estúdio41 **JOAL TETELBAUM**

AUTORES:
 ARQ. DARIO CORRÊA DURCE - CAU A46088-5
 ARQ. EMERSON VIDIGAL - CAU A27326-0
 ARQ. ERON COSTIN - CAU A47500-9
 ARQ. FABIO HENRIQUE FARIA - CAU A69184-4
 ARQ. JOÃO GABRIEL DE M. R. CORDEIRO - CAU A69403-7

NÚMERO DO PROJETO:
 2012/10

PROJETO ARQUITETÔNICO

PROJETO EXECUTIVO

ESCADA 07 - PLANTA 3,00

PROJETISTA CAD:	DARIO	PRANCHA:	DCV-18-R15
REVISOR:	ESTÚDIO 41		
APROVAÇÃO:	ESTÚDIO 41		
DATA DE EMISSÃO:	01/11/2013		
ESCALA:	1/25	ARQUIVO: FECOMERCIO-ARO-PE-DCV-18-R15	

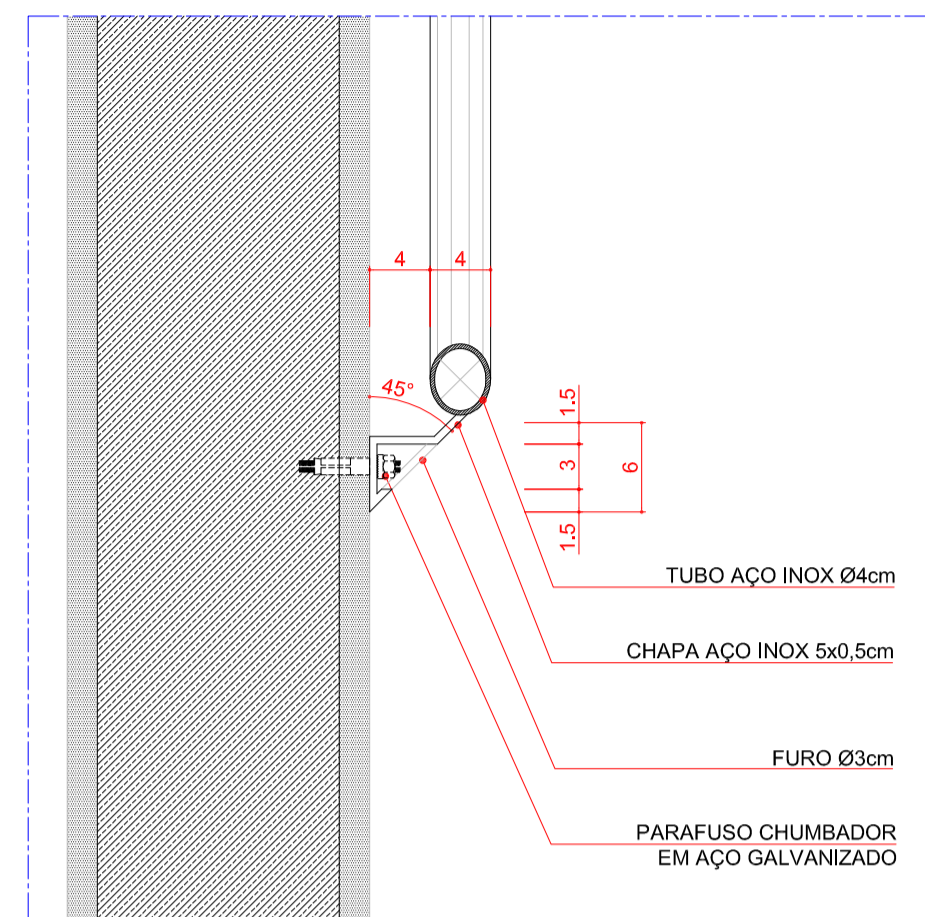

1/5 D2 - DETALHE CORRIMÃO - CORTE

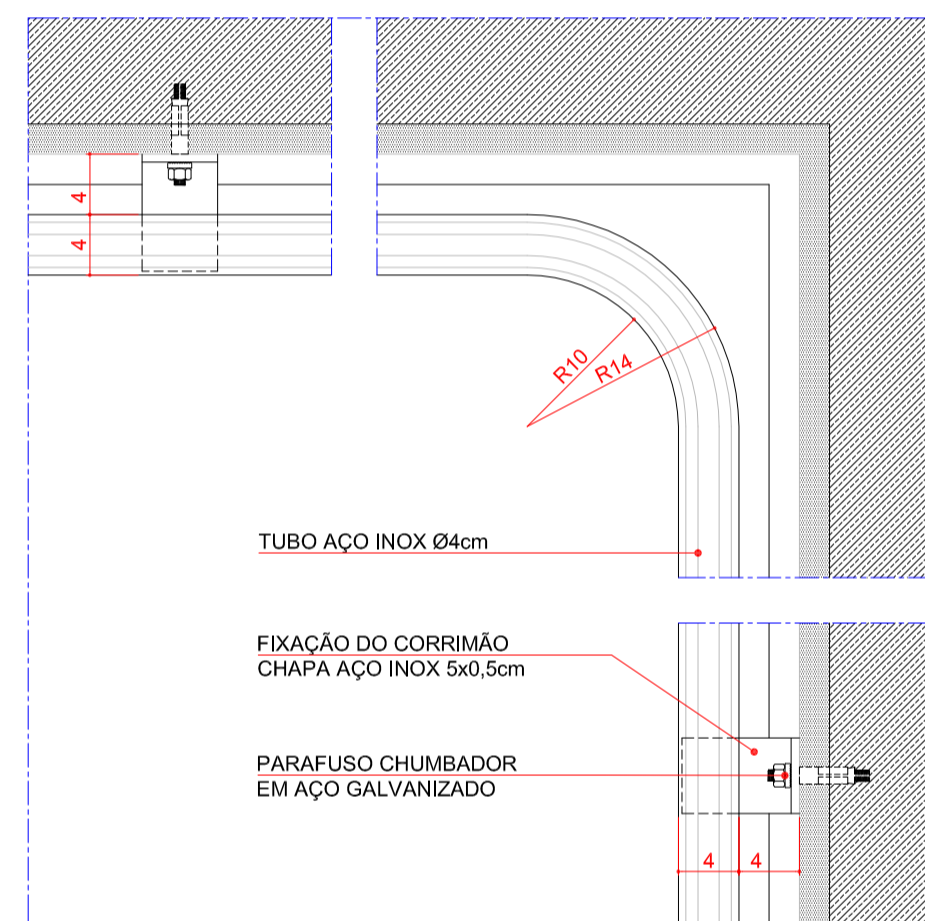

1/5 D3 - DETALHE CORRIMÃO - PLANTA

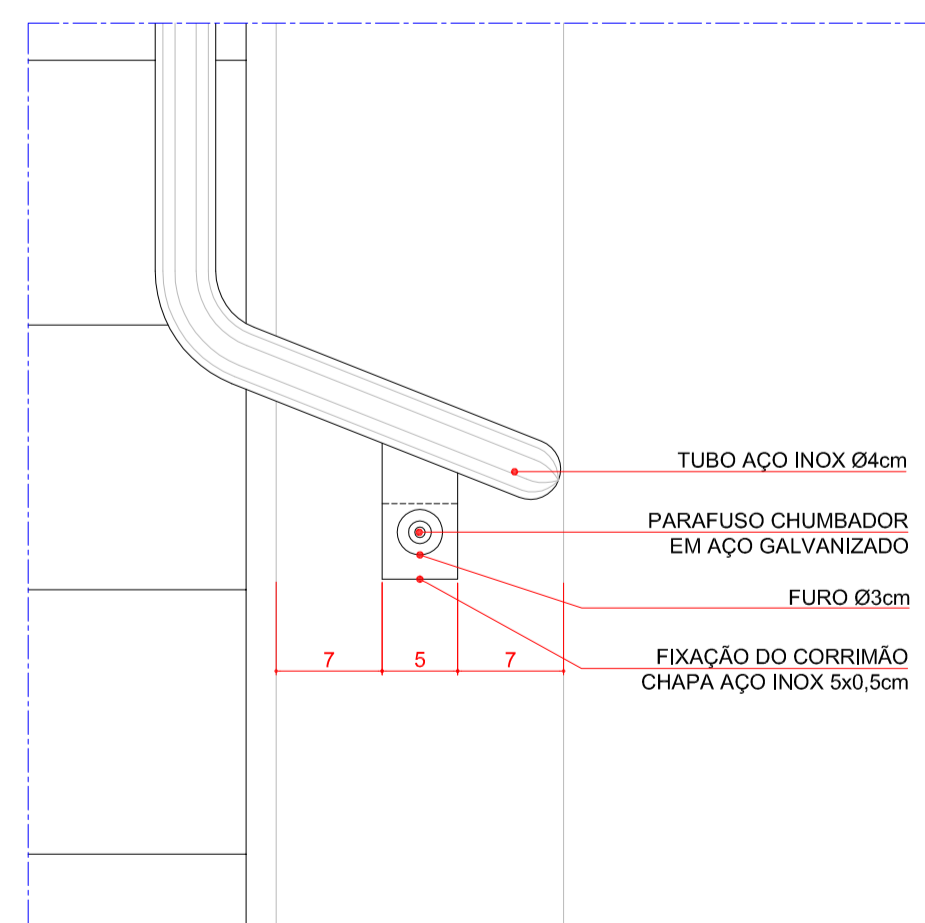

1/5 D4 - DETALHE CORRIMÃO - ELEVACÃO

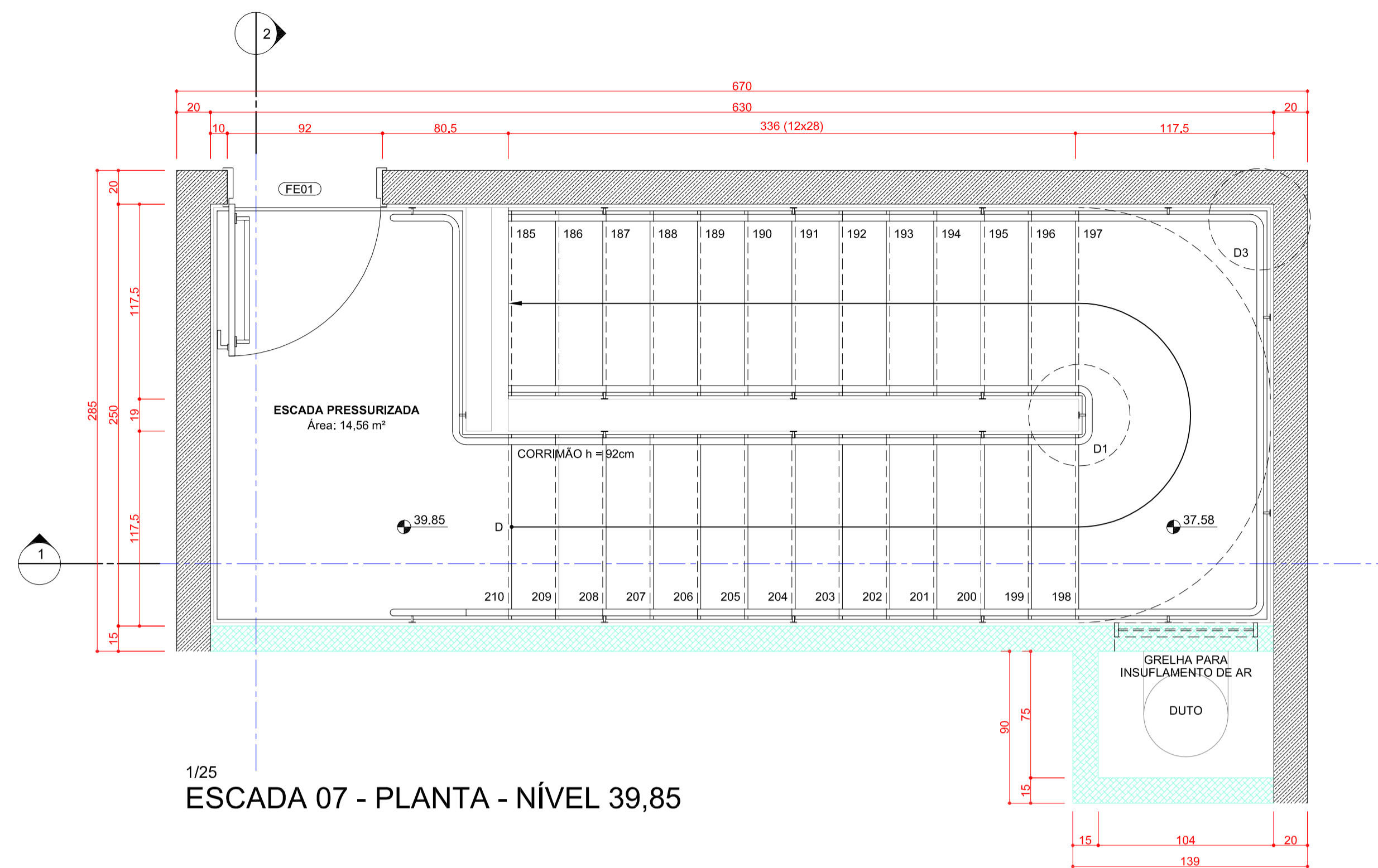

1/25 ESCADA 07 - PLANTA - NÍVEL 39,85

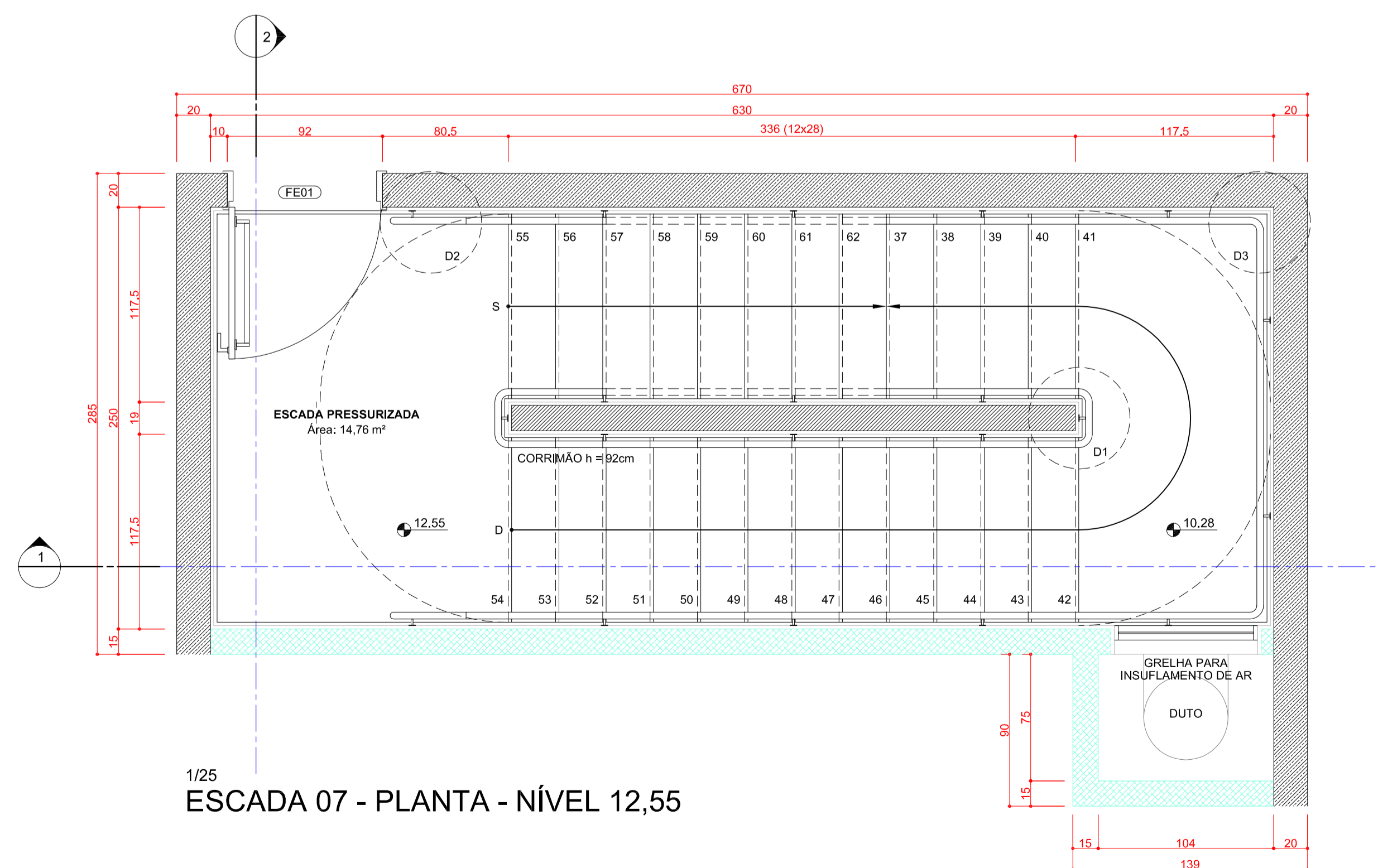

1/25 ESCADA 07 - PLANTA - NÍVEL 12,55

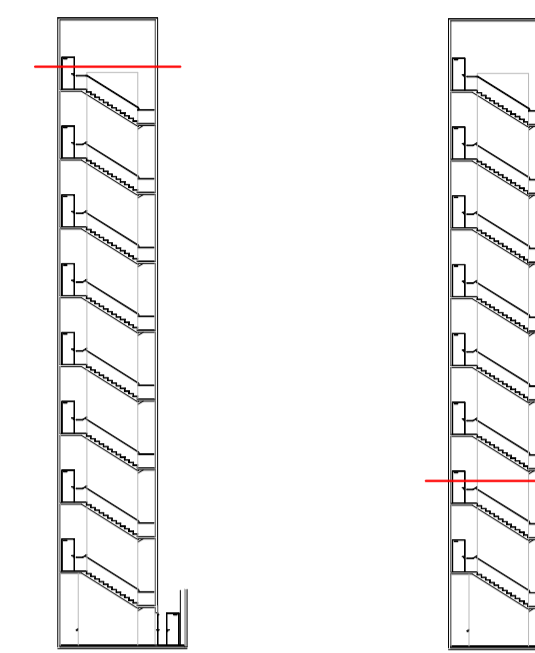

OBSERVAÇÕES

- TODOS OS PROJETOS COMPLEMENTARES DEVERÃO ESTAR COMPATÍVEIS COM O PROJETO ARQUITETÔNICO E SÓ PODERÃO PERMANECER NA OBRA AS PRANCHAS APROVADAS PELO ARQUITETO.
- TODA E QUALQUER MODIFICAÇÃO NA OBRA, EM RELAÇÃO AO PROJETO ARQUITETÔNICO OU AOS PROJETOS COMPLEMENTARES (QUANDO HOUVER INTERFERÊNCIA NO ARQUITETÔNICO), SOMENTE PODERÁ SER FEITA ATRAVÉS DE AUTORIZAÇÃO POR ESCRITO DO ARQUITETO PARA ASSEGURAR A METODOLOGIA DE TRABALHO ADOTADA, QUALQUER MODIFICAÇÃO DE PROJETO, NÃO AUTORIZADA FORMALMENTE PELO AUTOR, IMPLICARÁ NA SUSPENSÃO DA RESPONSABILIDADE SOBRE A AUTORIA DO PROJETO.
- EM CASO DE DIVERGÊNCIA ENTRE AS COTAS DOS DESENHOS E SUAS DIMENSÕES MEDIDAS EM ESCALA, PREVALECERÃO SEMPRE AS PRIMEIRAS.
- EM CASO DE DIVERGÊNCIA ENTRE OS DESENHOS DE ESCALAS DIFERENTES, PREVALECERÃO SEMPRE OS DE MAIOR ESCALA.
- EM CASO DE DIVERGÊNCIA ENTRE OS DESENHOS DE DATAS DIFERENTES, PREVALECERÃO SEMPRE OS MAIS RECENTES.
- A ESPECIFICAÇÃO DOS MATERIAIS/EQUIPAMENTOS DAS INSTALAÇÕES ACIMA É VÁLIDA PARA UM PREENCHIMENTO INICIAL DO PROGRAMA DE NECESSIDADES DO PROJETO, SENDO ASSIM, FAZ-SE NECESSÁRIO - EM TEMPO DE EXECUÇÃO - UM ACOMPANHAMENTO NA APLICAÇÃO DA AMOSTRA DESTES MATERIAIS PARA QUE OS MESMOS ESTEJAM EM CONFORMIDADE COM AS DIMENSÕES ACIMA ESPECIFICADAS.
- OS MATERIAIS DE CONSTRUÇÃO E AS TÉCNICAS CONSTRUTIVAS UTILIZADAS DEVEM OBEDECER PADRÕES DE QUALIDADE DAS NORMAS ESPECÍFICAS, DA NBRM BRASILEIRA, DA ABNT E INMETRO.

VERIFICAR MEDIDAS NA OBRA

Rev. 15	PROJETO EXECUTIVO COMPATIBILIZADO	01/11/2013
---------	-----------------------------------	------------

Fecomércio RS **COMPLEXO FECOMÉRCIO - RS**
 Sesc | Senac
 LOCAL DA OBRA: AUTO ESTRADA MARECHAL OSÓRIO, 2001 - PORTO ALEGRE-RS

Estúdio41 **JOAL TETELBAUM**

AUTORES:
 ARO. DARIO CORRÊA DURCE - CAU A46088-5
 ARO. EMERSON VIDIGAL - CAU A27326-0
 ARO. ERON COSTIN - CAU A47500-9
 ARO. FÁBIO HENRIQUE FÁRIA - CAU A69184-4
 ARO. JOÃO GABRIEL DE M. R. CORDEIRO - CAU A69403-7

NÚMERO DO PROJETO:
 2012/10

PROJETO ARQUITETÔNICO

PROJETO EXECUTIVO

PRANCHA 07 - PLANTAS 12,55 E 39,85

PROJETISTA CAD:	DARIO / KENJI	PRANCHA:	DCV-19-R15
REVISOR:	ESTÚDIO 41		
APROVAÇÃO:	ESTÚDIO 41		
DATA DE EMISSÃO:	01/11/2013		
ESCALA:	INDICADA	ARQUIVO:	FECOMERCIO-ARO-PE-DCV-19-R15

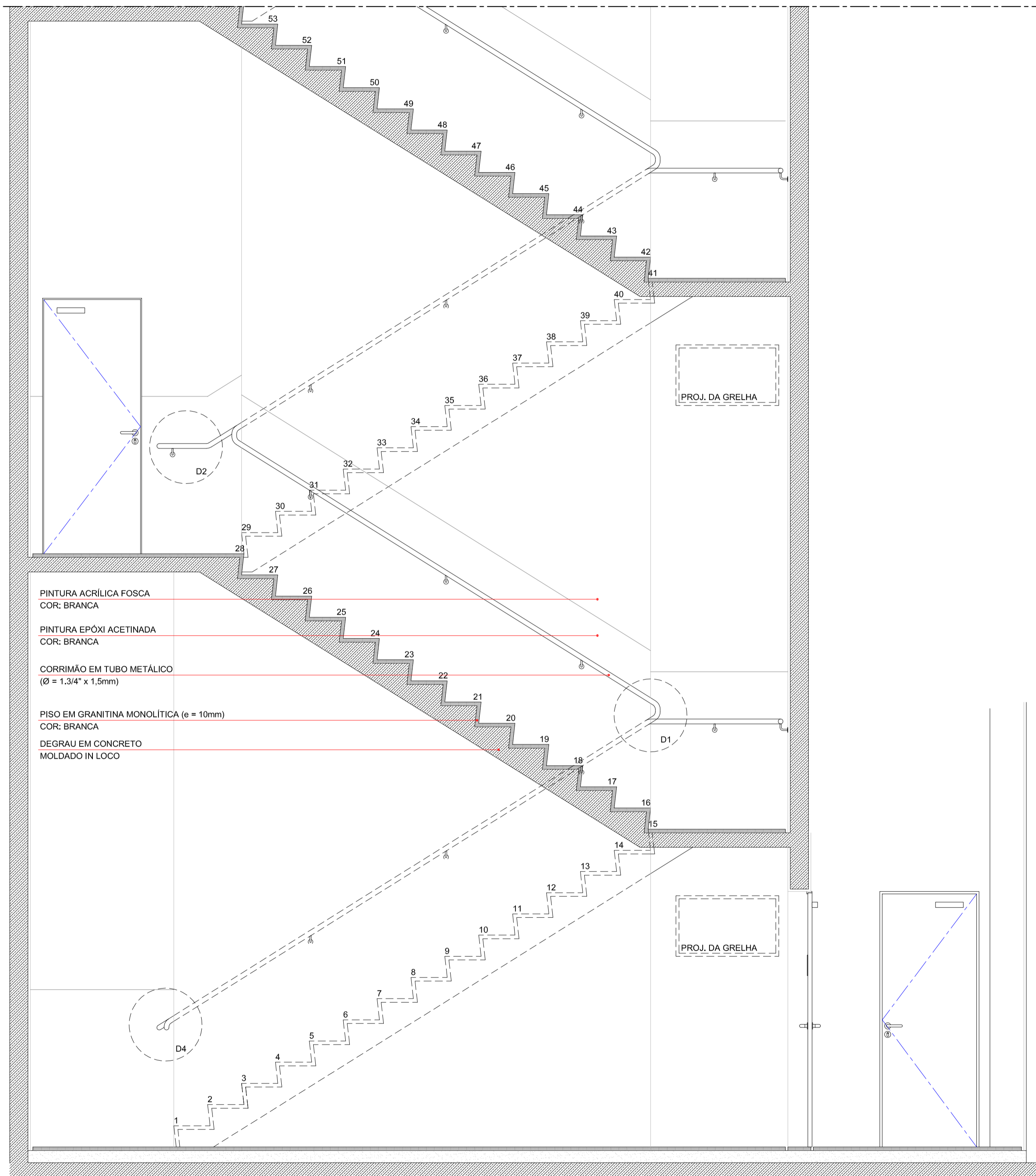

1/25 ESCADA 07 - CORTE 1 - TRECHO +3,00 / +8,00

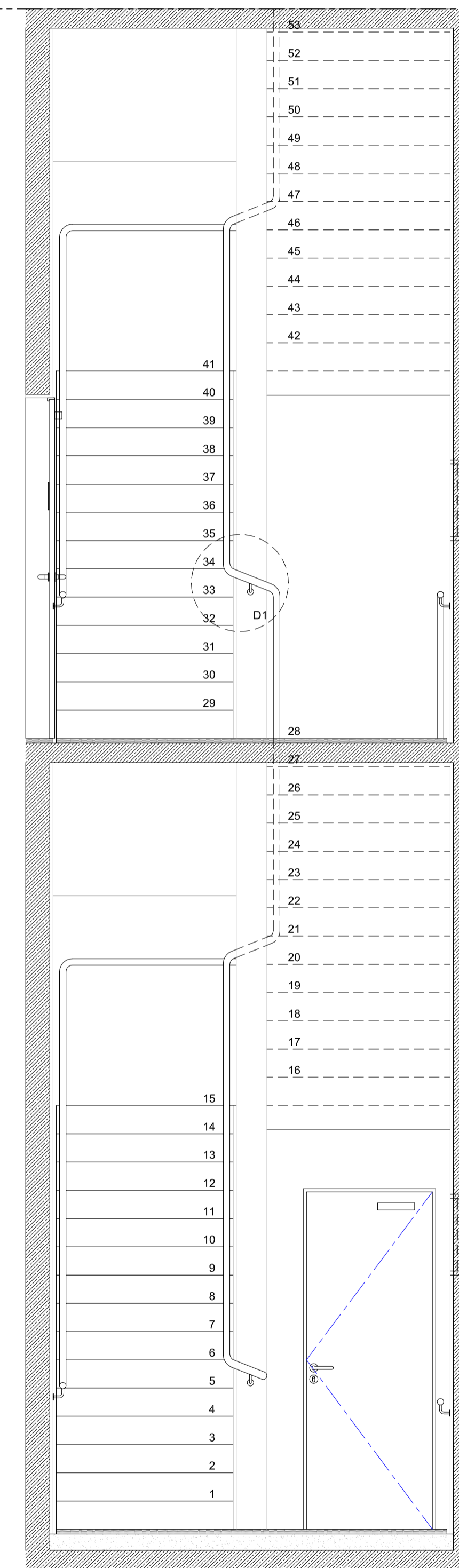

1/25 ESCADA 07 - CORTE 2 - TRECHO +3,00 / +8,00

PAVIMENTO 1 +8,00

EMBASAMENTO +3,00

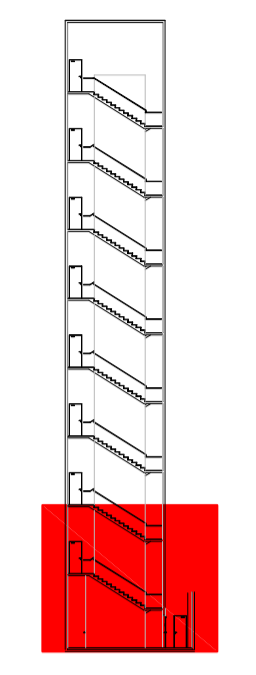

- OBSERVAÇÕES**
1. TODOS OS PROJETOS COMPLEMENTARES DEVERÃO ESTAR COMPATIVOS COM O PROJETO ARQUITETÔNICO E SÓ PODERÃO PERMANECER NA OBRA AS PRANCHAS APROVADAS PELO ARQUITETO.
 2. TODA E QUALQUER MODIFICAÇÃO NA OBRA, EM RELAÇÃO AO PROJETO ARQUITETÔNICO OU AOS PROJETOS COMPLEMENTARES (QUANDO HOUVER INTERFERÊNCIA NO ARQUITETÔNICO), SOMENTE PODERÁ SER FEITA ATRAVÉS DE AUTORIZAÇÃO POR ESCRITO DO ARQUITETO PARA ASSEGURAR A METODOLOGIA DE TRABALHO ADOTADA. QUALQUER MODIFICAÇÃO DE PROJETO, NÃO AUTORIZADA FORMALMENTE PELO AUTOR, IMPLICARÁ NA SUSPENSÃO DA RESPONSABILIDADE SOBRE A AUTORIA DO PROJETO.
 3. EM CASO DE DIVERGÊNCIA ENTRE AS COTAS DOS DESENHOS E SUAS DIMENSÕES MEDIDAS EM ESCALA, PREVALECERÃO SEMPRE AS PRIMEIRAS.
 4. EM CASO DE DIVERGÊNCIA ENTRE OS DESENHOS DE ESCALAS DIFERENTES, PREVALECERÃO SEMPRE OS DE MAIOR ESCALA.
 5. EM CASO DE DIVERGÊNCIA ENTRE OS DESENHOS DE DATAS DIFERENTES, PREVALECERÃO SEMPRE OS MAIS RECENTES.
 6. A ESPECIFICAÇÃO DOS MATERIAIS/EQUIPAMENTOS DAS INSTALAÇÕES ACIMA É VÁLIDA PARA UM PREENCHIMENTO INICIAL DO PROGRAMA DE NECESSIDADES DO PROJETO, SENDO ASSIM, FAZ-SE NECESSÁRIO - EM TEMPO DE EXECUÇÃO - UM ACOMPANHAMENTO NA APLICAÇÃO DA AMOSTRA DESTES MATERIAIS PARA QUE OS MESMOS ESTEJAM EM CONFORMIDADE COM AS DIMENSÕES ACIMA ESPECIFICADAS.
 7. OS MATERIAIS DE CONSTRUÇÃO E AS TÉCNICAS CONSTRUTIVAS UTILIZADAS DEVEM OBEDECER PADRÕES DE QUALIDADE DAS NORMAS ESPECÍFICAS, DA NDRMA BRASILEIRA, DA ABNT E INMETRO.
- VERIFICAR MEDIDAS NA OBRA**

Rev. 15	PROJETO EXECUTIVO COMPATIBILIZADO	01/11/2013
---------	-----------------------------------	------------

Fecomércio RS **COMPLEXO FECOMÉRCIO - RS**
 Sesc | Senac
 LOCAL DA OBRA: AUTO ESTRADA MARECHAL OSÓRIO, 2001 - PORTO ALEGRE-RS

Estúdio41 

AUTORES:
 ARO. DARIO CORRÊA DURCE - CAU A46088-5
 ARO. EMERSON VIDIGAL - CAU A27326-0
 ARO. ERON COSTIN - CAU A47500-9
 ARO. FABIO HENRIQUE FARIA - CAU A69184-4
 ARO. JOÃO GABRIEL DE M. R. CORDEIRO - CAU A69403-7

NÚMERO DO PROJETO:
 2012/10

PROJETO ARQUITETÔNICO

PROJETO EXECUTIVO

ESCADA 07 - CORTES 3,00 / +8,00

PROJETISTA CAD:	DARIO	PRANCHA:	DCV-20-R15
REVISOR:	ESTÚDIO 41		
APROVAÇÃO:	ESTÚDIO 41		
DATA DE EMISSÃO:	01/11/2013		
ESCALA:	1/25	ARQUIVO: FECOMERCIO-ARO-PE-DCV-20-R15	

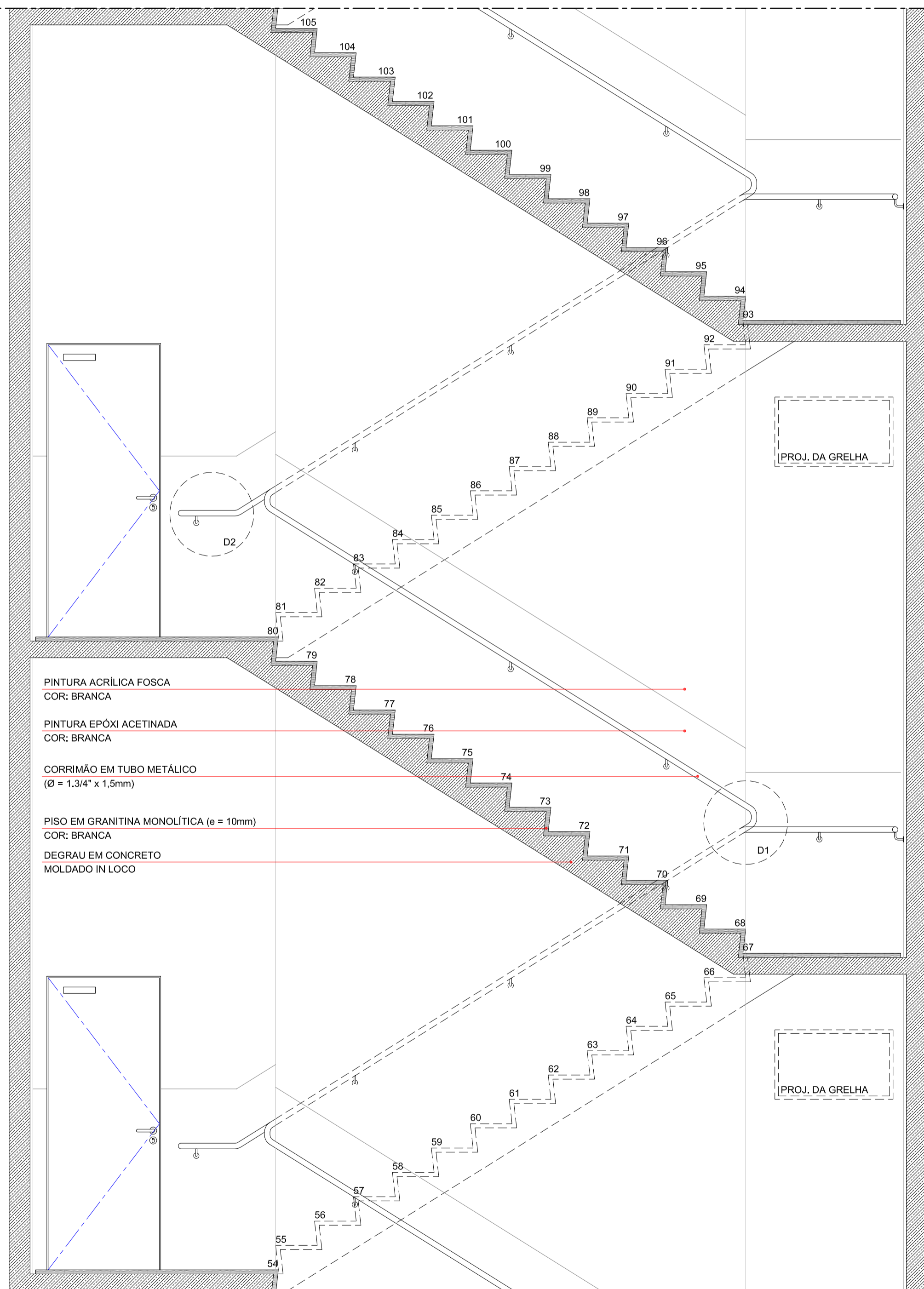
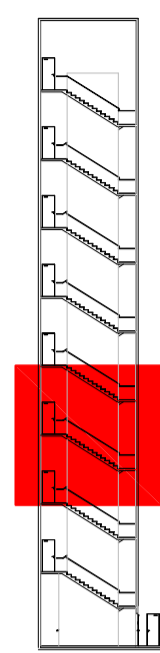

PAVIMENTO 3 +17,10

PAVIMENTO 2 +12,55

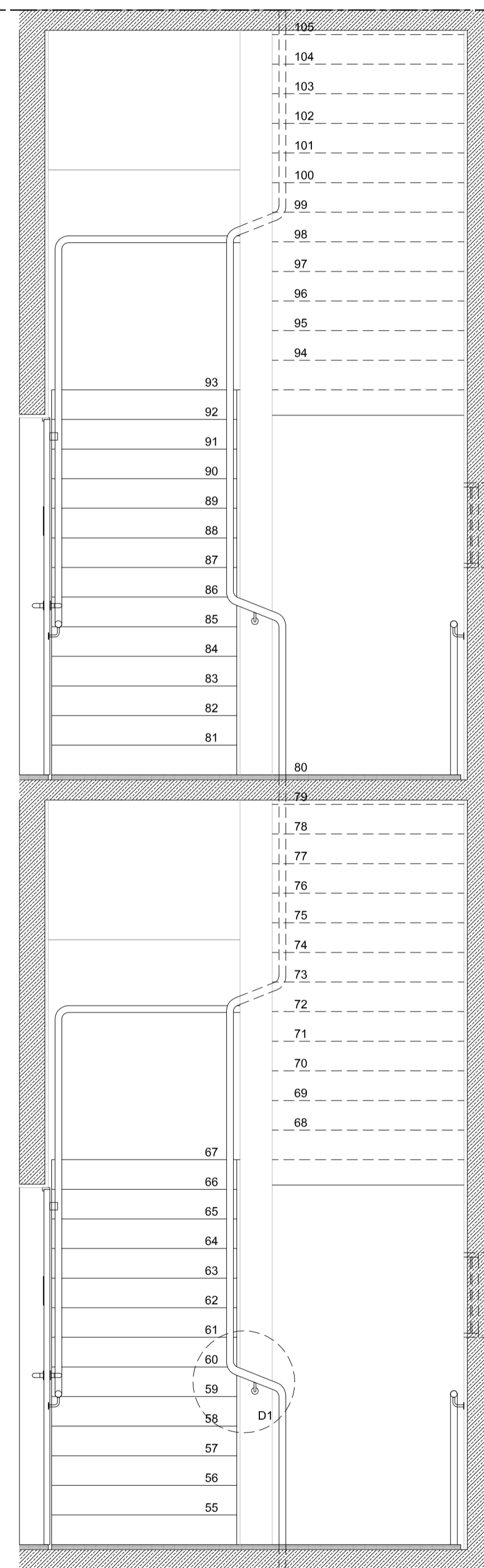

1/25 ESCADA 07 - CORTE 1 - TRECHO +12,55 / +17,10

1/25 ESCADA 07 - CORTE 2 - TRECHO +12,55 / +17,10

- OBSERVAÇÕES**
1. TODOS OS PROJETOS COMPLEMENTARES DEVERÃO ESTAR COMPATÍVEIS COM O PROJETO ARQUITETÔNICO E SÓ PODERÃO PERMANECER NA OBRA AS PRANCHAS APROVADAS PELO ARQUITETO.
 2. TODA E QUALQUER MODIFICAÇÃO NA OBRA, EM RELAÇÃO AO PROJETO ARQUITETÔNICO OU AOS PROJETOS COMPLEMENTARES (QUANDO HOUVER INTERFERÊNCIA NO ARQUITETÔNICO), SEMPRE PODERÁ SER FEITA ATRAVÉS DE AUTORIZAÇÃO POR ESCRITO DO ARQUITETO PARA ASSEGURAR A METODOLOGIA DE TRABALHO ADOTADA, QUALQUER MODIFICAÇÃO DE PROJETO, NÃO AUTORIZADA FORMALMENTE PELO AUTOR, IMPLICARÁ NA SUSPENSÃO DA RESPONSABILIDADE SOBRE A AUTORIA DO PROJETO.
 3. EM CASO DE DIVERGÊNCIA ENTRE AS COTAS DOS DESENHOS E SUAS DIMENSÕES MEDIDAS EM ESCALA, PREVALECEM SEMPRE AS PRIMEIRAS.
 4. EM CASO DE DIVERGÊNCIA ENTRE OS DESENHOS DE ESCALAS DIFERENTES, PREVALECEM SEMPRE OS DE MAIOR ESCALA.
 5. EM CASO DE DIVERGÊNCIA ENTRE OS DESENHOS DE DATAS DIFERENTES, PREVALECEM SEMPRE OS MAIS RECENTES.
 6. A ESPECIFICAÇÃO DOS MATERIAIS/EQUIPAMENTOS DAS INSTALAÇÕES ACIMA É VÁLIDA PARA UM PREENCHIMENTO INICIAL DO PROGRAMA DE NECESSIDADES DO PROJETO, SENDO ASSIM, FAZ-SE NECESSÁRIO - EM TEMPO DE EXECUÇÃO - UM ACOMPANHAMENTO NA APLICAÇÃO DA AMOSTRA DESTES MATERIAIS PARA QUE OS MESMOS ESTEJAM EM CONFORMIDADE COM AS DIMENSÕES ACIMA ESPECIFICADAS.
 7. OS MATERIAIS DE CONSTRUÇÃO E AS TÉCNICAS CONSTRUTIVAS UTILIZADAS DEVEEM OBEDECER PADRÕES DE QUALIDADE DAS NORMAS ESPECÍFICAS, DA NDRMA BRASILEIRA, DA ABNT E INMETRO.
- VERIFICAR MEDIDAS NA OBRA**

Rev. 15	PROJETO EXECUTIVO COMPATIBILIZADO	01/11/2013
---------	-----------------------------------	------------

Fecomércio RS **COMPLEXO FECOMÉRCIO - RS**
 Sesc | Senac
 LOCAL DA OBRA: AUTO ESTRADA MARECHAL OSÓRIO, 2001 - PORTO ALEGRE-RS

Estúdio41 
JOAL TETELBAUM

AUTORES:
 ARQ. DARIO CORRÊA DURCE - CAU A46088-5
 ARQ. EMERSON VIDIGAL - CAU A27326-0
 ARQ. ERON COSTIN - CAU A47500-9
 ARQ. FABIO HENRIQUE FARIA - CAU A69184-4
 ARQ. JOÃO GABRIEL DE M. R. CORDEIRO - CAU A69403-7

NÚMERO DO PROJETO:
 2012/10

PROJETO ARQUITETÔNICO

PROJETO EXECUTIVO

ESCADA 07 - CORTES +12,55 / +17,10

PROJETISTA CAD:	DARIO	PRANCHA:	DCV-21-R15
REVISOR:	ESTÚDIO 41		
APROVAÇÃO:	ESTÚDIO 41		
DATA DE EMISSÃO:	01/11/2013		
ESCALA:	1/25	ARQUIVO: FECOMERCIO-ARO-PE-DCV-21-R15	

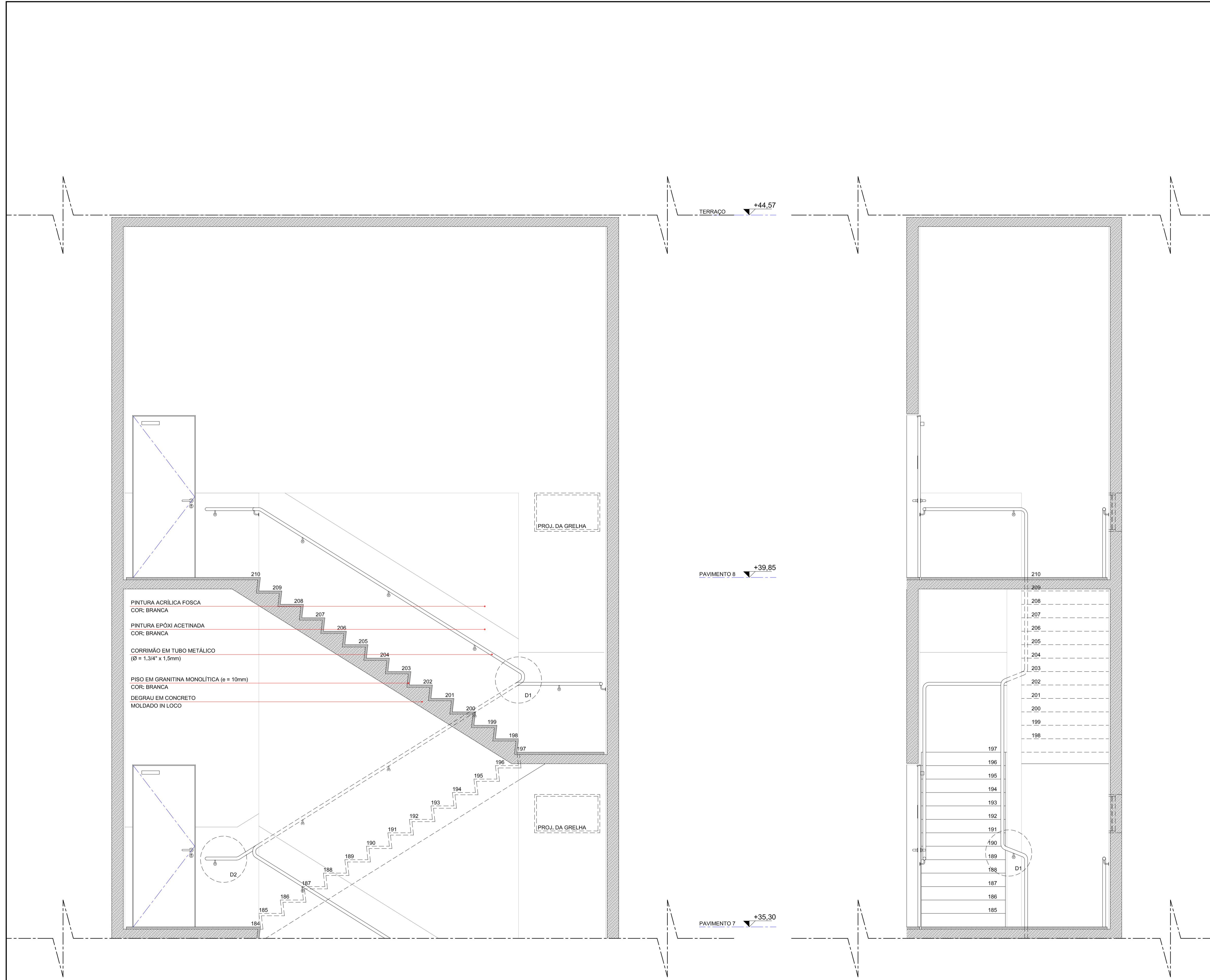
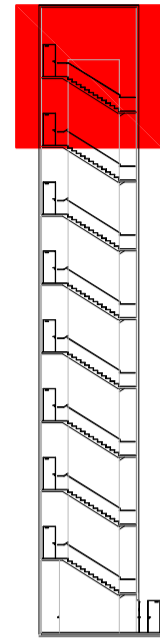

1/25 ESCADA 07 - CORTE 1 - TRECHO +35,30 / +44,57

1/25 ESCADA 07 - CORTE 2 - TRECHO +35,30 / +44,57

- OBSERVAÇÕES**
1. TODOS OS PROJETOS COMPLEMENTARES DEVERÃO ESTAR COMPATIVELIS COM O PROJETO ARQUITETÔNICO E SÓ PODERÃO PERMANECER NA OBRA AS PRANCHAS APROVADAS PELO ARQUITETO.
 2. TODA E QUALQUER MODIFICAÇÃO NA OBRA, EM RELAÇÃO AO PROJETO ARQUITETÔNICO OU AOS PROJETOS COMPLEMENTARES (QUANDO HOUVER INTERFERÊNCIA NO ARQUITETÔNICO), SOMENTE PODERÁ SER FEITA ATRAVÉS DE AUTORIZAÇÃO POR ESCRITO DO ARQUITETO PARA ASSEGURAR A METODOLOGIA DE TRABALHO ADOTADA. QUALQUER MODIFICAÇÃO DE PROJETO, NÃO AUTORIZADA FORMALMENTE PELO AUTOR, IMPLICARÁ NA SUSPENSÃO DA RESPONSABILIDADE SOBRE A AUTORIA DO PROJETO.
 3. EM CASO DE DIVERGÊNCIA ENTRE AS COTAS DOS DESENHOS E SUAS DIMENSÕES MEDIDAS EM ESCALA, PREVALECEM SEMPRE AS PRIMEIRAS.
 4. EM CASO DE DIVERGÊNCIA ENTRE OS DESENHOS DE ESCALAS DIFERENTES, PREVALECEM SEMPRE OS DE MAIOR ESCALA.
 5. EM CASO DE DIVERGÊNCIA ENTRE OS DESENHOS DE DATAS DIFERENTES, PREVALECEM SEMPRE OS MAIS RECENTES.
 6. A ESPECIFICAÇÃO DOS MATERIAIS/EQUIPAMENTOS DAS INSTALAÇÕES ACIMA É VÁLIDA PARA UM PREENCHIMENTO INICIAL DO PROGRAMA DE NECESSIDADES DO PROJETO, SENDO ASSIM, FAZ-SE NECESSÁRIO - EM TEMPO DE EXECUÇÃO - UM ACOMPANHAMENTO NA APLICAÇÃO DA AMOSTRA DESTES MATERIAIS PARA QUE OS MESMOS ESTEJAM EM CONFORMIDADE COM AS DIMENSÕES ACIMA ESPECIFICADAS.
 7. OS MATERIAIS DE CONSTRUÇÃO E AS TÉCNICAS CONSTRUTIVAS UTILIZADAS DEVEM OBEDECER PADRÕES DE QUALIDADE DAS NORMAS ESPECÍFICAS, DA NBRM BRASILEIRA, DA ABNT E INMETRO.
- VERIFICAR MEDIDAS NA OBRA**

Rev. 15	PROJETO EXECUTIVO COMPATIBILIZADO	01/11/2013
---------	-----------------------------------	------------

Fecomércio RS **COMPLEXO FECOMÉRCIO - RS**
 Sesc | Senac
 LOCAL DA OBRA: AUTO ESTRADA MARECHAL OSÓRIO, 2001 - PORTO ALEGRE-RS

Estúdio41 **JOAL TETELBAUM**

AUTORES:
 ARO. DARIO CORRÊA DURCE - CAU A46088-5
 ARO. EMERSON VIDIGAL - CAU A27326-0
 ARO. ERON COSTIN - CAU A47500-9
 ARO. FABIO HENRIQUE FARIA - CAU A69184-4
 ARO. JOÃO GABRIEL DE M. R. CORDEIRO - CAU A69403-7

NÚMERO DO PROJETO:
 2012/10

PROJETO ARQUITETÔNICO
PROJETO EXECUTIVO
ESCADA 07 - CORTES +35,30 / 44,57

PROJETISTA CAD:	DARIO	PRANCHA:	DCV-22-R15
REVISOR:	ESTÚDIO 41		
APROVAÇÃO:	ESTÚDIO 41		
DATA DE EMISSÃO:	01/11/2013		
ESCALA:	1/25	ARQUIVO: FECOMERCIO-ARO-PE-DCV-22-R15	

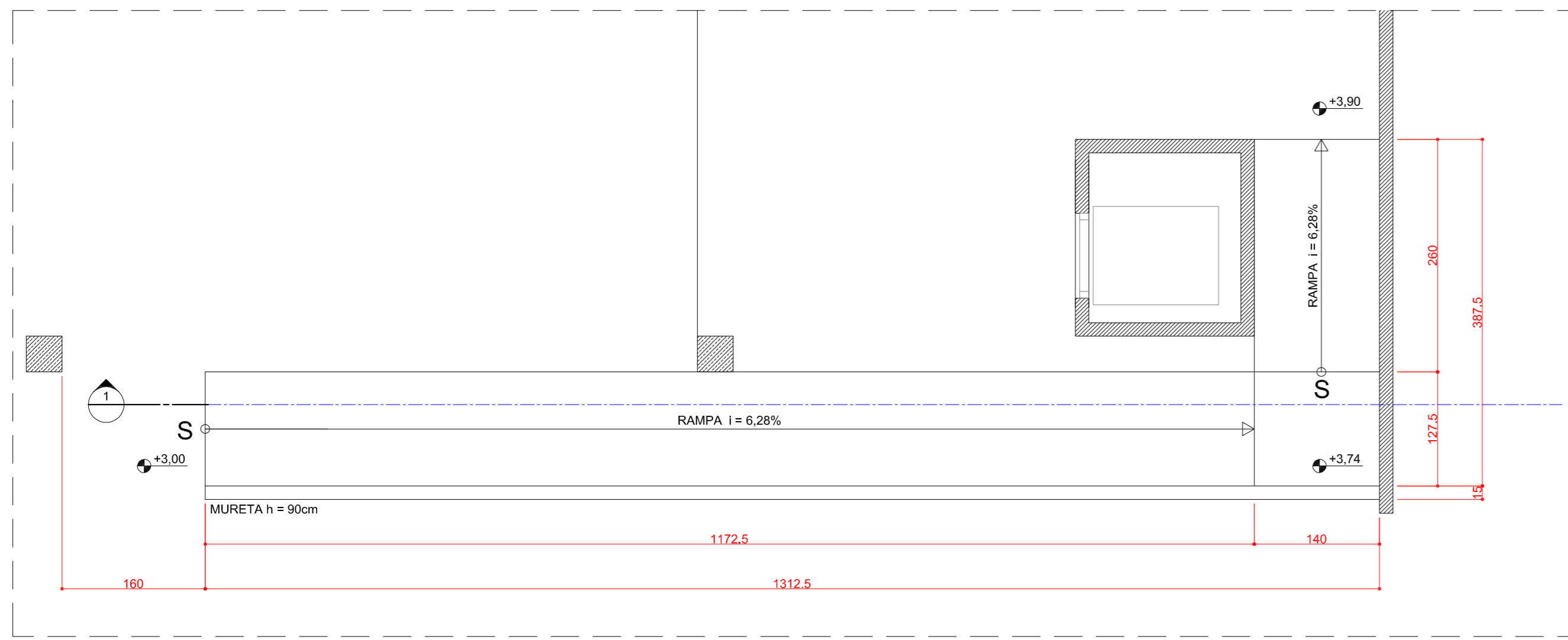

1/50
RAMPA 01 - PLANTA - NÍVEL +3,00

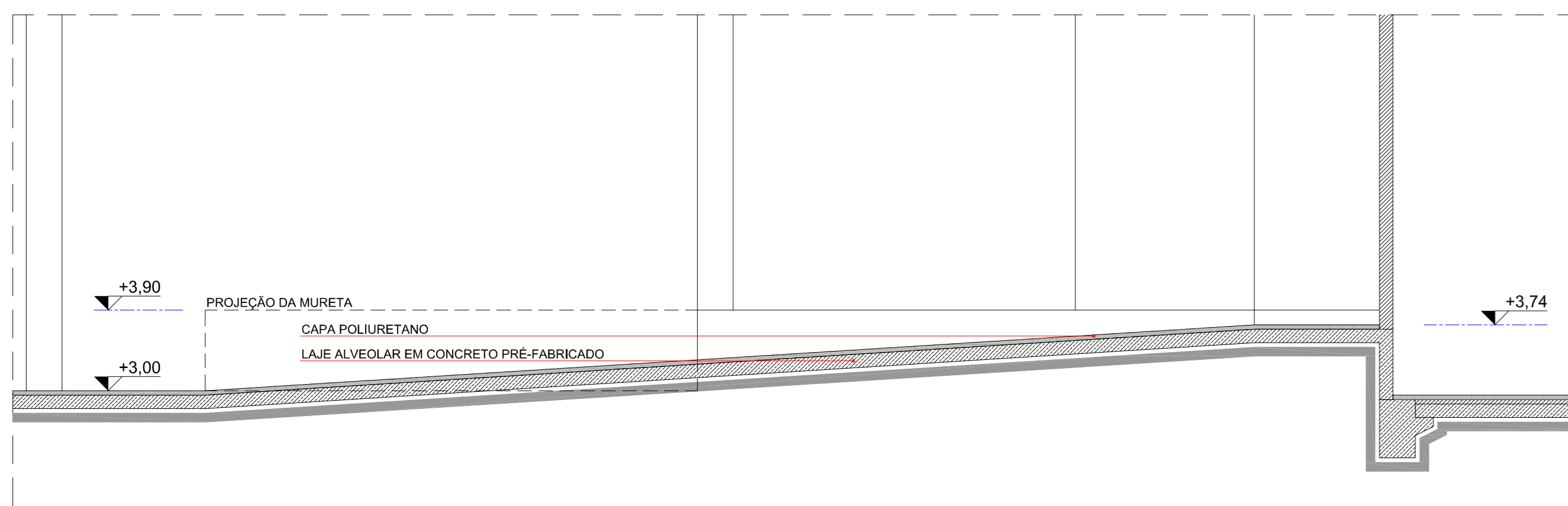

1/50
RAMPA 01 - CORTE 1

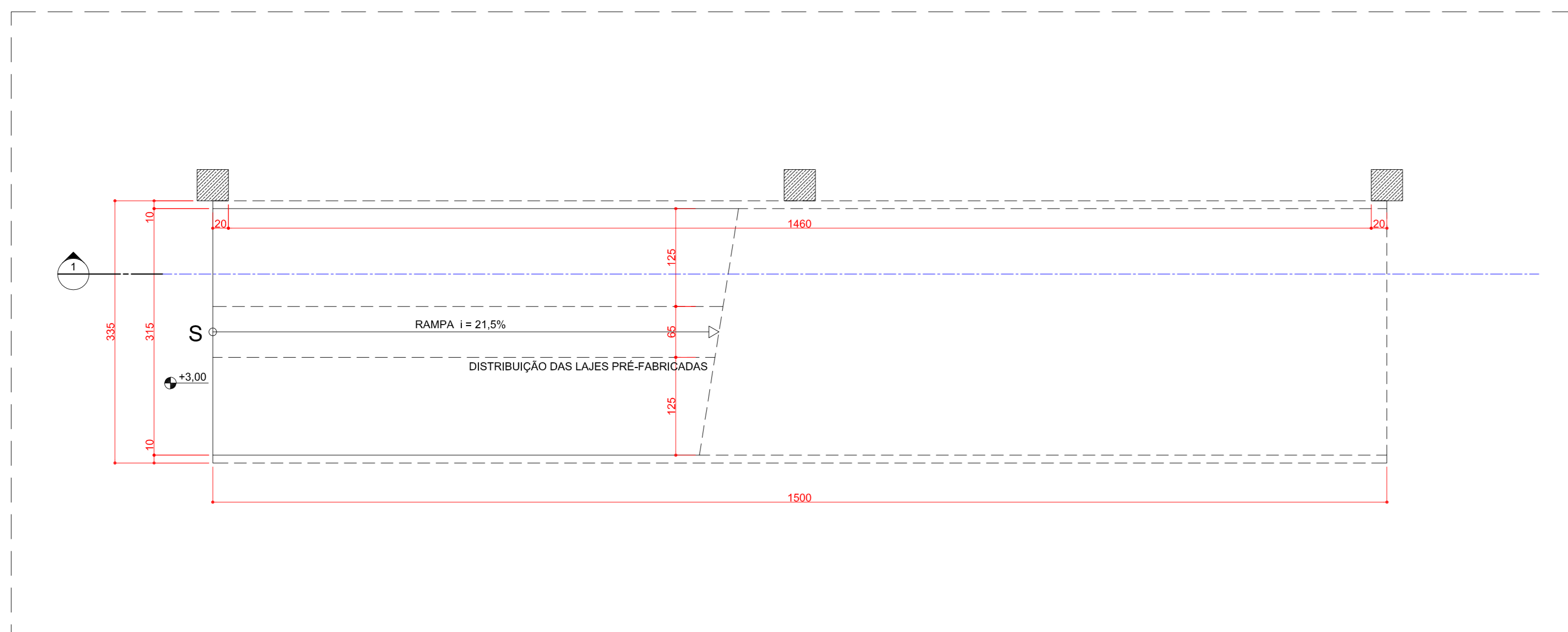

1/50
RAMPA 02 - PLANTA - NÍVEL +3,00

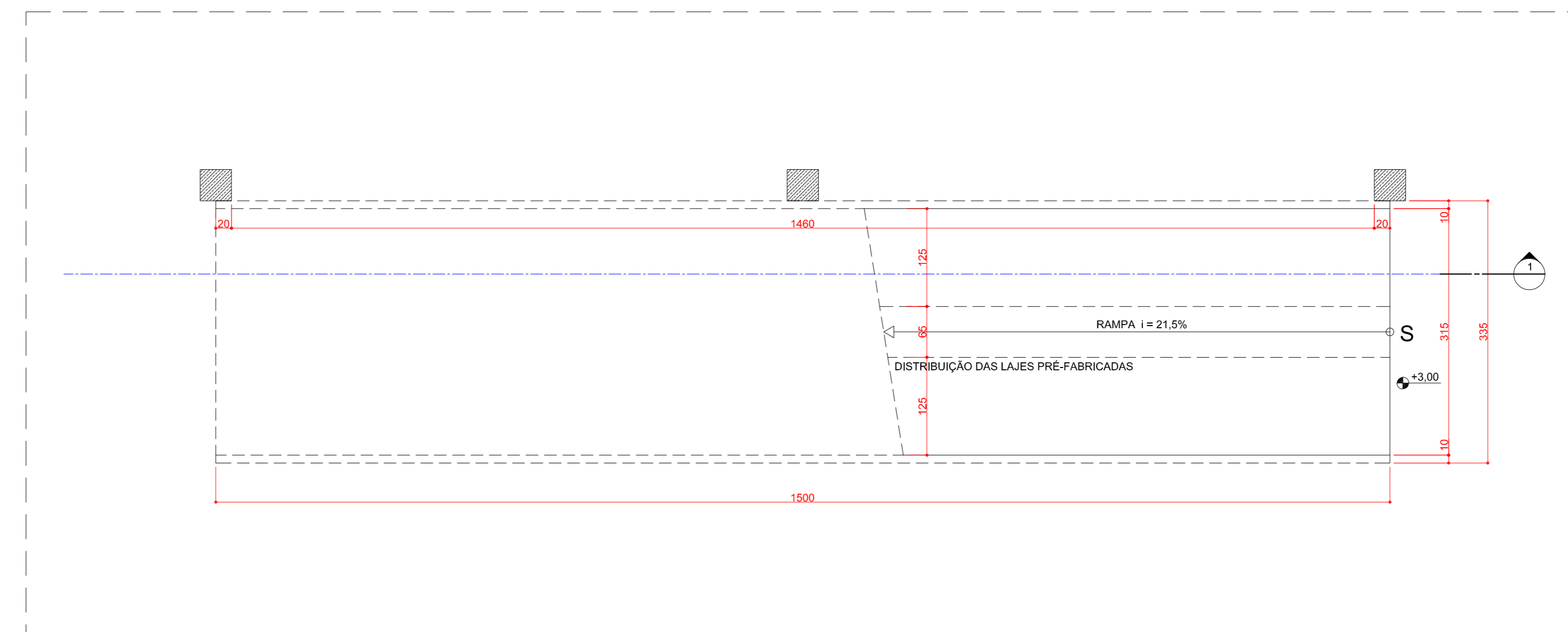

1/50
RAMPA 03 - PLANTA - NÍVEL +3,00

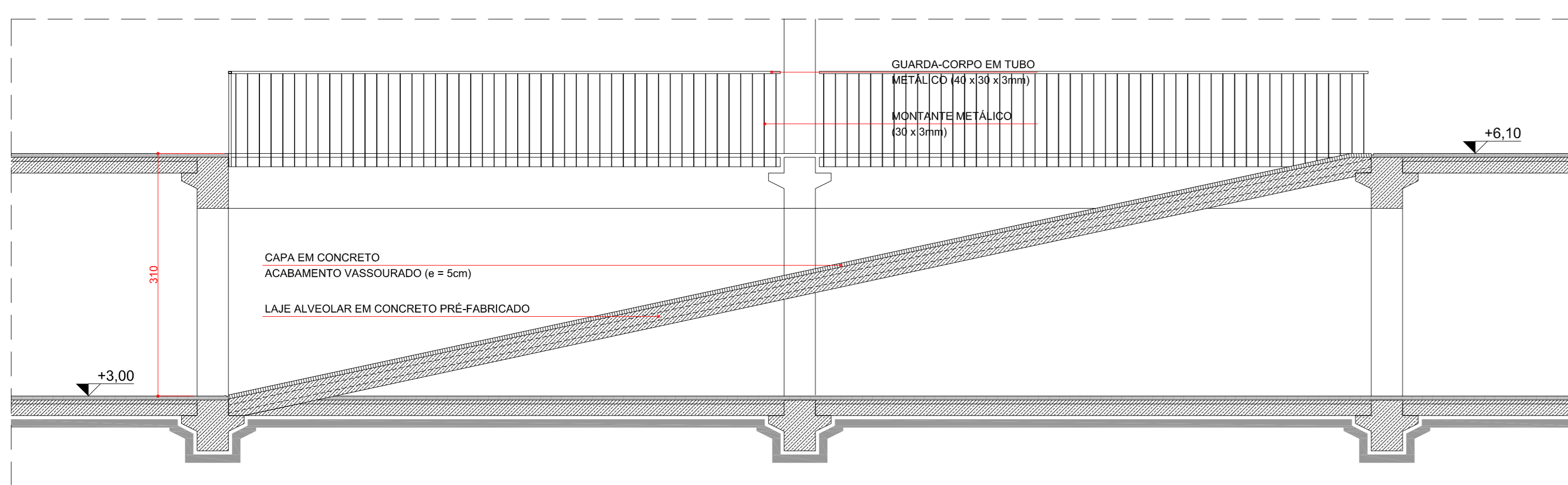

1/50
RAMPA 02 - CORTE 1

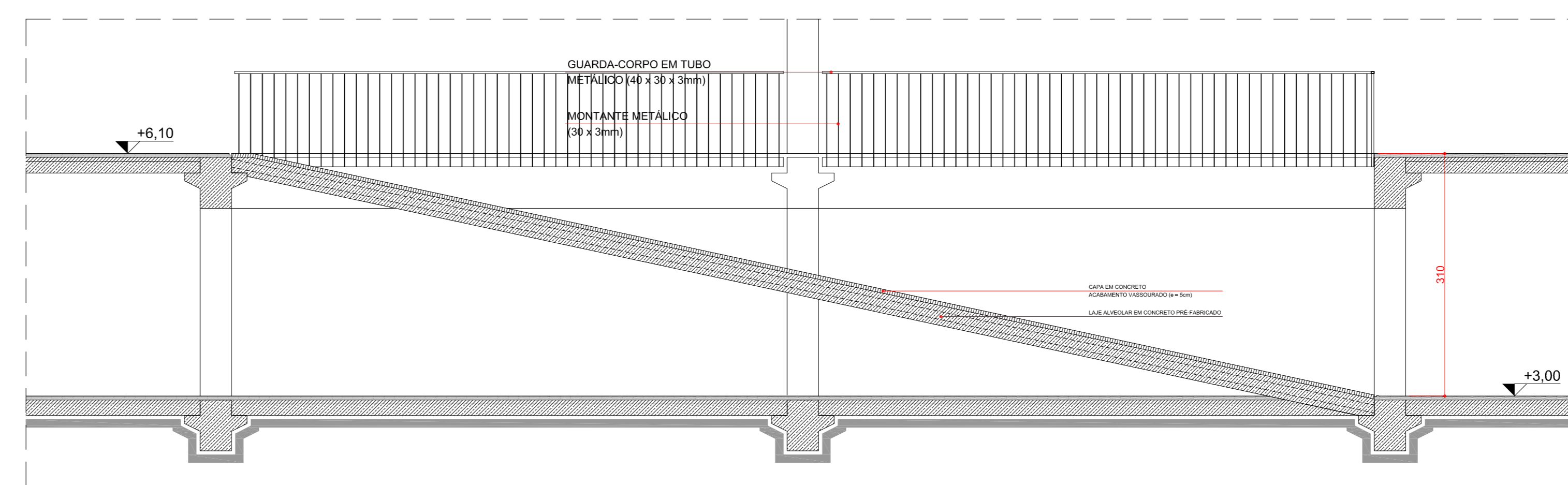

1/50
RAMPA 03 - CORTE 1

- OBSERVAÇÕES**
1. TODOS OS PROJETOS COMPLEMENTARES DEVERÃO ESTAR COMPATÍVEIS COM O PROJETO ARQUITETÔNICO E SUAS POSSÍVEIS PERMANÊNCIAS NA OBRA AS PRINCIPAIS ESPECIFICAÇÕES DO PROJETO.
 2. TODA E QUALQUER MODIFICAÇÃO NA OBRA EM RELAÇÃO AO PROJETO ARQUITETÔNICO OU AOS PROJETOS COMPLEMENTARES QUANDO HOUVER INTERFERÊNCIA NO ARQUITETÔNICO, SEMPRE DEVERÁ SER FEITA, ATÉ MESMO SE AUTORIZADA POR ESSELO DO ARQUITETO PARA ASSEGURAR A METODOLOGIA DE TRABALHO ADOPTADA, QUALQUER MODIFICAÇÃO DE PROJETO, NÃO AUTORIZADA FORMALMENTE PELO AUTOR, IMPLICAR NA RESPONSABILIDADE SOBRE A AUTORIA DO PROJETO.
 3. EM CASO DE DIVERGÊNCIA ENTRE AS COTAS DOS DESENHOS E SUAS DIMENSÕES MEDIDAS EM ESCALA, PREVALECEM SEMPRE AS PRIMEIRAS.
 4. EM CASO DE DIVERGÊNCIA ENTRE OS DESENHOS DE ESCALAS DIFERENTES, PREVALECEM SEMPRE OS DE MAIOR ESCALA.
 5. INDICAÇÃO DE DIVERGÊNCIA ENTRE OS DESENHOS DE DIFERENTES PRÉ-PROJETOS, PREVALECEM SEMPRE OS MAIS RECENTES.
 6. A ESPECIFICAÇÃO DOS MATERIAIS E EQUIPAMENTOS DAS INSTALAÇÕES ABMA É VÁLIDA PARA O PREENCHIMENTO INICIAL DO PROGRAMA DE NECESSIDADES DO PROJETO, SENDO ASSIM, FASE NECESSÁRIO, EM TEMPO DE EXECUÇÃO, UM ACOMPANHAMENTO NA APLICAÇÃO DA AMOSTRA DESTES MATERIAIS PARA QUE OS MESMOS ESTEJAM EM CONFORMIDADE COM AS DIMENSÕES ACIMA ESPECIFICADAS.
 7. OS MATERIAIS DE CONSTRUÇÃO E AS TÉCNICAS CONSTRUTIVAS UTILIZADAS DEVEM OBEDECER PADRÕES DE QUALIDADE DAS NORMAS ESPECÍFICAS DA NORMA BRASILEIRA, DA ABNT E ENMETRO.
- VERIFICAR MEDIDAS NA OBRA**

Rev. 15	PROJETO EXECUTIVO COMPATIBILIZADO	01/11/2013
---------	-----------------------------------	------------

Fecomércio RS **COMPLEXO FECOMÉRCIO - RS**
Sesc | Senac
LOCAL DA OBRA: AUTO ESTRADA MARECHAL OSÓRIO, 2001 - PORTO ALEGRE-RS

Estúdio41
JOAL TETELBAM

PROJETO ARQUITETÔNICO
PROJETO EXECUTIVO
RAMPA 01, RAMPA 02 E RAMPA 03

PROJETISTA: FABIO
REVISOR: ESTUDIO 41
APROVAÇÃO: ESTUDIO 41
DATA DE EMISSÃO: 01/11/2013
ESCALA: 1/25

PROJETO: FECOMERCIO-ARQ-PE-DCV-23-R15

NÚMERO DO PROJETO:
2012/10

PROJETISTA: FABIO	PROJETO: FECOMERCIO-ARQ-PE-DCV-23-R15
REVISOR: ESTUDIO 41	
APROVAÇÃO: ESTUDIO 41	
DATA DE EMISSÃO: 01/11/2013	
ESCALA: 1/25	

DCV-23-R15

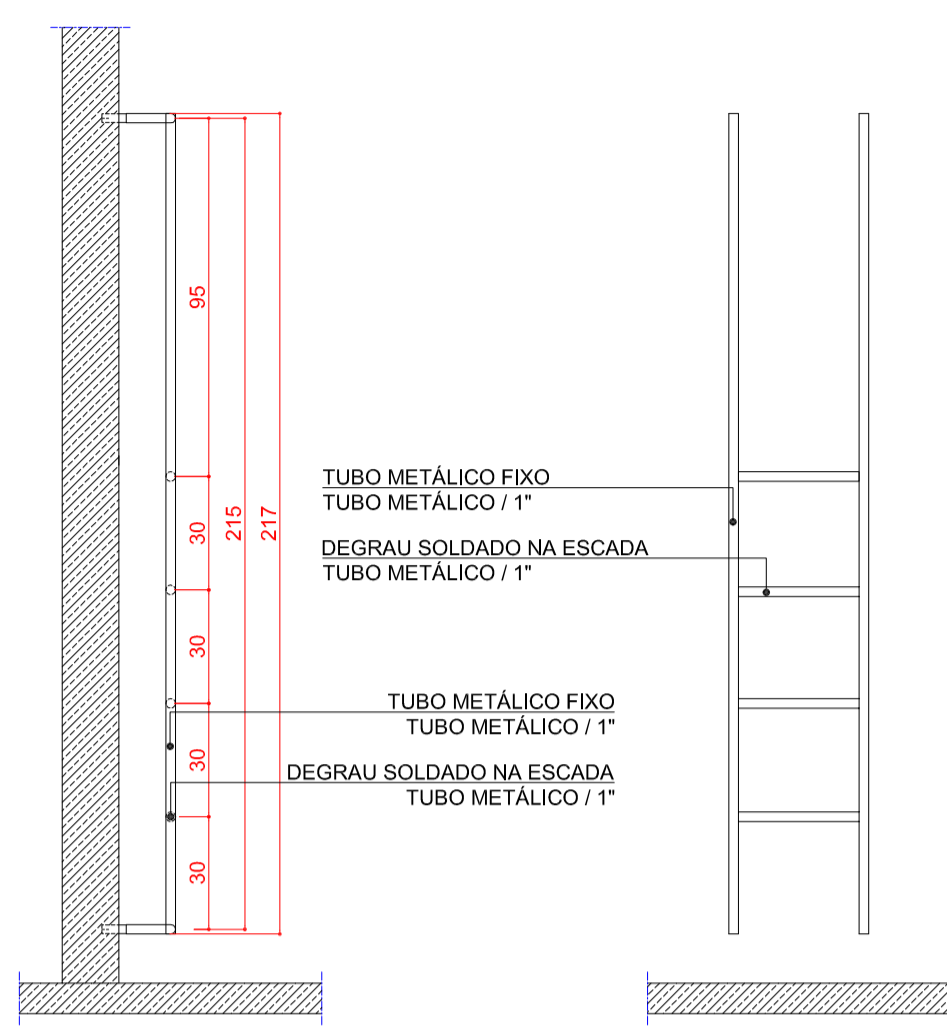

EF1 - ESCADA DE FERRO TIPO 1
ESCALA 1/20

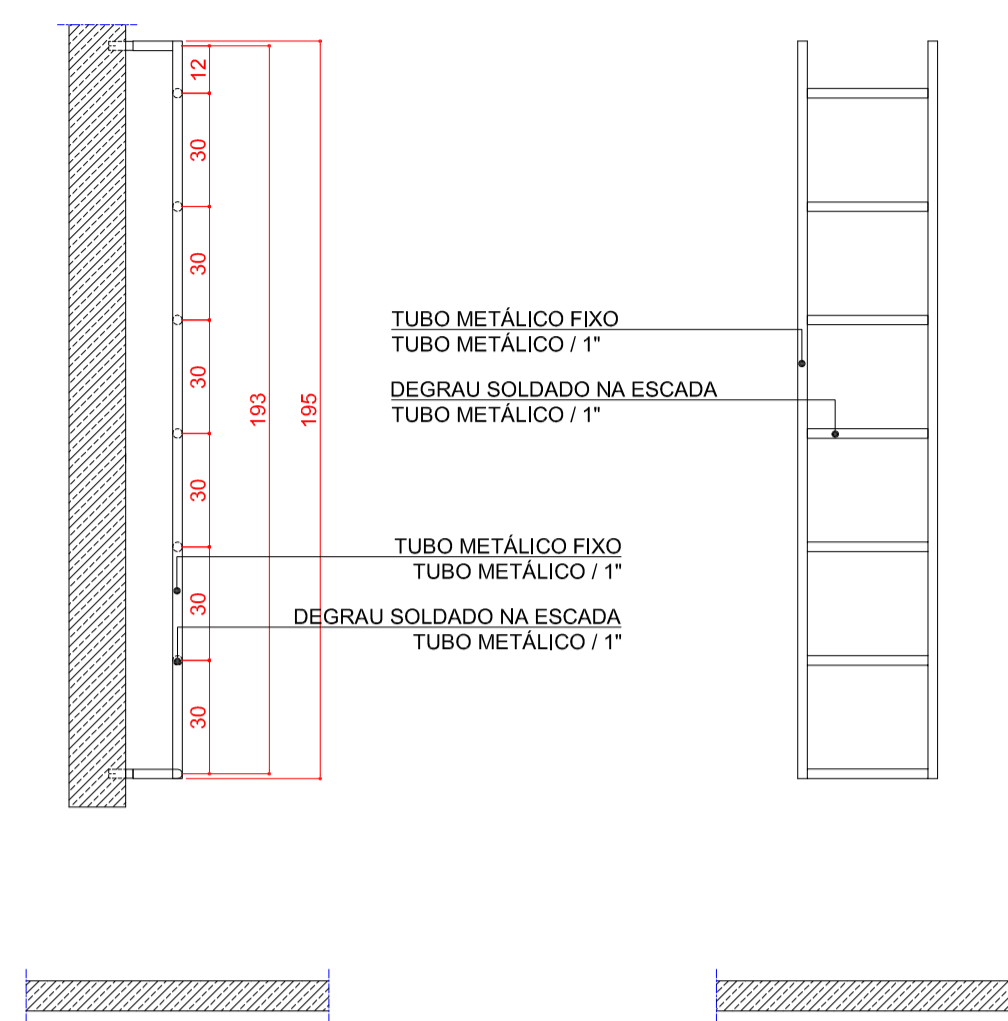

EF2 - ESCADA DE FERRO TIPO 2
ESCALA 1/20

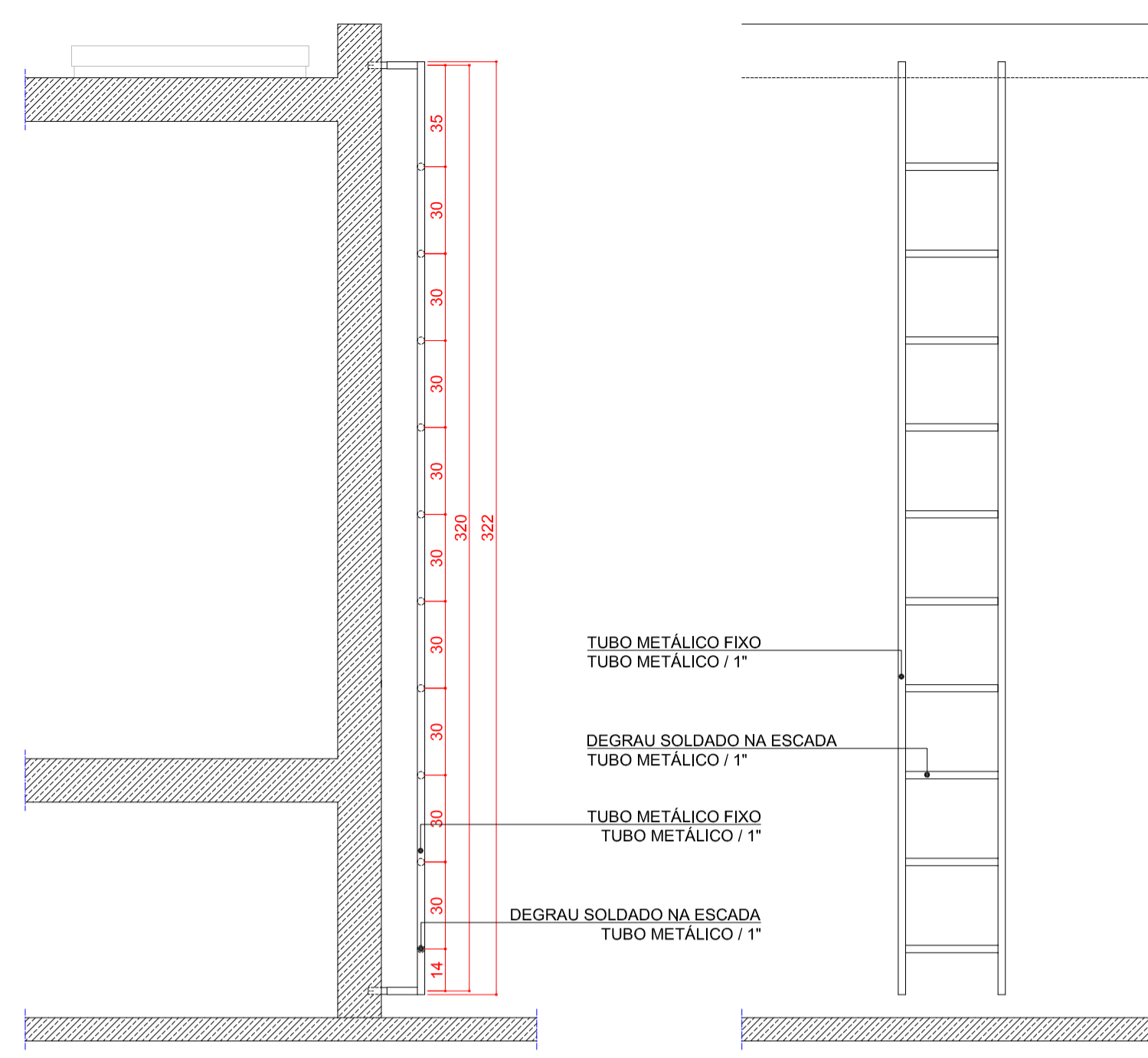

EF3 - ESCADA DE FERRO TIPO 3
ESCALA 1/20



DETALHE FIXAÇÃO EM PARADE EM CONCRETO
ESCALA 1/5

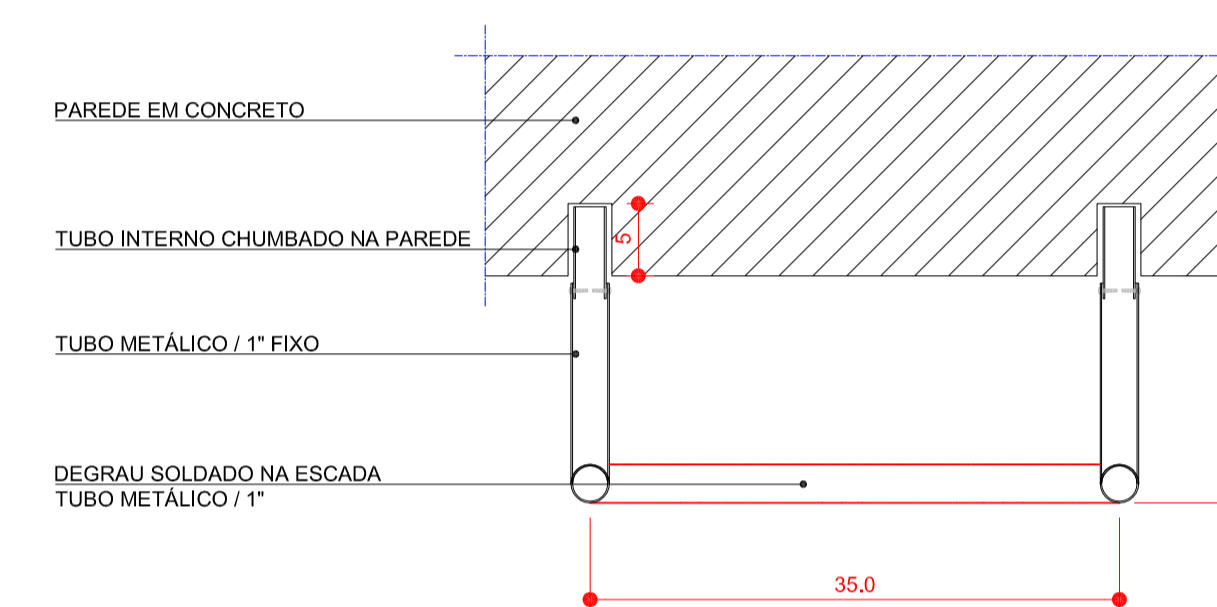

DETALHE FIXAÇÃO EM PARADE EM CONCRETO
ESCALA 1/5

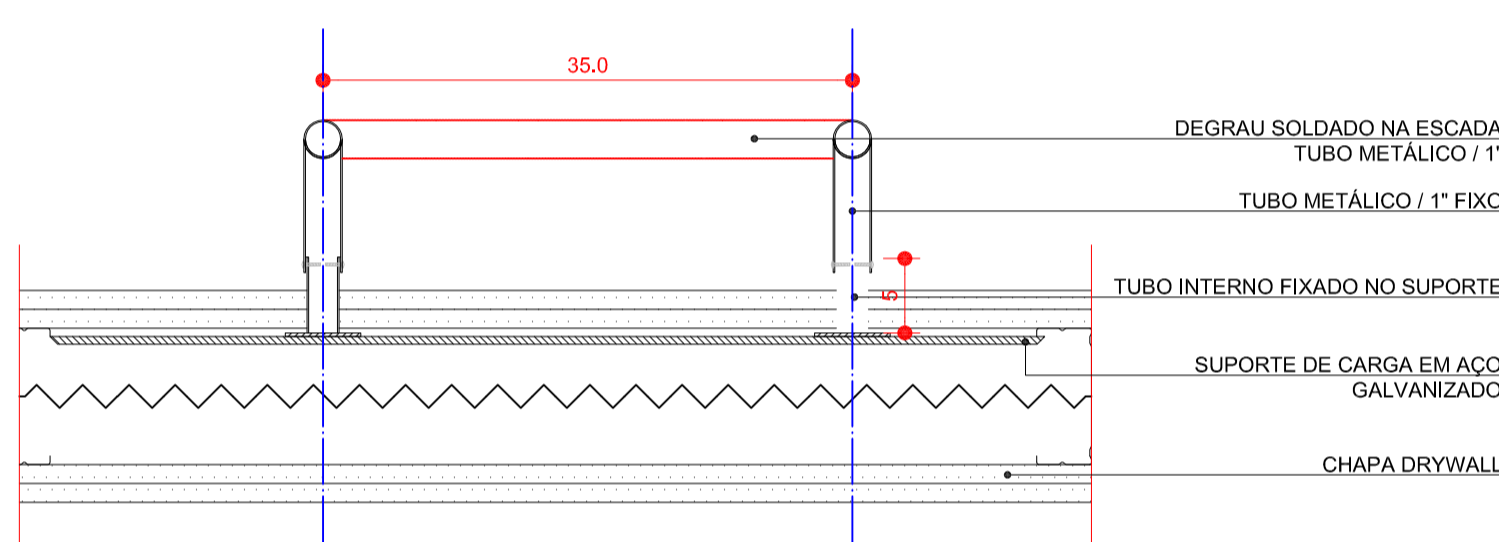

EF4 - DETALHE FIXAÇÃO NO DRYWALL
ESCALA 1/5

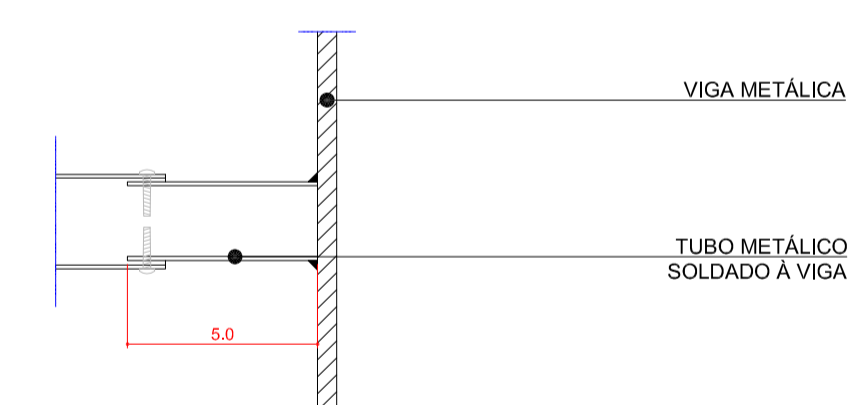

FIXAÇÃO EM VIGA METÁLICA
ESCALA 1/2

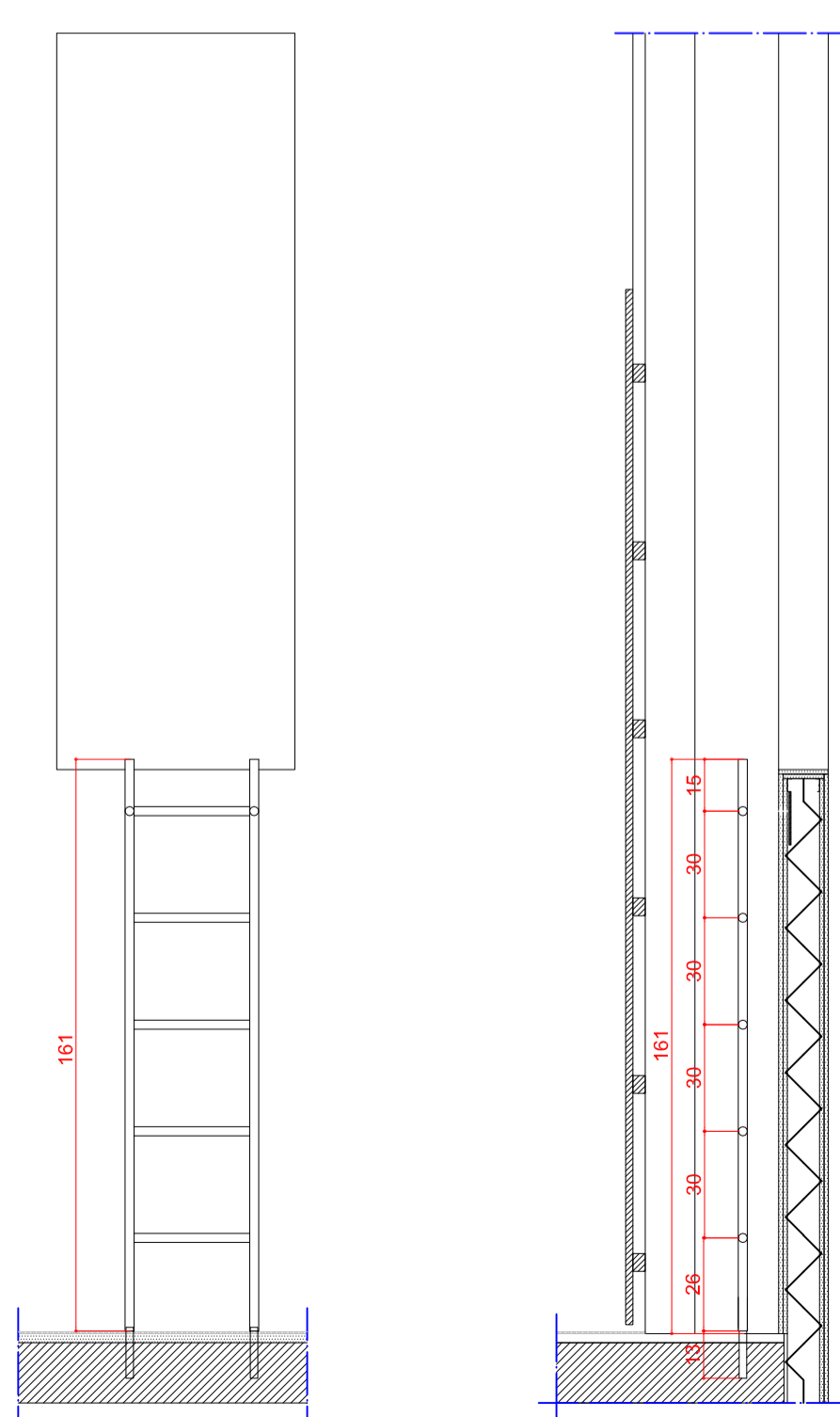

EF4 - ESCADA DE FERRO TIPO 4
ESCALA 1/20

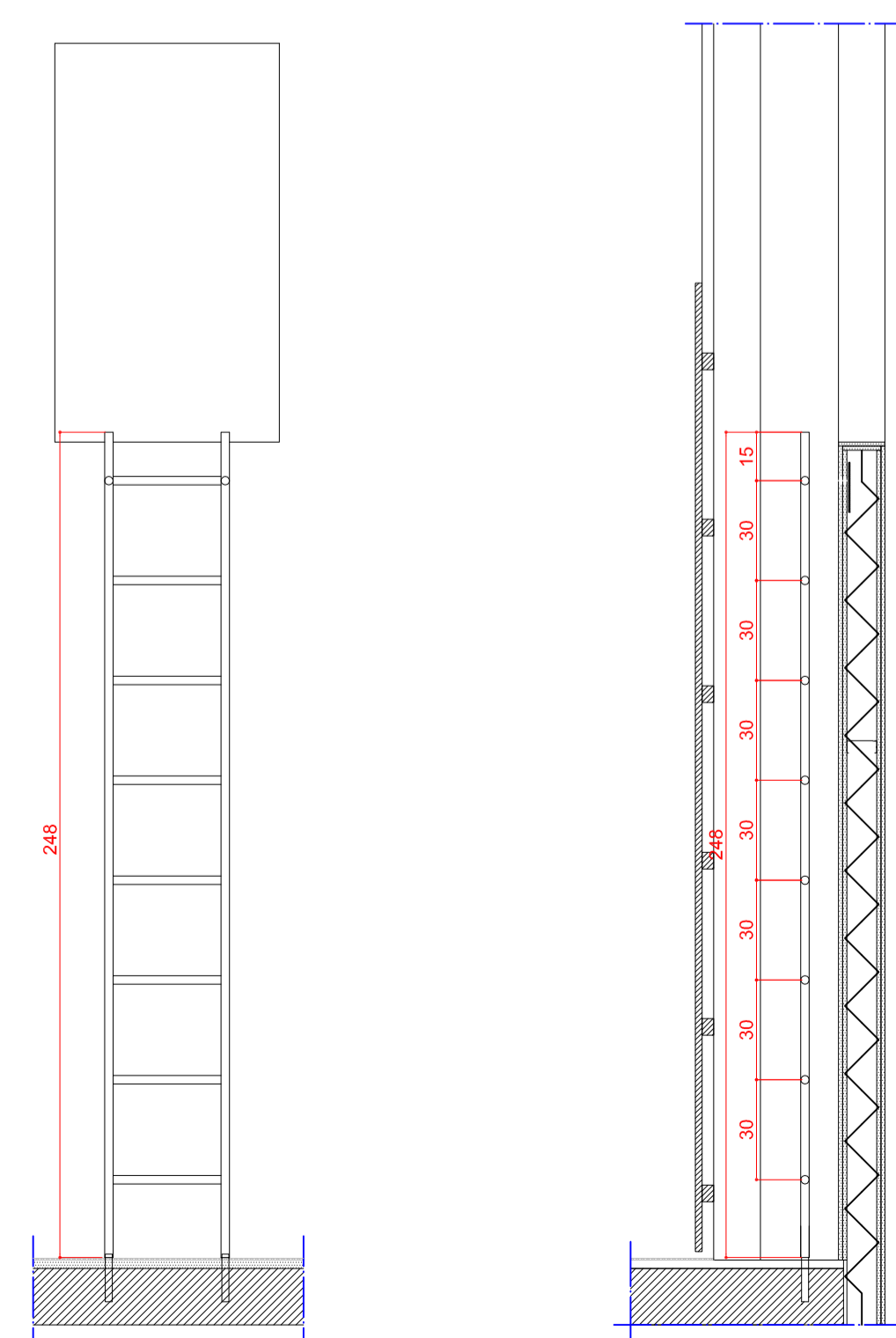

EF5 - ESCADA DE FERRO TIPO 5
ESCALA 1/20

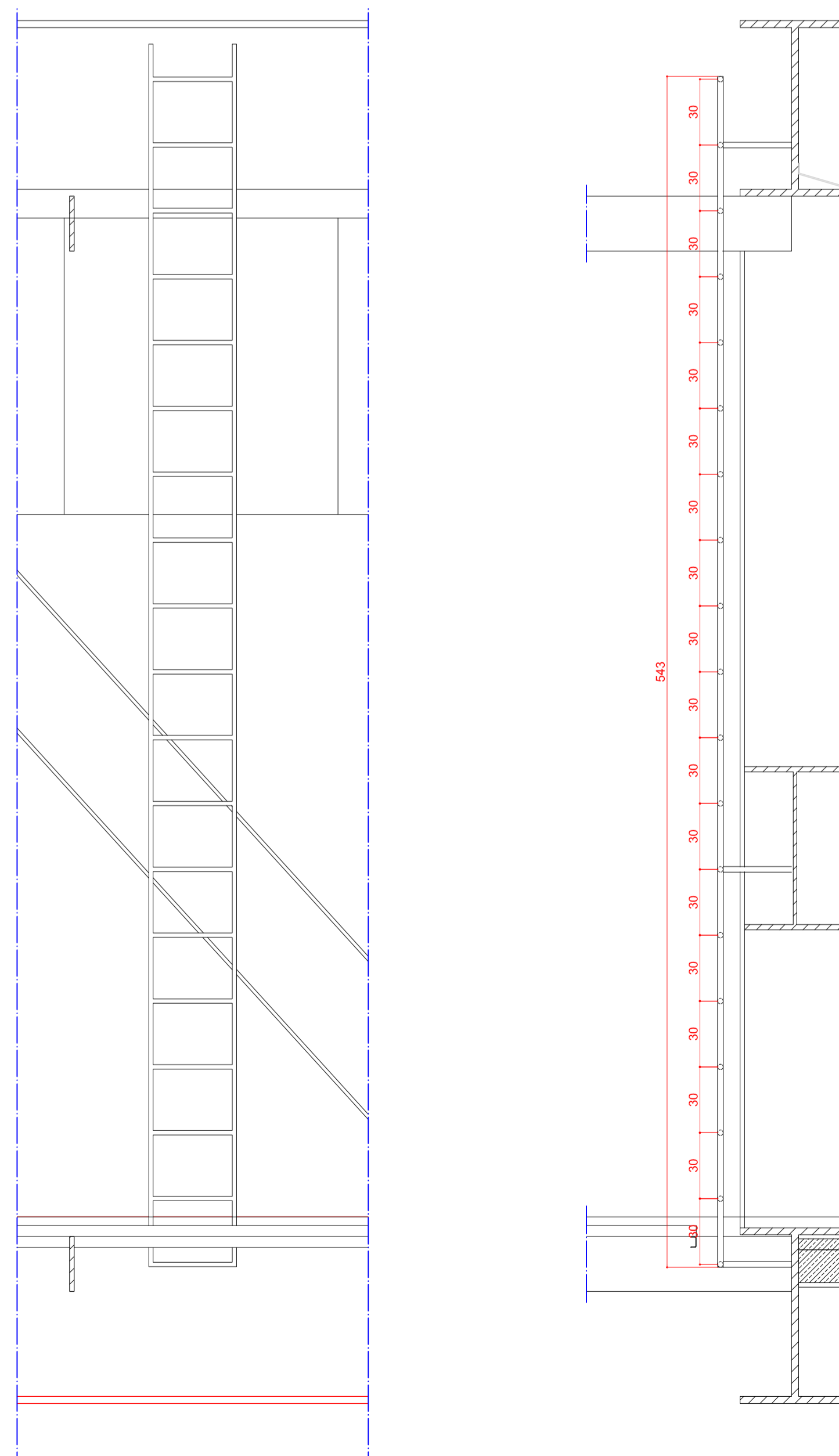

EF6 - ESCADA DE FERRO TIPO 6
ESCALA 1/20

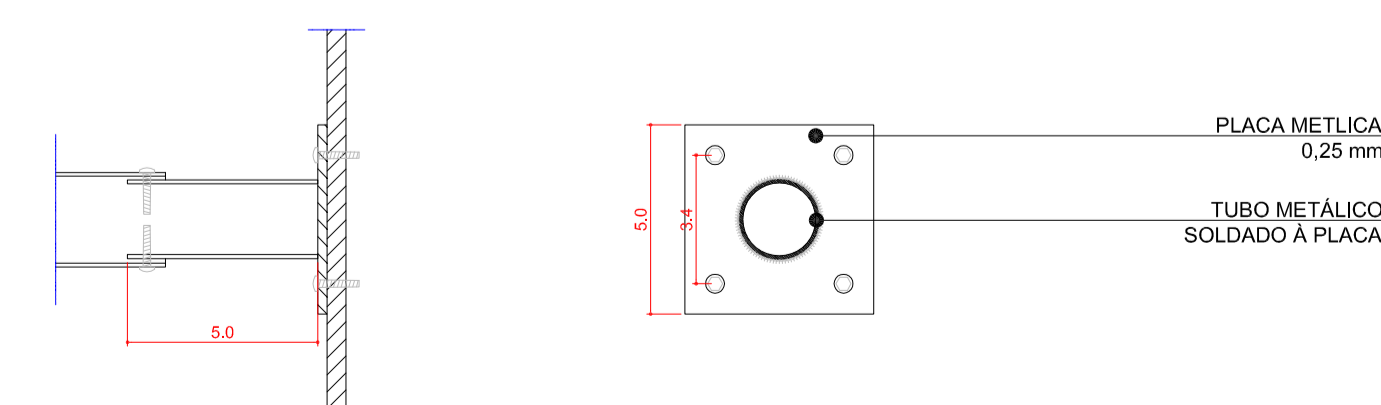

PEÇA PARA FIXAÇÃO NO DRYWALL
ESCALA 1/2

OBSERVAÇÕES

1. TODOS OS PROJETOS COMPLEMENTARES DEVERÃO ESTAR COMPATIVELIS COM O PROJETO ARQUITETÔNICO E NÃO PODERÃO PERMANECER NA OBRA AS PRONCIAS APROPRIADAS PELO ARQUITETO.
2. TODA E QUALQUER MODIFICAÇÃO NA OBRA, EM RELAÇÃO AO PROJETO ARQUITETÔNICO OU AOS PROJETOS COMPLEMENTARES QUANDO HOUVER INTERFERÊNCIA NO ARQUITETÔNICO, SOMENTE PODERÁ SER FEITA ATRAVÉS DE AUTORIZAÇÃO POR ESCRITO DO ARQUITETO PARA ASSEGURAR A METODOLOGIA DE TRABALHO ADOPTADA. QUALQUER MODIFICAÇÃO DE PROJETO, NÃO AUTORIZADA FORMALMENTE PELO AUTOR, IMPLICARÁ NA SUSPENSÃO DA RESPONSABILIDADE SOBRE A AUTORIA DO PROJETO.
3. EM CASO DE DIVERGÊNCIA ENTRE AS COTAS DOS DESENHOS E SUAS DIMENSÕES MEDIDAS EM ESCALA, PREVALERÃO SEMPRE AS PRIMEIRAS.
4. EM CASO DE DIVERGÊNCIA ENTRE OS DESENHOS DE ESCALAS DIFERENTES, PREVALERÃO SEMPRE OS DE MAIOR ESCALA.
5. EM CASO DE DIVERGÊNCIA ENTRE OS DESENHOS DE DATAS DIFERENTES, PREVALERÃO SEMPRE OS MAIS RECENTES.
6. A ESPECIFICAÇÃO DOS MATERIAIS/EQUIPAMENTOS DAS INSTALAÇÕES ACIMA É VÁLIDA PARA UM PREENCHIMENTO INICIAL DO PROGRAMA DE NECESSIDADES DO PROJETO, SENDO ASSIM, FAZ-SE NECESSÁRIO - EM TEMPO DE EXECUÇÃO - UM ACOMPANHAMENTO NA APLICAÇÃO DA AMOSTRA DESTES MATERIAIS PARA QUE OS MESMOS ESTEJAM EM CONFORMIDADE COM AS DIMENSÕES ACIMA ESPECIFICADAS.
7. OS MATERIAIS DE CONSTRUÇÃO E AS TÉCNICAS CONSTRUTIVAS UTILIZADAS DEVEM OBEDECER PADRÕES DE QUALIDADE DAS NORMAS ESPECÍFICAS, DA NORMA BRASILEIRA, DA ABNT E INMETRO.

VERIFICAR MEDIDAS NA OBRA

Rev. 15	PROJETO EXECUTIVO COMPATIBILIZADO	01/11/2013
---------	-----------------------------------	------------

Fecomércio RS **COMPLEXO FECOMÉRCIO - RS**
Sesc | Senac
LOCAL DA OBRA: AUTO ESTRADA MARECHAL OSÓRIO, 2001 - PORTO ALEGRE-RS

Estúdio41
JOAL TETTELBAUM
AUTORES:
ARQ. DÁRIO CORRÊA DURCE - CAU A46088-5
ARQ. EMERSON VIDIGAL - CAU A27326-0
ARQ. ERON COSTIN - CAU A47504-2
ARQ. FABIO HENRIQUE FARIA - CAU A69184-4
ARQ. JOÃO GABRIEL DE M. R. CORDEIRO - CAU A68403-7
NÚMERO DO PROJETO:
2012/10

PROJETO ARQUITETÔNICO
PROJETO EXECUTIVO
ESCADAS DE FERRO

PROJETISTA CAD:	MOACIR	PRONCHAL:	
REVISOR:	ESTÚDIO 41		
APROVAÇÃO:	ESTÚDIO 41		
DATA DE EMISSÃO:	01/11/2013		
ESCALA:	1/25	ARQUIVO:	FECOMERCIO-ARQ-PE-DCV-24-R15

DCV-24-R15

